

# 目 录

<b>0 安全警告</b>	1
<b>1 伺服驱动器及电机使用流程</b>	4
<b>2 伺服电机与驱动器型号规格定义、匹配</b>	5
2.1 伺服电机、驱动器型号定义	5
2.2 A8 系列驱动器+电机适配表	5
<b>3 安装和配线</b>	7
3.1 电机安装注意事项	7
3.2 驱动器安装注意事项	7
3.3 配线注意事项	8
3.4 电机电源线接线定义	8
3.5 电机编码器接线定义	8
3.6 驱动器总接线图	10
<b>4 JP2 输入/输出端子（控制信号输入/输出）详解</b>	11
4.1 JP2 端子定义	11
4.2 I/O 相关控制配置参数	12
4.3 输出 I/O 功能配置	13
4.4 不同控制模式下输入 I/O 的具体功能	13
4.5 公共 I/O 端子定义说明	14
4.6 I/O 信号输出功能说明	14
4.7 脉冲输入方式接线图	16
4.8 开关量信号接线图	16
4.8.1 开关量信号输入	16
4.8.2 开关量信号输出	17
4.8.3 利用驱动器内部提供的电源组成控制信号	17
4.9 保持制动器信号接线图	17
4.10 模拟信号输入	18
4.10.1 模拟速度指令	18
4.10.2 模拟转矩指令输入	18
4.11 模拟信号输出（选配）	19
4.11.1 接线示意图	19
4.11.2 控制参数	19
<b>5 驱动器操作</b>	20
5.1 驱动器操作面板	20
5.2 驱动器操作模式	20
5.2.1 监视模式	21
5.2.2 参数模式	22
5.2.3 参数保存	24
5.2.4 辅助功能模式	25
5.2.5 伺服系统试运转(JOG)	26
5.2.6 驱动器软件版本查看	27
5.3 几种修改参数无效操作	27
<b>6 参数</b>	28
6.1 A8 系列参数	28





<b>7 控制模式</b>	<b>36</b>
7.1. 速度模式接线及相关参数说明	36
7.1.1 速度模式接线图	36
7.1.2 速度模式 I/O 定义说明	38
7.1.3 主要相关参数	38
7.2 位置控制模式	39
7.2.1 位置模式接线图	39
7.2.2 设置主要相关参数	41
7.2.3 位置模式参数调整的步骤	41
7.2.4 位置模式增益调节的步骤	43
7.2.5 问题判断及解决方法	45
7.3 模拟调速模式	46
7.3.1 位置模式接线图	47
7.3.2 模拟调速模式相关参数	47
7.3.3 模拟指令零速钳位输入	48
7.3.4 模拟调速模式相关参数	48
7.4. 混合控制模式	49
7.4.1 混合模式切换定义表	49
7.4.2 应用步骤示例：（位置模式切换至速度模式）	49
7.5. 触控调速模式	49
7.6. 增强型多段定长控制模式 LPCM	50
7.6.1 增强型多段定长模式 LPCM1.0	50
7.6.1.1 增强型多段定长控制模式 LPCM1.0 I/O 定义说明	50
7.6.1.2 增强型多段定长控制模式 LPCM1.0 接线示意图	51
7.6.1.3 增强型多段定长控制模式 LPCM1.0 功能运行流程详细	53
7.6.1.4 增强型多段定长控制模式 LPCM1.0 相关参数及说明	55
7.6.2 增强型多段定长模式 LPCM2.0(选配)	56
7.6.2.1 增强型多段定长控制模式 LPCM2.0 I/O 定义说明	56
7.6.2.2 增强型多段定长控制模式 LPCM2.0 接线示意图	57
7.6.2.3 增强型多段定长控制模式 LPCM2.0 相关参数列表	58
7.6.2.4 增强型多段定长控制模式 LPCM2.0 功能说明	61
7.7 CanBus 同步控制模式说明	70
7.7.1 功能描述	71
7.7.2 通信相关接线	71
7.7.3 相关参数	71
7.7.4 初次应用步骤	72
7.7.5 主从驱动器的异常检测处理	72
7.8 转矩模式	73
7.8.1 转矩模式接线示意图	73
7.8.2 转矩模式使用步骤	75
7.8.3 当 Pr7C 设置为 0，内部速度（Pr57）作为速度限制值	75
7.8.4 当 Pr7C 设置为 2，外部模拟速度作为速度限制值	75
7.8.5 模拟量输入接线说明	76
7.8.5.1 模拟转矩指令输入	76
7.8.6 模拟速度及模拟转矩指令信号零漂校正	77

7.9 IO 转矩限制	
7.9.1 IO 转矩限制相关参数	77
7.9.2 IO 转矩限制配置详细说明	78
<b>8 性能功能调整说明</b>	<b>80</b>
8.1 增益自动切换功能	80
8.2 采用速度观测器消除电机运行噪音	81
8.3 插入陷波器抑制周期性负载波动	81
<b>9 伺服驱动器工作时序图</b>	<b>83</b>
9.1 伺服驱动器上电时序图	83
9.2 故障报警时序图	83
9.3 报警清除时序图	83
9.4 制动器时序	84
9.4.1 保持制动器的参数设置	84
9.4.2 制动时序图	84
9.5 驱动器过负载特性	85
<b>10 监视项</b>	<b>86</b>
10.1 监视项模式操作概述	86
10.2 监视项内容说明	87
<b>11 故障信息、故障原因及处理措施</b>	<b>87</b>
11.1 故障信息表	87
11.2 绝对值编码器接线及故障处理	89
11.2.1 信息和报警清除	90
11.2.2 报警处理	90
<b>12 通信端子定义、接线及通信协议</b>	<b>91</b>
12.1 通信端口 JP3 和 JP4 定义及接线方式	91
12.2 ModBus RTU 通信协议及功能说明	92
12.2.1 功能码	92
12.2.2 报文结构	92
12.2.3 应用功能实现步骤举例	93
12.2.4 ModBus RTU 通信数据格式及接线定义	93
12.2.5 利用 ModBus RTU 通信协议进行参数读写实例	94
12.2.6 利用 ModBus RTU 通信协议进行实时 I/O 控制及位控制实例	94
12.2.7 利用 ModBus RTU 通信协议查询驱动器实时相关状态	94
12.2.8 将修改的参数值保存至 EEPROM	94
12.3 CanBus 通信协议及功能说明 (SDO)	95
12.3.1 SDO 参数及变量读写协议	95
12.3.2 CanBus 通信协议 (PDO)	95
12.3.2.1 通过 SDO 协议配置 PDO	96
12.3.2.2 PDO 协议	98
12.3.2.3 实例说明	98
12.4 通信资源分配表	99
12.4.1 参数资源	99
12.4.2 开关量控制	100
12.4.3 寄存器项 (只读)	101
12.4.4 报警代码位定义	101

<b>13 伺服监控软件</b> .....	104
13.1 伺服监控软件使用准备 .....	104
13.2 伺服监控软件使用说明 .....	105
13.2.2 驱动器信息 .....	105
13.2.1 连接驱动器 .....	105
13.2.3 修改、备份、导入参数 .....	105
13.2.4 I/O 状态取反操作 .....	106
13.3 系统状态 .....	107
13.3.1 电机运行状态主要参数查看 .....	107
13.3.2 LPCM 模式参数修改 .....	107
13.3.3 零点校正 .....	108
13.4 波形 .....	109
<b>附录 1 A8 系列驱动器外形及安装尺寸图</b> .....	111
<b>附录 2 电机外形及安装尺寸图</b> .....	112

## 0 安全警告（非常重要）







注：请务必严格遵守以下事项，以免伤害使用者以及相关人士，或造成财产损失。

	危险	此栏表示“危险事件，如果不避免，可能导致人身严重伤害”。
	警告	此栏表示“危险事件，如果不避免，可能导致设备损坏”。
	注意	此标志表示“禁止”操作的内容。
	注意	此标志表示必须执行的“强制”操作内容。



## 危险









	请勿在有腐蚀性气体、易潮、易燃、易爆的环境中 使用本产品	否则可能引发火灾。
	请勿损坏电缆或对其施加过度压力、放置重物 和挤压	否则可能导致触电、故障和损坏。
	切勿将手放入驱动器内部	否则可能导致灼伤、触电。
	切勿接触运转中的旋转部位	否则可能导致灼伤。
	请勿使用外部动力驱动电机	否则可能引发火灾。
	电机、驱动器及其再生放电电阻会产生高温， 请勿接触	否则可能导致灼伤。
	请勿在电机、驱动器、再生放电电阻附近放置 易燃物	否则可能会引发火灾。
	请勿将控制器设置在电炉或大型线圈电阻器 等发热体附近	否则可能会引发火灾或导致故障发生。
	必须设置过电流保护器、漏电断路器、过热保 护器、紧急制动器	否则可能导致触电。
	在外部设置紧急制动器，以便在发生紧急情况 立即停止运转并切断电源	否则可能导致受伤、触电、引发火灾、故障或产品 损坏。
	切断电源，经过机身所示时间以上后，方可进 行驱动器的移动、配线、检查等操作	否则可能导致触电。
	请务必牢固设置和安装，以免在发生地震时， 引发火灾或导致人身伤害	否则可能导致触电、受伤、引发火灾。
	布线作业应由电气工程专家实施	否则可能导致漏电。

	电机、驱动器、再生放电阻应安装在金属等不燃物上	否则可能引发火灾。
	电机相序、编码器配线应正确布线	否则可能导致受伤、故障、产品损坏。
	必须安装过流保护器、漏电保护的断路器、过热保护器和紧急断电装置	否则可能导致触电事故，导致人身伤害或火灾。
	断开电源后，必须等待 10 分钟后才可以进行机器搬运、接线和检查等操作	否则可能导致触电事故，导致人身伤害或火灾。
	驱动器的接地线必须和真正的大地相连	否则可能导致触电事故。
	安装一个外部紧急断电装置，以便在紧急情况下断开电源	否则可能导致触电事故，导致人身伤害或火灾，设备损害。
	请勿让电缆承受过度的外力、摩擦	否则可能导致触电事故，导致人身伤害或火灾，设备损害。





## 警告

	按照规定的组合使用电机和驱动器	否则可能导致火灾。
	请勿把持电缆或电机轴搬运电机	否则可能导致受伤。
	请勿使用设置在主电源上的电磁接触器进行电机的运转和停止操作	否则可能导致故障发生。
	请勿使用爬至机器上或在其顶部放置重物	否则可能导致触电、受伤、故障、产品损坏。
	切勿强烈撞击设备	否则可能导致故障发生。
	切勿对驱动器进行极端的增益调整和变更 勿使机械的运转发生不稳定的情况	否则可能导致受伤。
	请勿将电机的内部保持制动器用于停止电机运转负载（制动）	否则可能导致受伤或故障发生。
	排除电源故障后，设备可能重新驱动， 切勿靠近设备， 请对机械进行设置，使其重新启动时也能确保人身安全	否则可能导致受伤。
	切勿进行改造，拆卸或自行修理	否则可能导致触电或引发火灾和受伤。
	请勿过度用力拉拽电缆	否则可能导致故障发生。
	请使用指定配套型号的电机	否则可能引发火灾。
	请务必确保电路布线正确	否则可能导致受伤和触电。
	只可在搬运电机时使用电机的有眼螺栓	否则可能导致受伤和故障发生。
	请遵守规定的安装方法和方向	否则可能导致故障发生。

	请根据机身重量和额定输出功率进行相应的安装作业	否则可能导致故障发生。
	请遵守规定的电压	否则可能导致触电、受伤和引发火灾。
	电机和驱动器应在额定使用的温度下使用	否则可能导致故障发生。
	请将电机固定，并在切断机械系统的状态下进行试运转的动作确认，之后再行连接机械系统	否则可能导致受伤。
	请使用串联方式连接制动器孔子继电器和紧急短路继电器	否则可能导致受伤和故障发生。
	发生故障时，请先排除故障原因，并确保安全性后，方可重新启动	否则可能导致受伤。
	如果发生故障，请先查明原因，排除故障，且确保安全，然后才能再次重新开始运行设备	否则可能导致人身伤害或设备损害。
	在试运转时，电机不要带动负载，处于空载状态下试运转，试运转无误后电机才可以带动负载	否则可能导致设备损害。
	请勿接触电机、驱动器、制动电阻，因为它们都是发热部件	否则可能导致灼伤。
	请勿接触运转中电机的转动部分	否则可能导致人身伤害。
	请勿更改、拆卸或自行修理电机或驱动器	否则可能导致触电事故，导致人身伤害。
	搬运电机时，请勿提拉电缆或电机轴部	否则可能导致器件损坏。
	在电源故障排除后，设备有可能突然重新启动，所以不要靠近设备	否则可能导致触电事故，导致人身伤害。
	请勿堵塞散热孔或插入异物	否则可能导致触电事故，导致人身伤害，火灾。
	确保电路接线正确	否则可能导致触电事故，导致人身伤害，火灾。

### 使用前注意事项

	打开包装后，请确认产品是否与所订购的产品型号相同	如不相同，请立即联系产品供应商。
	检查产品是否在运输过程中是否有损坏	如有损坏，请立即联系产品供应商。

#### 保养和检查时的注意事项

- ◆ 电源的开启和切换操作应由操作人员进行
- ◆ 切断电源后的短时间内，内电路仍保持高压充电状态，检查作业应先切断电源，并在前面板上的 LED 显示消失后，经过短时间内（15 分钟以上）方可进行。

## 1. 伺服驱动器及电机使用流程



图 1.1 伺服驱动器及电机使用流程



## 2. 伺服电机与驱动器型号规格定义、匹配

### 2.1 伺服电机、驱动器型号定义

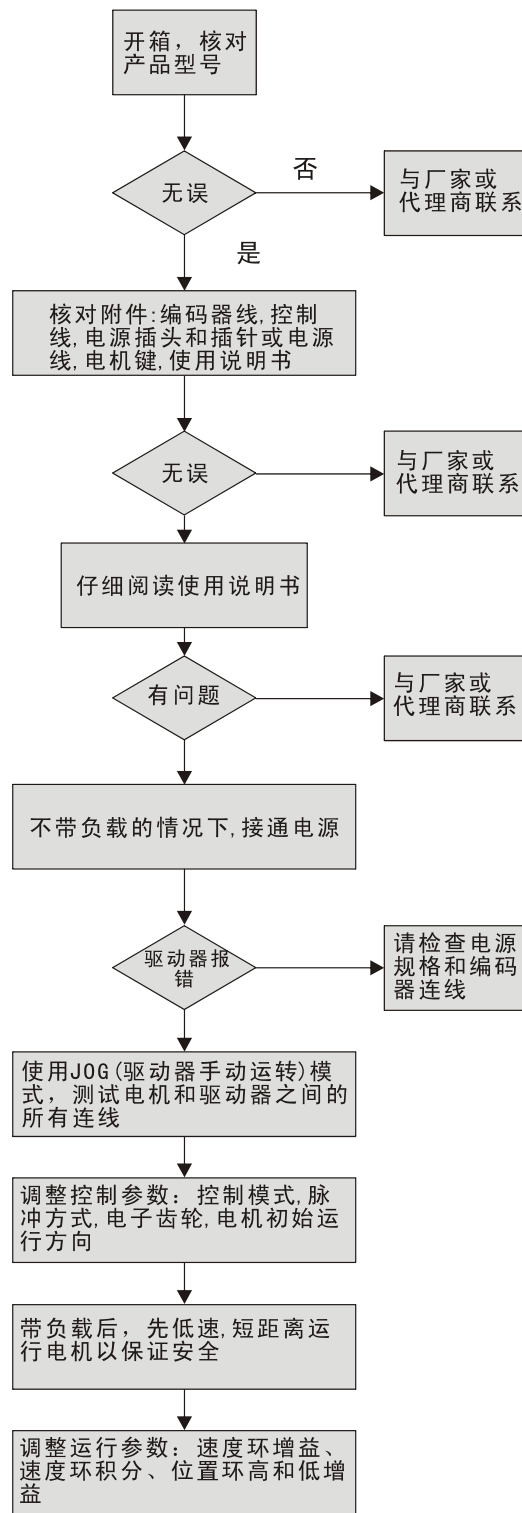

图 2.1 伺服电机和驱动器型号的定义示意图

### 2.2 A8 系列驱动器与电机适配表

驱动器		电机		
型号	重量 (Kg)	型号	电压标准	额定功率 (W)
PSDA-0133A6/A8	1	40BL(3)03-xxH	220VAC	30
		40BL(3)05-xxH		50
		40BL(3)10-xxH		100

驱动器		电机		
型号	重量 (Kg)	型号	电压标准 (V)	额定功率 (W)
PSDA-0113A6/A8	0.7	57(40)BL(3)03-xxL1	12	30
		57(40)BL(3)05-xxL2	24	50
		57(40)BL(3)10-xxL3	36	100
		57(40)BL(3)15-xxL4	48	150

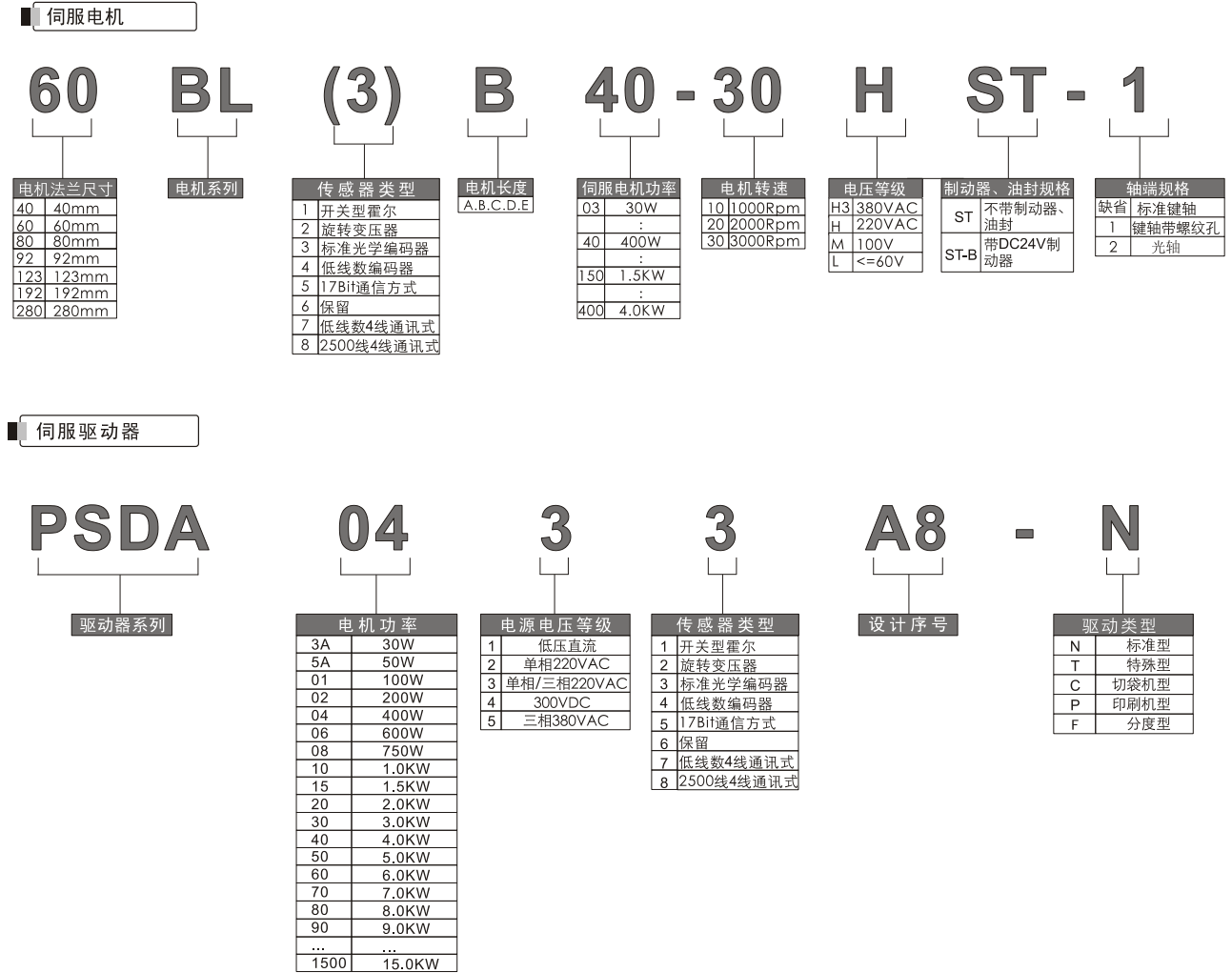
驱动器		电机		
型号	重量 (Kg)	型号	电压标准	额定功率 (W)
PSDA-0233A6/A8	1	60BL (3) 20-xxH	单相/3 相 220VAC	200
PSDA-0433A6/A8		60BL (3) 40-xxH		400
PSDA-0633A6/A8	1.5	60BL (3) 60-xxH		600
PSDA-0833A6/A8		92BL (3) 75-xxH		750
PSDA-1033A6/A8		92BL (3) 100-xxH		1000
PSDA-1233A6/A8		92BL (3) 120-xxH		1200

驱动器		电机		
型号	重量 (Kg)	型号	电压标准	额定功率 (KW)
PSDA-1533A6/A8	1.5	123BL (3) 150-xxH	3 相 220VAC	1.500
PSDA-2033A6/A8	2.5	123BL (3) 200-xxH		2.0
PSDA-3033A6/A8		123BL (3) 300-xxH		3.0
PSDA-4033A6/A8	4.0	123BL (3) 400-xxH		4.0

驱动器	电机		
	型号	电压标准	额定功率 (KW)
PSDA-1953A6/A8	192BL (3) A190-xxH	380VAC	1.9
PSDA-3053A6/A8	192BL (3) B300-xxH		3
...	...		...
PSDA-22553A6/A8	192BL (3) F2250-xxH		22.5

### 3. 安装和配线

#### 3.1. 电机安装注意事项

- ◆ 安装位置：室内，无水、无粉尘、无腐蚀气体，良好通风；
- ◆ 如何安装：电机可以水平或垂直安装，当水平安装时，请把电缆出口朝下，以免进油进水；垂直安装时，如果配有机械装置，必须取保机械装置的油水不得进入电机；
- ◆ 禁止敲打电机后端盖，以免损坏电机的光电编码器；
- ◆ 请尽量使用弹性联轴器；
- ◆ 尽量避免敲打电机的轴端，以免损坏电机的轴承和后端的编码器；
- ◆ 需注意电机轴端的轴向和径向负载不要过大。

#### 3.2. 驱动器安装注意事项

- ◆ 安装位置：室内，无水、无粉尘、无腐蚀气体，良好通风；
- ◆ 如何安装：垂直安装，通风良好；
- ◆ 安装到金属的底板上；
- ◆ 如可能，请在控制箱内另外安装通风风扇；
- ◆ 驱动器与电焊机、放电加工设备等使用同一路电源，或驱动器附近高频干扰设备，请采用隔离变压器和有源滤波器；
- ◆ 请将驱动器安装在干燥且通风良好的场所；
- ◆ 请尽量避免受到振动或撞击；
- ◆ 尽一切可能防止金属粉尘及铁屑进入驱动器内；
- ◆ 安装时请确认驱动器固定，不易松动脱落；
- ◆ 接线端子必须使用带有绝缘保护；
- ◆ 在断开驱动器电源后，必须间隔 10 秒钟后方能再次给驱动器通电，否则频繁的通断电会导致驱动器损坏；
- ◆ 在断开驱动器电源后 10 分钟内，禁止用手直接接触驱动器的接线端子，否则将会有触电的危险！
- ◆ 当在一个机箱内安装多个驱动器时，为了驱动器的良好散热，避免相互间电磁干扰，请参考图 3.1 所示：



图 3.1 多个驱动器安装示意图

### 3.3. 配线注意事项

序号	类型	配线类型	规格	备注
1	电源电缆	线径合适、环境合适	同信号电缆间隔 30 厘米以上配线，不要在同一配线槽	确认电缆的线径是否与所要求的电流相匹配
2	电机电缆			确认电机相序与驱动器要求一致
3	控制线	双绞屏蔽线	控制器至驱动器的控制线长度 < 3 米	
4	编码器线			
5	接地线	尽量使用粗导线	按接地电阻 < 100 Ω 的一点接地方式	如电机与机床之间是处于绝缘状态，请将电机接地
6	模拟信号电缆	屏蔽线		请注意模拟量输入信号电缆的终端连接（因为模拟量输入信号非常容易受到高频干扰的影响）
7	制动电阻			良好连接，良好通风
8	保持制动器			需要配浪涌吸收电路

### 3.4. 电机电源线接线定义

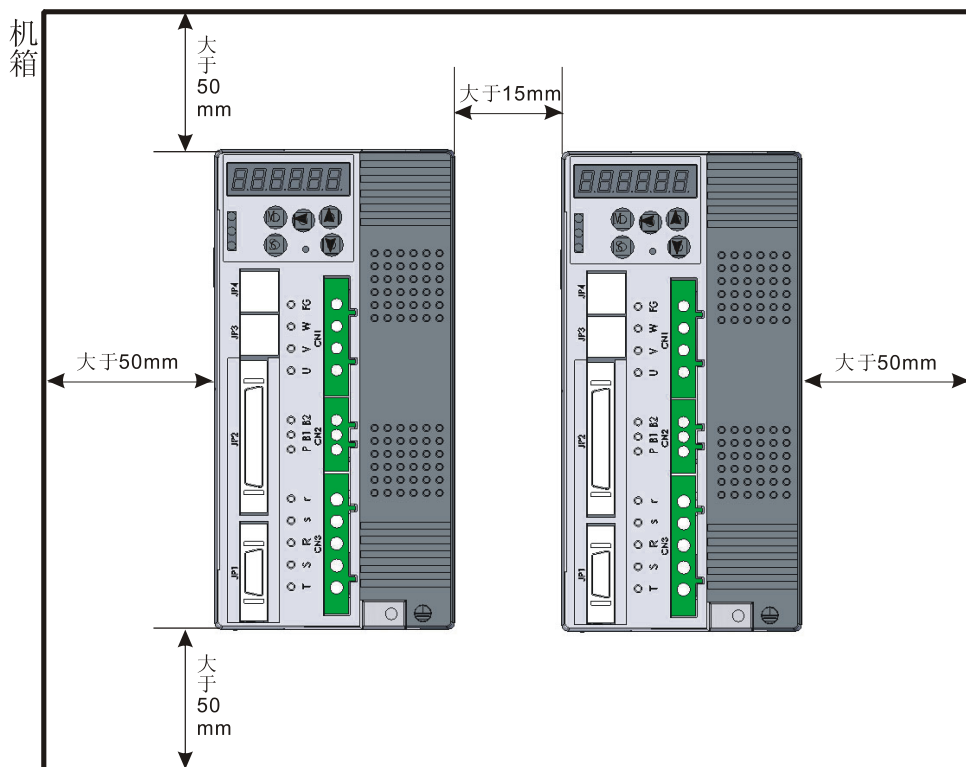
电机		插头的脚号			
电机型号	插图类型	U	V	W	FG
40BL (3)~80BL (3)	塑料 4 芯插头	1 (红)	2 (蓝)	3 (黄)	4 (黄绿)
92BL (3)~280BL (3)	圆型航空插头	2 (红)	3 (蓝)	4 (黄)	1 (黄绿)



图 3.2 电机电源接线端

### 3.5. 电机编码器线接线定义

1) 电机端为塑料插头，驱动器侧为紧密型插头，如图 3.3 所示。



图 3.3 电机端为塑料插头，驱动器侧为紧密型插头

2) 电机端为航空插头，驱动器侧为紧密型插头(电机为功率 200~30000W)，如图 3.4 所示。

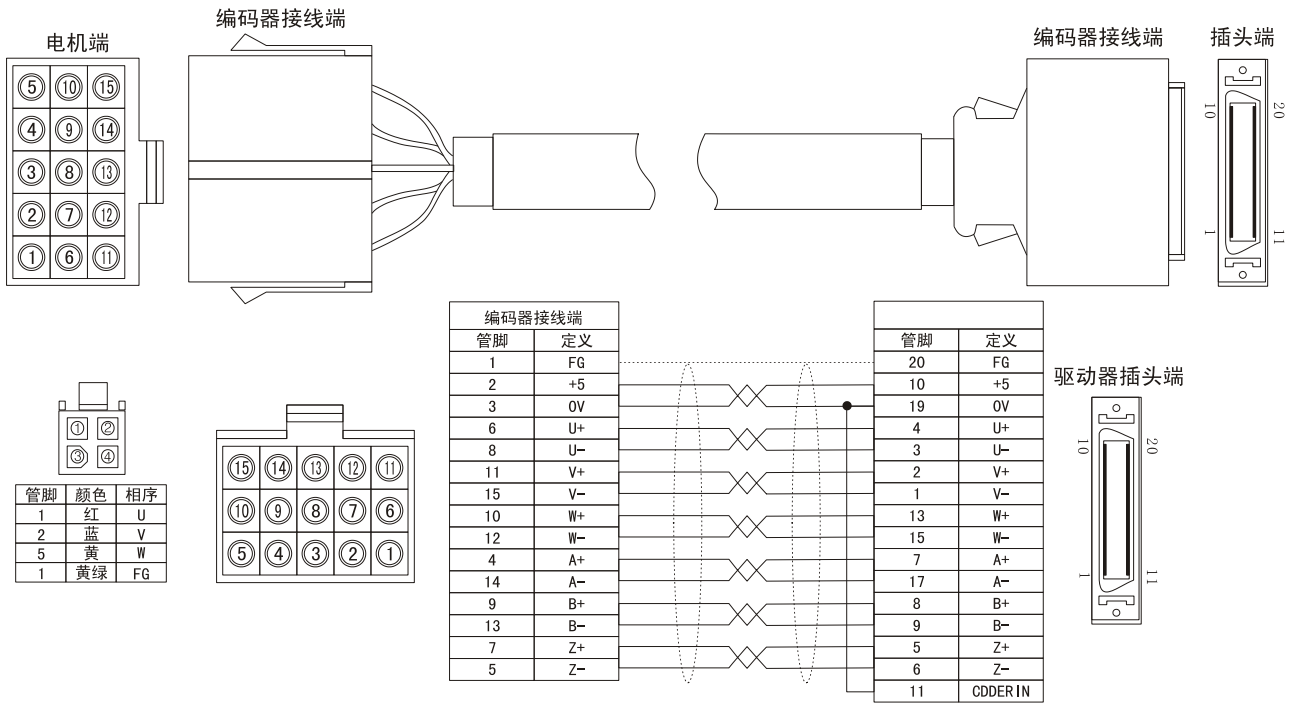

图 3.4 电机端为航空插头，驱动器侧为紧密型插头

3) 四线制通信方式编码器接线。

四线制通信方式编码器接线，驱动器端都为 USB 连接头，电机端有两种方式：1：塑料插头，2：航空插头，分别如图 3.5、图 3.6 所示：

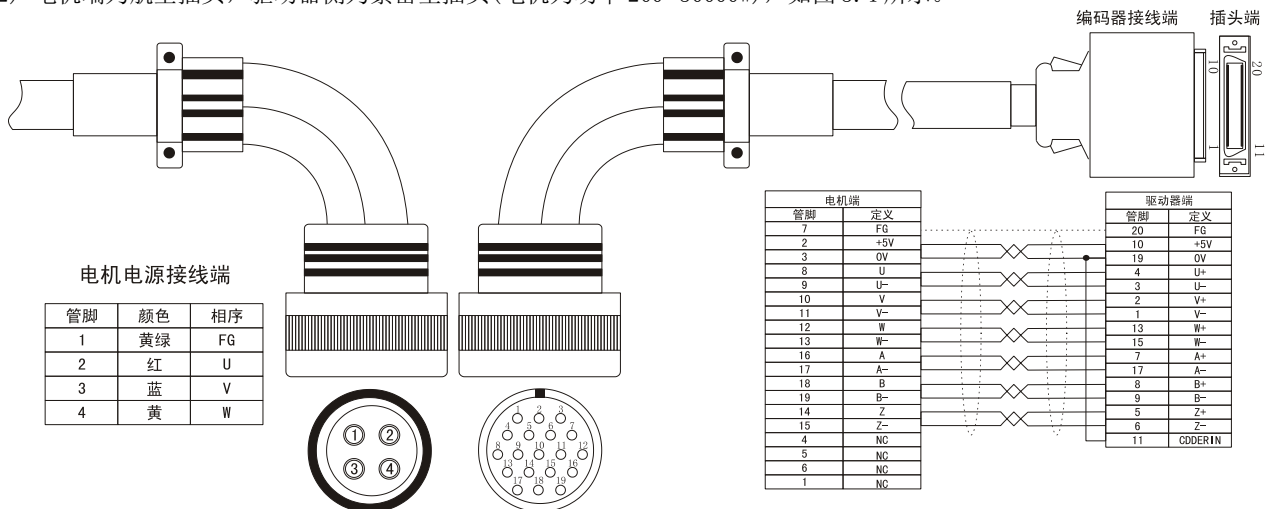

图 3.5 电机端为塑料插头，驱动器端都为 USB 连接头



图 3.6 电机端为航空插头，驱动器端都为 USB 连接头

### 3.6 驱动器电气总接线图

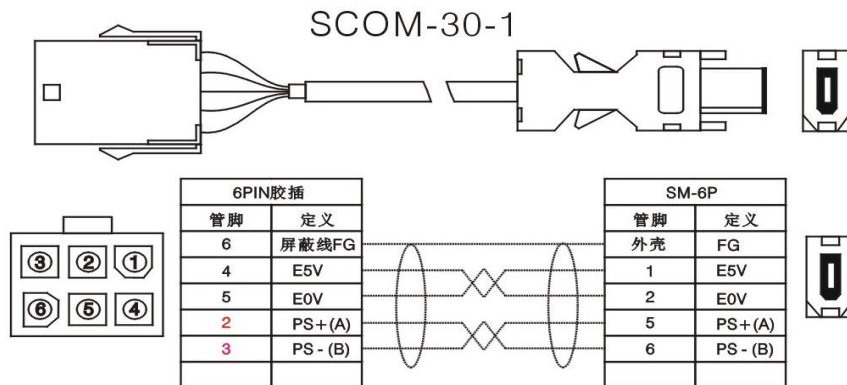

图 3.7 驱动器电气总接线图

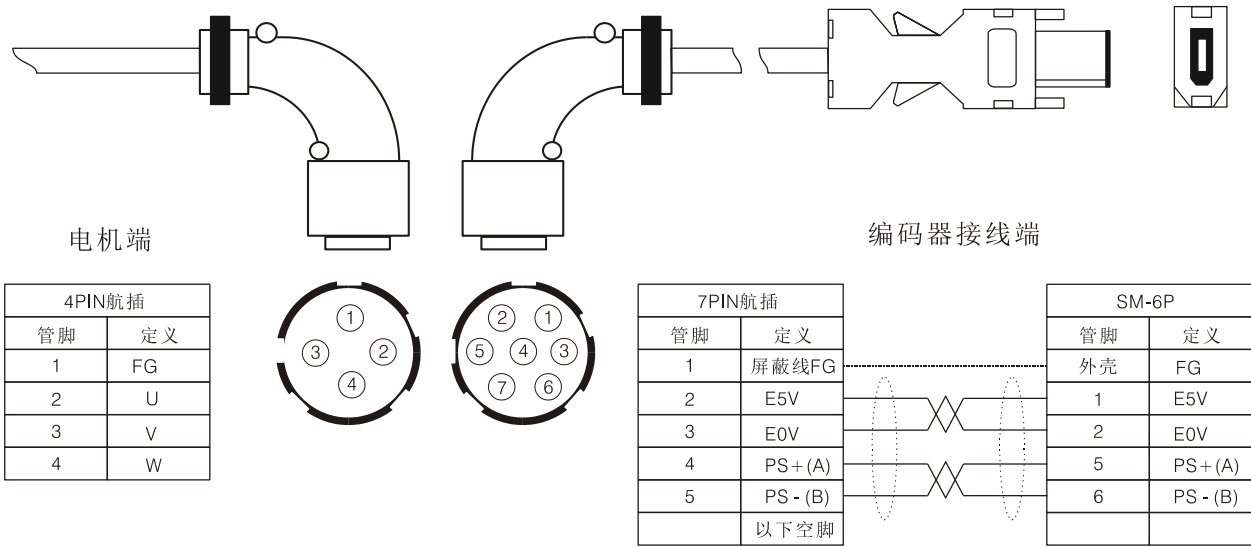
## 4. JP2 输入/输出端子（控制信号输入/输出）详解

### 4.1 JP2 端子定义

驱动器上的 JP2 接口为各种控制信号输入输出接口，为 50 PIN 高密接口，其管脚定义如下：

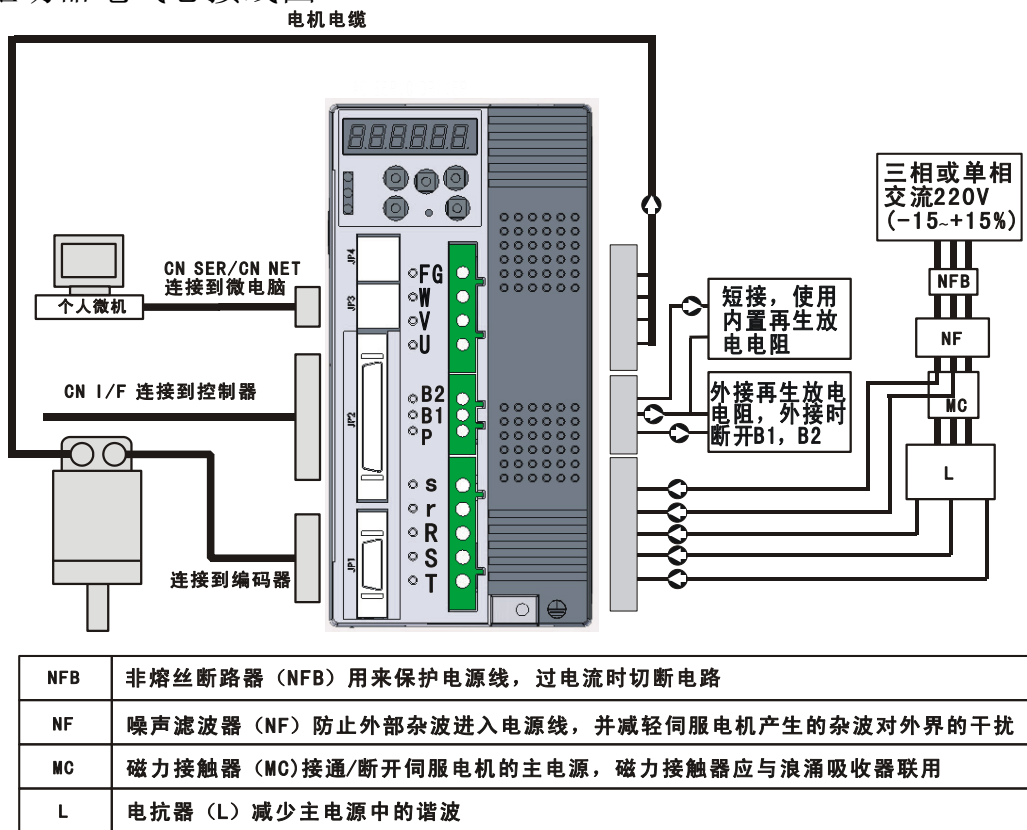
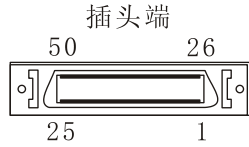

名称定义	管脚	定义
PP	30	指令脉冲正极输入。
PG	31	指令脉冲负极输入。
DP	32	方向指令正极输入。
DG	33	方向指令负极输入。
X0	7	输入 I/O X0。
X1	8	输入 I/O X1。
X2	9	输入 I/O X2。
X3	34	输入 I/O X3。
X4	10	输入 I/O X4。
X5	11	输入 I/O X5 (CWL)。
X6	36	输入 I/O X6 (作为伺服使能输入)。
X7	12	输入 I/O X7 (CCWL)。
X8	37	输入 I/O X8 。
X9	43	输入 I/O X9 。
X10	42	输入 I/O X10。
X11	19	输入 I/O X11。
X12	35	脉冲禁止输入。
DI_COM+	13	输入端子公共正极。
E12V	46	内部提供用于 I/O 的控制电源+12V。
EGND	47	内部提供用于 I/O 的控制电源 0V。
Y0	39	Y0，定位完成输出，为集电极开路输出。
Y0_E	38	Y0 输出负极。
Y1	41	Y1，报警输出，为集电极开路输出。
Y0_E	40	Y1 输出负极。
Y2	22	Y2，伺服准备好输出，为集电极开路输出。
Y2_E	44	Y2 输出负极。
Y3	20	Y3 输出，为集电极开路输出。
Y3_E	21	Y3 输出负极。
Y4	23	Y4 输出，为集电极开路输出。
Y5	24	Y5 输出，为集电极开路输出。
DO_COM-	25	Y4，Y5 输出公共端。
Aout	28	编码器 A 相分频输出，为集电极开路输出。
Bout	29	编码器 B 相分频输出，为集电极开路输出。

Zout	27	编码器 Z 相分频输出，为集电极开路输出。
GND	26	编码器集电极开路输出负极。
Aout+	1	编码器 A 相分频输出 Aout+，为差分输出。
Aout-	2	编码器 A 相分频输出 Aout-，为差分输出。
Bout+	5	编码器 B 相分频输出 Bout+，为差分输出。
Bout-	6	编码器 B 相分频输出 Bout-，为差分输出。
Zout+	3	编码器 Z 相分频输出 Zout+，为差分输出。
Zout-	4	编码器 Z 相分频输出 Zout-，为差分输出。
Spd+	14	模拟速度指令输入端。
Spd-	15	模拟速度指令输入端（差分方式）。
CCWAT	16	反转模拟转矩指令输入端。
CCWAT-、CWAT-	17	转矩指令输入负极。
CWAT	18	正转模拟转矩指令输入端。
AGND	45	模拟地。
SM(选配)	50	D/A 速度监视。
IM(选配)	49	D/A 转矩监视。
FG	48	FG 端子，内部与机壳相连。

## 4.2 I/O 相关控制配置参数

可以通过设置参数 Pr80、Pr81、Pr82、Pr83、Pr84 来对输入输出端子信号进行取反控制，具体如下表：

参数号	名称	范围	功能	出厂值	单位
80	X4~X0 位取反控制	0~11111	<p>对外部输入信号 X4~X0 进行取反控制。示意如下：</p> <p>Bit4 Bit3 Bit2 Bit1 Bit0</p> <ul style="list-style-type: none"> <li>0: 正常, 1: X0 输入取反</li> <li>0: 正常, 1: X1 输入取反</li> <li>0: 正常, 1: X2 输入取反</li> <li>0: 正常, 1: X3 输入取反</li> <li>0: 正常, 1: X4 输入取反</li> </ul> <p>例设置为 01101 时即对 X0, X2, X3 输入信号进行取反。</p>	0	-
81	X9~X5 位取反控制	0~11111	<p>对外部输入信号 X9~X5 进行取反控制（示意同 Pr80），例设置为 01101 时即对 X5, X7, X8 输入信号进行取反。</p>	0	-
82	X14~X10 位取反控制	0~11111	<p>对外部输入信号 X14~X10 进行取反控制（示意同 Pr80），例设置为 01101 时即对 X10, X12, X13 输入信号进行取反。</p>	0	-
83	Y4~Y0 位取反控制	0~11111	<p>对外部输出信号 Y4~Y0 进行取反控制（示意同 Pr80），例设置为 01101 时即对 Y0, Y2, Y3 输入信号进行取反。</p>	0	-



84	Y9~Y5 位取反控制	0~11111	对外部输出信号 Y9~Y5 进行取反控制（示意同 Pr80），例设置为 01101 时即对 Y5, Y7, Y8 输入信号进行取反。	0	-
----	-------------	---------	--	---	---

如图 4.1 所示，当相应控制位置 1 时则输入点接至 N 点，则输入信号逻辑经反相器取反后送至 CPU 处理，当相应控制位置 0 时则输入点信号逻辑直接送至 CPU 处理。对于输出取反控制，控制原理一样。



图 4.1 取反控制信号示意图

### 4.3 输出 I/O 功能配置

输出 I/O	参数值配置功能
Y0	此端子输出功能由 Pr86 决定，Pr86 值对 Y0 配置的含义如下： 0: 报警输出；1: 定位完成；2: 转矩到达；3: 速度到达；4: 零速检出；5: 电磁制动器输出；6: 伺服准备好输出。
Y1	此端子输出功能由 Pr87 决定，Pr87 值对 Y1 配置的含义如下： 0: 报警输出；1: 定位完成；2: 转矩到达；3: 速度到达；4: 零速检出；5: 电磁制动器输出；6: 伺服准备好输出。
Y2	此端子输出功能由 Pr88 决定，Pr88 值对 Y2 配置的含义如下： 0: 报警输出；1: 定位完成；2: 转矩到达；3: 速度到达；4: 零速检出；5: 电磁制动器输出；6: 伺服准备好输出。
Y3	此端子输出功能由 Pr89 决定，Pr89 值对 Y3 配置的含义如下： 0: 报警输出；1: 定位完成；2: 转矩到达；3: 速度到达；4: 零速检出；5: 电磁制动器输出；6: 伺服准备好输出。

### 4.4 不同控制模式下输入 I/O 的具体功能

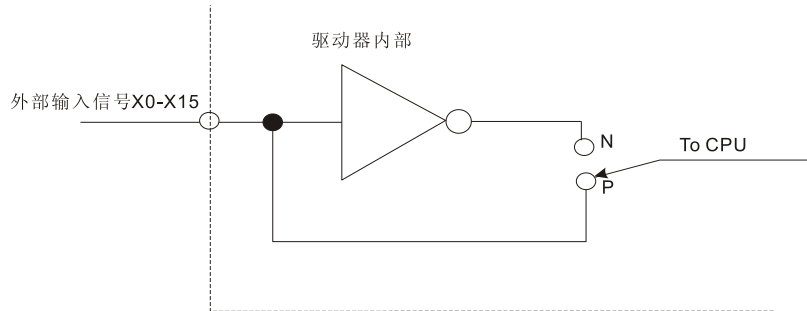
数字量信号输入在各种控制模式下有不同的功能，如下所示：

数字量信号输入	速度模式 (Pr51=0)	位置模式 (Pr51=1)	模拟调速模式 (Pr51=2)	混合控制模式 (Pr51=3)	增量调速模式 (Pr51=4)	LPCM 定长模式 (Pr51=5)
X0	内部速度选择 1	位置偏差清除			触控调速增	请求找原点输入
X1	内部速度选择 2				触控调速减	原点信号输入
X2	内部速度选择 3					停止输入
X3	混合模式选择					
X4	速度方向控制		速度方向控制			LPCM 启动信号输入
X5	CWL 行程限位/正转脉冲指令禁止/正转驱动禁止/正转转矩控制(由 Pr7D 参数定义)					
X6	伺服使能输入					
X7	CCWL 行程限位/反转脉冲指令禁止/反转驱动禁止/反转转矩控制(由 Pr7D 参数定义)					
X8	报警清除输入					
PP、PG		脉冲指令输入				LPCM 正点动输入

DP、DG		方向指令输入				LPCM反点动输入
Spd			作为模拟速度指令输入			
CWAT	正转转矩模拟指令输入					
CCWAT	反转转矩模拟指令输入					

#### 4.5 公共 I/O 端子定义说明

IO	定义	功能说明																
X3	混合模式选择	在混合控制模式下, 此 I/O 结合 Pr50 参数值作为控制模式选择输入, 具体定义详见(混合控制模式下的控制切换定义)																
X5	CWL 控制端子 (bCWL)	<p>此端子可结合 Pr7D 参数值进行多功能配置, 其中 Pr7D 参数的个位数值值决定 CWL 功能</p> <table border="1"> <thead> <tr> <th>十位</th> <th>个位</th> </tr> </thead> <tbody> <tr> <td>CCWL 功能定义</td> <td>CWL 功能定义</td> </tr> </tbody> </table> <table border="1"> <thead> <tr> <th>个位数值</th> <th>CWL 功能定义</th> </tr> </thead> <tbody> <tr> <td>0</td> <td>正转限位报警。当电机正转时若 CWL 有效则产生正转限位报警。</td> </tr> <tr> <td>1</td> <td>正转脉冲禁止输入。位置控制模式下, 电机正转时, 若 CWL 有效则禁止正转脉冲输入。</td> </tr> <tr> <td>2</td> <td>正转驱动禁止(不产生力矩), 电机正转时, 若 CWL 有效则电机不产生转矩。</td> </tr> <tr> <td>3</td> <td>转矩限制, 电机正转时, 若 CWL 有效则电机转矩由 Pr74 决定。</td> </tr> <tr> <td>4~9</td> <td>保留, CWL 输入功能禁止。</td> </tr> </tbody> </table> <p><b>注: 无论在何种条件下电机的最大转矩均受 Pr70 设置的转矩限制。</b></p>	十位	个位	CCWL 功能定义	CWL 功能定义	个位数值	CWL 功能定义	0	正转限位报警。当电机正转时若 CWL 有效则产生正转限位报警。	1	正转脉冲禁止输入。位置控制模式下, 电机正转时, 若 CWL 有效则禁止正转脉冲输入。	2	正转驱动禁止(不产生力矩), 电机正转时, 若 CWL 有效则电机不产生转矩。	3	转矩限制, 电机正转时, 若 CWL 有效则电机转矩由 Pr74 决定。	4~9	保留, CWL 输入功能禁止。
十位	个位																	
CCWL 功能定义	CWL 功能定义																	
个位数值	CWL 功能定义																	
0	正转限位报警。当电机正转时若 CWL 有效则产生正转限位报警。																	
1	正转脉冲禁止输入。位置控制模式下, 电机正转时, 若 CWL 有效则禁止正转脉冲输入。																	
2	正转驱动禁止(不产生力矩), 电机正转时, 若 CWL 有效则电机不产生转矩。																	
3	转矩限制, 电机正转时, 若 CWL 有效则电机转矩由 Pr74 决定。																	
4~9	保留, CWL 输入功能禁止。																	
X6	伺服使能输入 (bServoON)	<ul style="list-style-type: none"> <li>◆ 此信号为电机激励输入信号, 电机的运动控制均建立在电机激励条件下;</li> <li>◆ 在无故障状态下, X6=ON即进入伺服使能状态(电机激励);</li> <li>◆ 伺服使能后, 请在至少100ms 后再输入指令脉冲;</li> <li>◆ 正常状态下的伺服 ON/OFF 时间受 Pr66 和 Pr54 控制;</li> <li>◆ 禁止利用此信号作为电机转动或停止控制。</li> </ul>																
X7	CCWL 控制端子 (bCCWL)	<p>此端子可结合 Pr7D 参数值进行多功能配置, 其中 Pr7D 参数的十位数值值决定 CWL 功能</p> <table border="1"> <thead> <tr> <th>十位</th> <th>个位</th> </tr> </thead> <tbody> <tr> <td>CCWL 功能定义</td> <td>CWL 功能定义</td> </tr> </tbody> </table> <table border="1"> <thead> <tr> <th>十位数值</th> <th>CCWL 功能定义</th> </tr> </thead> <tbody> <tr> <td>0</td> <td>反转限位报警, 当电机反转时若 CCWL 有效则产生反转限位报警。</td> </tr> <tr> <td>1</td> <td>反转脉冲禁止输入, 位置控制模式下, 电机反转时, 若 CCWL 有效则禁止反转脉冲输入。</td> </tr> <tr> <td>2</td> <td>反转驱动禁止(不产生力矩), 电机反转时, 若 CCWL 有效则电机不产生转矩。</td> </tr> <tr> <td>3</td> <td>转矩限制, 电机反转时, 若 CCWL 有效则电机转矩由 Pr75 决定。</td> </tr> <tr> <td>4~9</td> <td>保留, CCWL 输入功能禁止。</td> </tr> </tbody> </table> <p><b>注: 无论在何种条件下电机的最大转矩均受 Pr70 设置的转矩限制。</b></p>	十位	个位	CCWL 功能定义	CWL 功能定义	十位数值	CCWL 功能定义	0	反转限位报警, 当电机反转时若 CCWL 有效则产生反转限位报警。	1	反转脉冲禁止输入, 位置控制模式下, 电机反转时, 若 CCWL 有效则禁止反转脉冲输入。	2	反转驱动禁止(不产生力矩), 电机反转时, 若 CCWL 有效则电机不产生转矩。	3	转矩限制, 电机反转时, 若 CCWL 有效则电机转矩由 Pr75 决定。	4~9	保留, CCWL 输入功能禁止。
十位	个位																	
CCWL 功能定义	CWL 功能定义																	
十位数值	CCWL 功能定义																	
0	反转限位报警, 当电机反转时若 CCWL 有效则产生反转限位报警。																	
1	反转脉冲禁止输入, 位置控制模式下, 电机反转时, 若 CCWL 有效则禁止反转脉冲输入。																	
2	反转驱动禁止(不产生力矩), 电机反转时, 若 CCWL 有效则电机不产生转矩。																	
3	转矩限制, 电机反转时, 若 CCWL 有效则电机转矩由 Pr75 决定。																	
4~9	保留, CCWL 输入功能禁止。																	
X8	报警清除输入 (bAlarmClr)	<p>在伺服产生报警后, 在确定报警条件撤除后, 在此端子输入一触发脉冲则可以清除伺服报警而进入正常状态。</p> <p><b>注:</b></p> <ul style="list-style-type: none"> <li>◆ 在输入报警清除触发脉冲前, 必须确认报警条件已清除;</li> <li>◆ 在输入报警清除触发脉冲前, 必须确认伺服处于允许运行的状态;</li> <li>◆ 不允许在此端子上一直存在有效的报警清除信号。</li> </ul>																

#### 4.6 I/O 信号输出功能说明

##### 1) 报警输出

当驱动器出现报警时, 则会给出相应的报警信息代码并在定义的输出 I/O (Y0~Y3) 上给出报警信号。对于可以清除

的报警如限位报警，则在报警错误清除的前提下，在报警清除输入（X8）输入清除信号或按驱动器的 Mode 键则可清除报警，具体时序请参阅本手册的第 9.3 节。

#### 2) 定位完成输出

在位置定位控制模式下，可以通过设置 Pr3A 定位完成脉冲数来确定定位完成。在达到定位完成条件时驱动器会在定义的 I/O 端子上给出定位完成信号，如图 4.2 所示。



图 4.2 定位完成输出示意图

#### 3) 转矩到达输出

可以通过 Pr3C 参数预设一定的转矩值，当驱动器在工作过程中，只要电机实际转矩大于或等于设定值达到预定时间则驱动器会在定义的 I/O 端子上给出转矩到达信号，如图 4.3 所示。

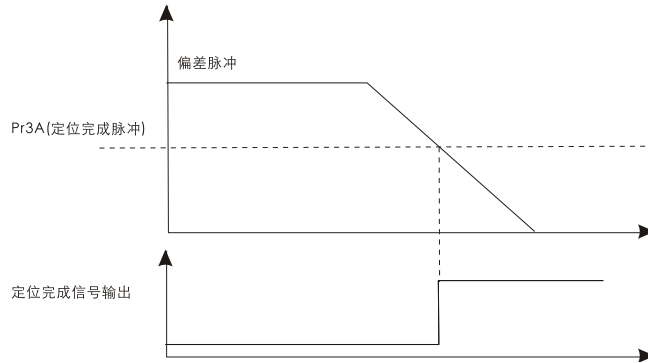

图 4.3 转矩到达输出示意图

#### 4) 速度到达输出

可以通过 Pr95 参数预设一定的电机速度值，当驱动器在工作过程中，只要电机实际速度大于或等于设定值则驱动器会在定义的 I/O 端子上给出速度到达信号，如图 4.4 所示。

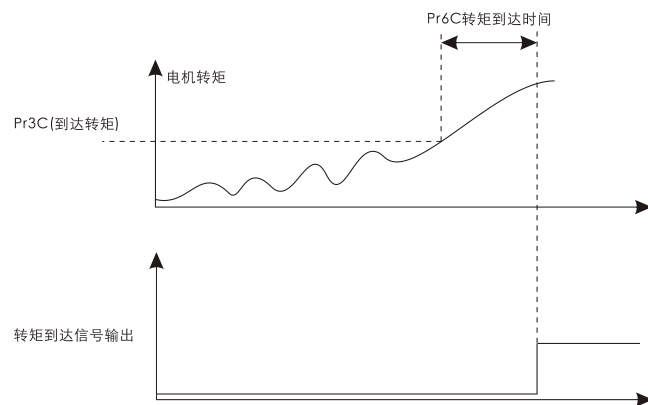

图 4.4 速度到达输出示意图

#### 5) 零速检出输出

可以通过 Pr96 参数预设一定的电机速度值，当驱动器在工作过程中，只要电机实际速度小于或等于设定值则驱动器会在定义的 I/O 端子上给出零速检出信号，如设置 Pr96 为 10 则当实现电机速度小于或等于 10rpm 就达到了零速检出条件，如图 4.5 所示。

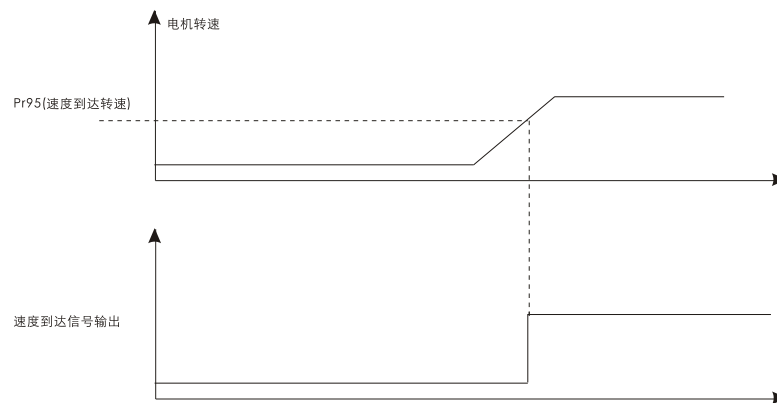

图 4.5 零速检出输出

### 4.7 脉冲输入方式接线图

控制器为差分信号输出脉冲方式（抗干扰、传输距离远、适合高频率的脉冲信号），如图 4.6 所示。

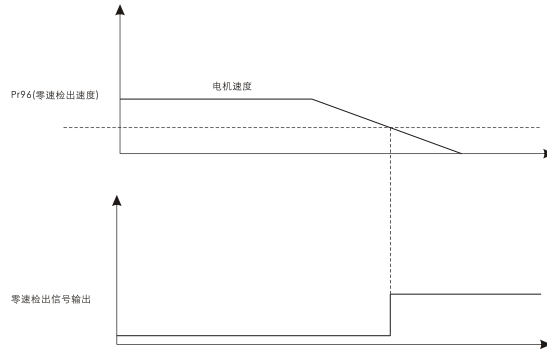

图 4.6 差分接口示意图



图 4.7 集电极开路接口示意图

控制器为集电极开路输出脉冲方式（共阳），如图 4.7 所示。

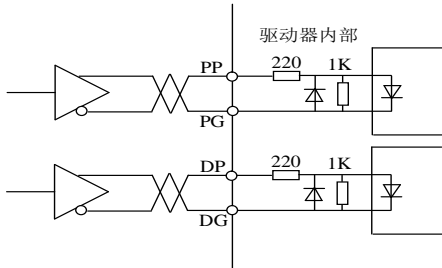
控制器为射极跟随输出脉冲方式（共阴），如图 4.8 所示。

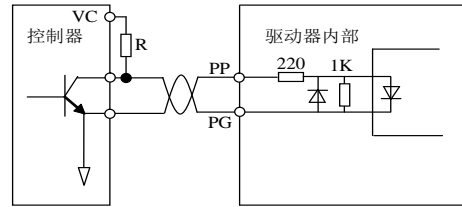

图 4.8 射极跟随接口示意图

注：当 VC=24V 时，R=1.2K~1.8K；当 VC=12V 时，R=510。为可靠驱动，输入端驱动电流应保证 8~20mA。

### 4.8 开关量信号接线图

#### 4.8.1 开关量信号输入

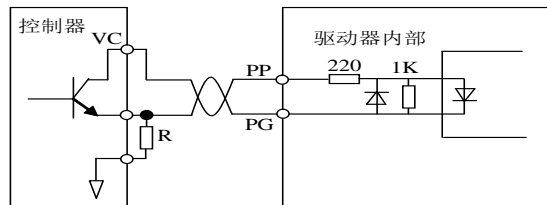

图 4.9 开关量信号输入接口图

开关量信号输入 X0~X15，如图 4.9 所示。

图 4.10 开关量信号输出接口图

### 4.8.2 开关量信号输出

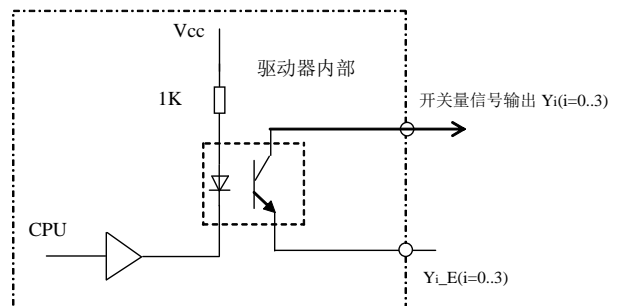
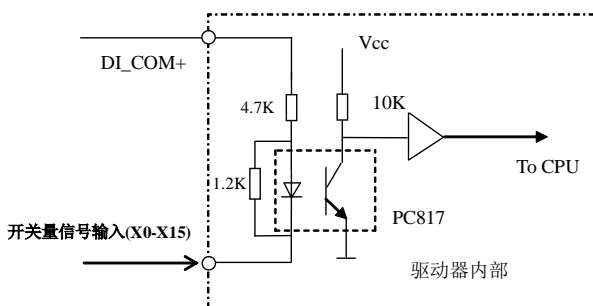
驱动器开关量信号输出电原理图如图 4.10 所示。

**注：不能驱动大于 30V/50mA 电流的负载，否则将会烧损输出接口！**

### 4.8.3 利用驱动器内部提供的电源组成控制信号

驱动器内部具有 1 路 12VDC 电源，利用这一路电源，可方便地为外部控制信号提供电源。采用 E12V，EGND 这一路电源组成输入控制信号，只需将 DI\_COM+ 端子与 E12V 端子连接起来，然后利用一个开关便构成了输入控制回路，如图 4.11 所示即为伺服使能输入控制。对于别的 I/O 输入控制回路也可采用此方法，如图 4.12 所示。



图 4.11 利用驱动器内部 E12V, EGND 电源组成伺服使能输入控制



图 4.12 控制器与驱动器输入接口连接示意图

## 4.9 保持制动器信号接线图

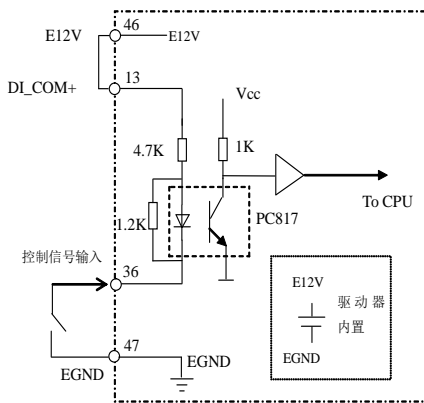
保持制动器用于阻止垂直上下的负载（即 Z 轴）在断电后，由高处自由下落，从而导致人身伤害或设备损坏，如图 4.13 所示。

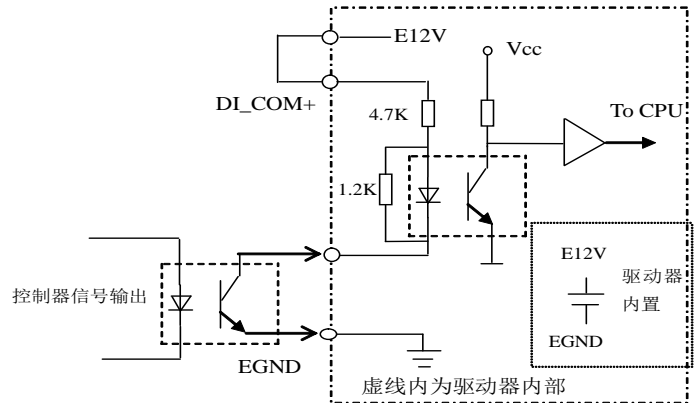

图 4.13 保持制动器信号接线图

注：

- ◆ 保持制动器是 24VDC 供电。
- ◆ 保持制动器没有极性。
- ◆ 保持制动器不能用作减速电机或停止设备的运动。

- ◆ 通断保持制动器电路和驱动保持制动器的电源由用户外部提供。
- ◆ 需要在通断保持制动器电路中的继电器线圈处并联一个浪涌吸收器（二极管）。

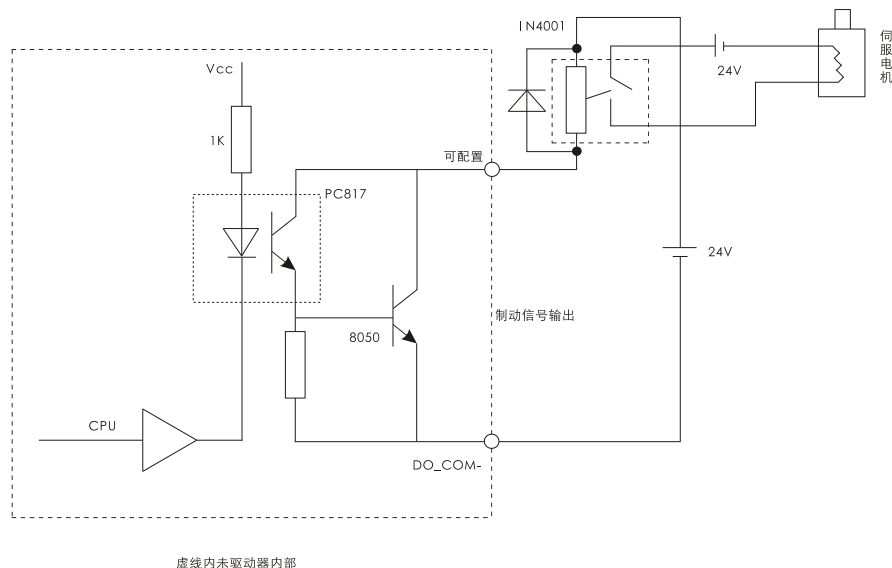
## 4.10 模拟信号输入

A8 系列伺服驱动器硬件上支持三个模拟信号输入接口，分别是模拟速度指令输入接口，反转模拟转矩指令输入接口，正转模拟转矩指令输入接口，其 AD 精度如下表：

模拟信号输入接口	AD 精度
模拟速度指令	厂家生产时默认为 12 位 AD，如需 16 位高精度 AD，订货时需说明。
反转模拟转矩指令	12 位 AD
正转模拟转矩指令	12 位 AD

### 4.10.1 模拟速度指令

#### 1、模拟信号输入接口原理



图 4.14 模拟信号输入接口原理示意图

接口被设计为差分方式输入，对于差分方式的模拟指令信号，可直接按图 4.14 连接。

#### 2、外部模拟指令输入

如下图所示，将 Spd-与 AGND 短接在一起作为输入地，Spd+作为模拟指令输入，如图 4.15 所示。

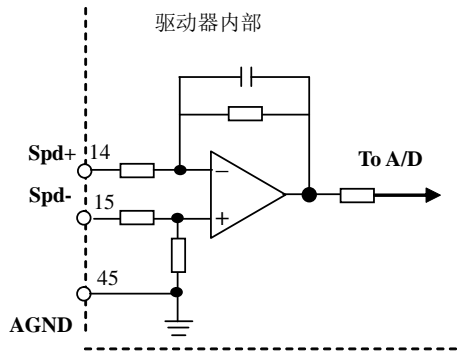

图 4.15 连接外部模拟指令输入示意图

### 4.10.2 模拟转矩指令输入

模拟指令转矩 CCWAT/CWAT 控制输入接口，如图 7.44 所示：

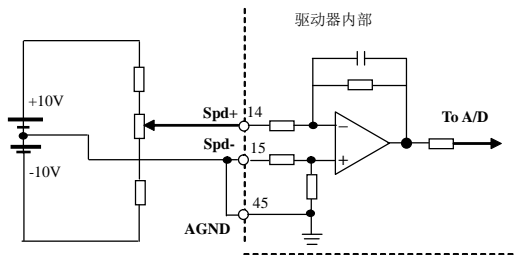

图 7.44 普通模拟指令转矩 CCWAT/CWAT 控制输入接口示意

注:

- ◆ 若采用差分方式的模拟转矩指令，无需将 AT-与 AGND 连接在一起。
- ◆ 转矩指令输入电压范围：±10V，不允许输入超出此范围电压值，否则有损坏驱动器的可能！

## 4.11 模拟信号输出（选配）

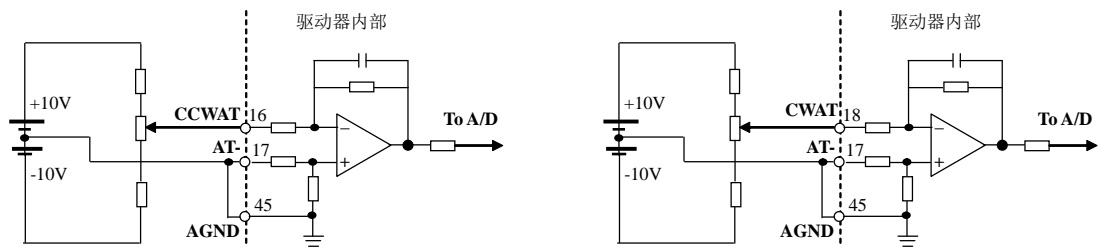
### 4.11.1 接线示意图

如图 4.14 所示：JP2 的 49 为脚 IM 输出，50 脚为 SP 输出，输出电压幅值为±10V。



图 4.14 模拟量信号输出

### 4.11.2 控制参数

参数号	参数名	范围	说明
Pr8D	速度监视器 (SP) 选择	0~9	选择 SP 输出内容, 参数值含义: 0~4: 实际电机速度, 单位: Rpm/6V 0: 47, 1: 188, 2: 750, 3: 3000, 4: 12000 5~9: 指令电机速度, 单位: Rpm/6V 5: 47, 6: 188, 7: 750, 8: 3000, 9: 12000
Pr8E	转矩监视器 (IM) 选择	0~12	选择 IM 输出内容, 参数值含义: 0: 转矩指令 100% 1~5: 位置偏差脉冲个数 1: 31, 2: 125, 3: 500, 4: 2000, 5: 8000 11: 转矩指令 200% 12: 转矩指令 400%

## 5. 驱动器面板操作

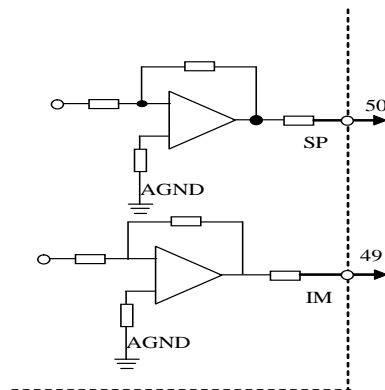
### 5.1 驱动器操作面板



图 5.1 面板示意图

区域	名称	定义	功能
指示灯	P 指示灯	电源	电源指示，此指示灯常亮。
	R 指示灯	运行	此指示灯表伺服 ON 有效，电机锁轴，可以接受外部命令信号。但若驱动器在运行过程中产生报警则此指示自动熄灭，故障指示灯亮。
	E 指示灯	故障	此指示灯亮表驱动器产生了报警。在报警状态下禁止伺服激励信号有效。
数字窗	数字显示窗口		6 位 LED 显示，显示参数和运行状态。
键盘	MODE 按键	模式	工作模式转换按键。
	SET 按键	设置	参数修改确认按键。
	◀ 按键	移位	移位按键。
	▼ 按键	递增	数字递增按键。
	▲ 按键	递减	数字递减按键。

### 5.2 驱动器面板操作模式

通过 MODE 键可以循环选择 4 种工作模式，如图 5.2 所示。

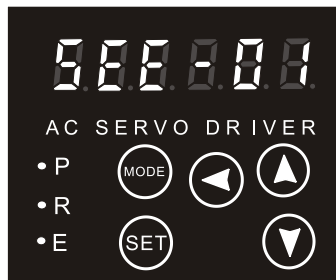
模式	显示	功能
监视模式	SEE-XX	可实时监视系统运行时的多个实时动态数据，如电流，速度等。方便快捷的参数监视、便于调试系统。
参数模式	PA-SET	可通过驱动器的键盘进行参数设定，如增益、控制方式、电机类型等等。
数据保存模式	EE-ALL	如需保存设定参数且使之在断电再次上电后生效，必须使用数据保存模式保存数据。
辅助模式	AF-ENC	查询输入输出状态、出错信息及其它辅助功能（详见辅助功能说明）。





图 5.2 四种模式切换流程图

### 5.2.1 监视模式---方便快捷的参数监视、便于调试参数

可监视多项参数,实时显示系统的动态数据,如电流、速度等。监视模式操作流程,如图 5.3 所示。

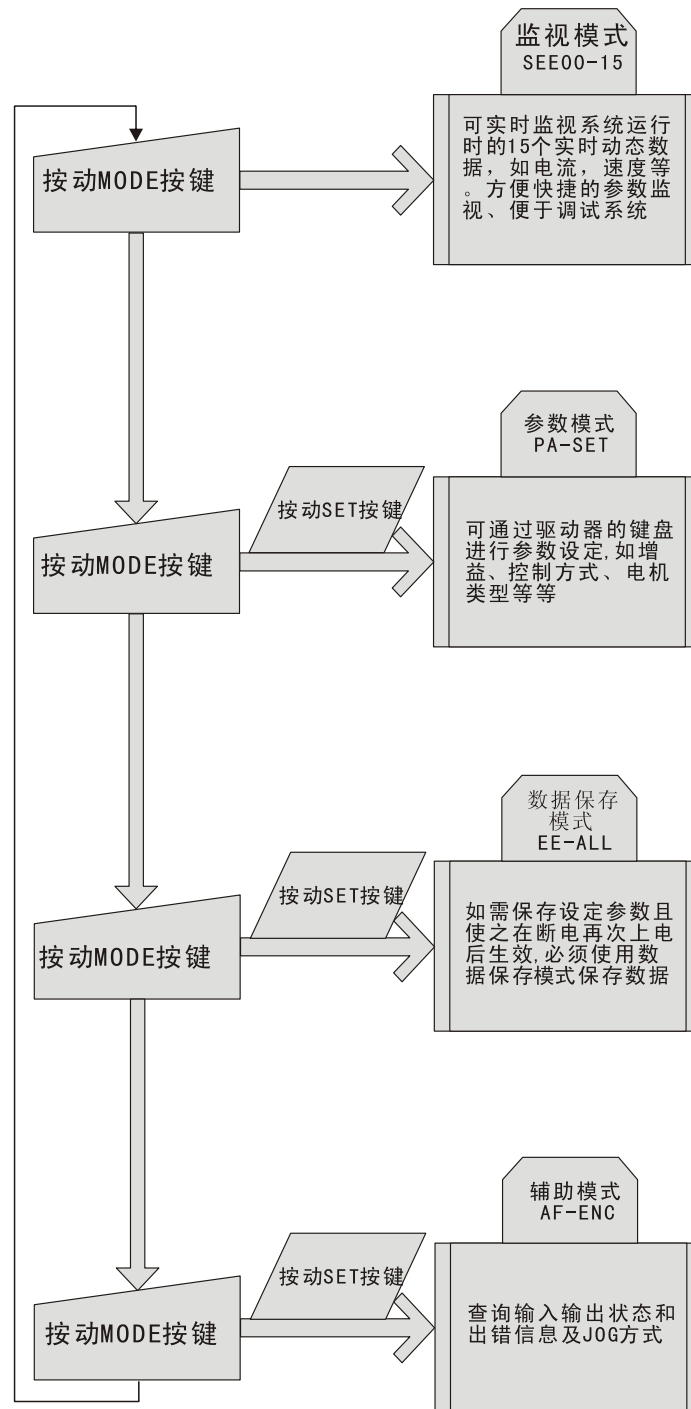

图 5.3 监视选择流程图

每次只能实时显示一项内容。每次上电开机时，系统将会显示关机前设定的监视内容项。

操作示例：

选择监视项—按 Mode 键，直至显示 SEE-XX，其中 XX 为当前监视序号，如图 5.4 所示。

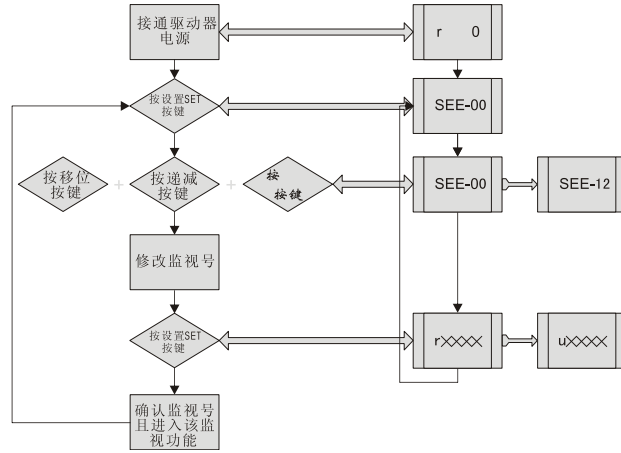

图 5.4 监视模式



图 5.5 监视模式举例



图 5.6 监视内容

选择监视序号—按 Up 键和 Down 键可上下递增或递减监视序号，如图 5.5 所示。

显示监视内容—按 SET 键确定，系统将实时显示该项的动态数据

如图 5.6 所示：P 表示编码器，8750 是编码器当前位置。

### 5.2.2 参数模式—方便快捷的参数设定

#### 打开参数修改开关

为防止参数被随意修改，导致系统工作不正常，系统专门增加了一个参数修改开关，参数号为 60，当此参数值为 5678 时方可对参数进行合法性的修改，否则不能修改参数。为确保参数值的正确性，请在修改参数值后将 60 号参数(参数开关)的值设为非 5678 值，以保护参数不能被随意修改。

**注：对于要求上电才生效的参数，参数值修改后不会即时生效，只有将驱动器断电，然后再重新上电后才生效。用户在设定参数时特别要注意这一点。**

参数设置流程，如图 5.7 所示。



图 5.7 参数修改流程图

参数设置示例：

选择参数模式—按 Mode 键直至出现参数模式 PA-Set，如图 5.8 所示。

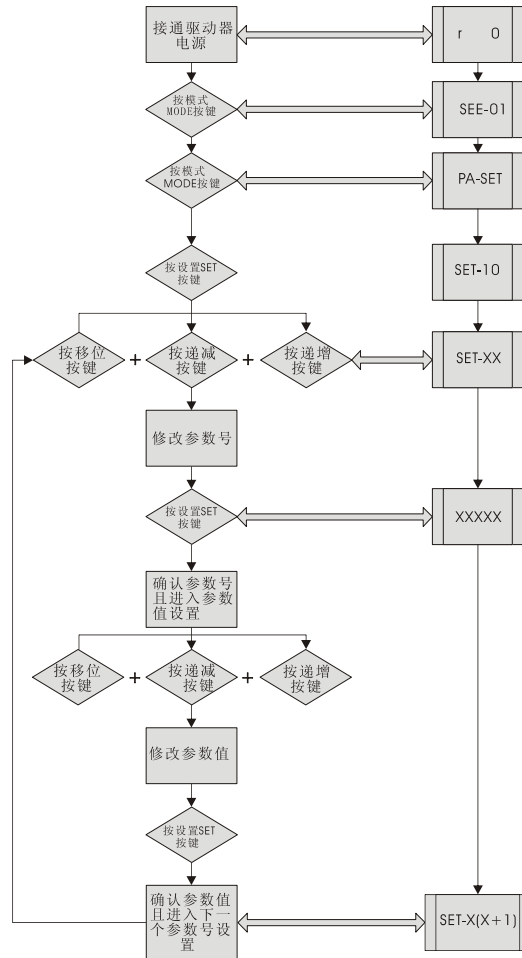

图 5.8 参数模式



图 5.9 参数模式



图 5.10 修改前参数

选择参数序号—按 SET 键，可进入参数号选择状态 Set-XX，其中 XX 为参数号，如图 5.9 所示。

按右方向键选择调整位置，按 Up 键/Down 键可递增或递减当前闪烁位的值，即选择所需的参数号。如要设定 40 号参数，则通过按右方向键和 Up 键及 Down 键将参数号 XX 修改为 40。

设定参数内容—选定参数号后按 SET 键，系统将会闪烁显示参数的当前值，如图 5.10 所示。

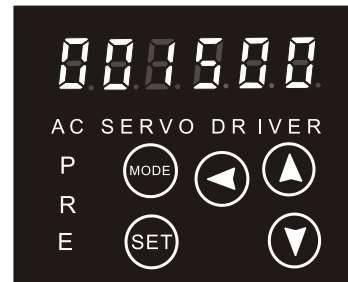
将 40 号参数设定为 2000。则按右方向键选择闪烁位，Up 键 Down 键可递增或递减当前闪烁位的值。将 1500 修改成 2000 后，按 SET 键后确定便可自动指向下一个参数号，如图 5.11 所示。



图 5.11 修改后参数



图 5.12 上电生效参数提示

若当前参数要求再次上电才有效，则会显示 **reset** 并能将数据自动保存到 EEPROM 中，且再次上电后，驱动器才会按新的参数值运行，如图 5.12 所示。

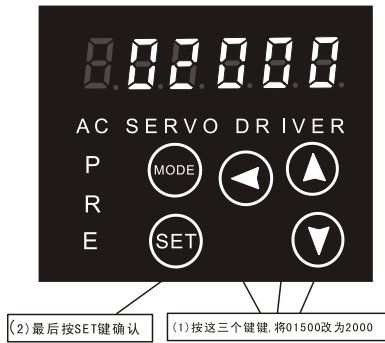
**注： 请不要将参数值超出统允许范围，系统将不接受超出范围的参数值。**

### 5.2.3 参数保存—保存到 EEPROM

参数模式对参数修改时，如果不进行保存数据至 EEPROM 中，每次关机后，设定的参数值也会随之丢失。所以如需要设定的参数值有效，不受关机影响，请将修改的数据保存到 EEPROM 中。参数保存操作流程如图 4.13 所示。



图 5.13 参数保存流程图

参数保存操作示例：

选择数据保存模式—按 Mode 键直至出现 “ EE—ALL”，如图 5.14 所示。

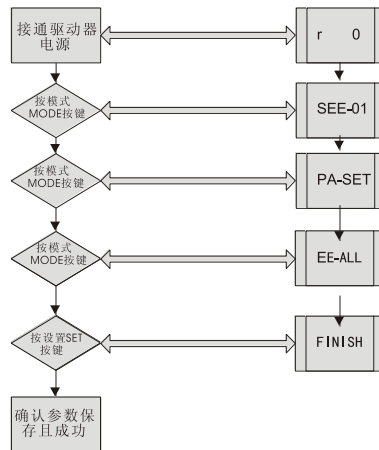

图 5.14 保存参数模式



图 5.15 保存成功

数据写入—按 SET 键，便可将参数值写入 EEPROM。

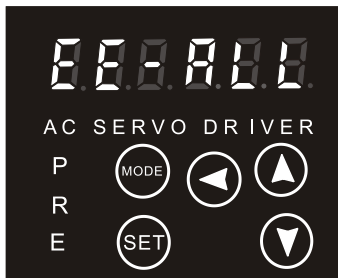
在写入过程，系统会显示由 “ — ” 组成的进度条。成功写入后，系统显示成功写入信息：**Finish**，如图 5.15 所示。按 Mode 键将返回监视状态。对于要求上电才有效的参数在设置时会显示 **reset**，无须使用此方法保存至 EEPROM，系统将会自动将要求上电有效的参数值保存

### 5.2.4 辅助功能模式

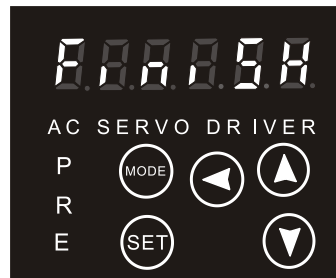
进入辅助功能模式，如图 5.16 所示。



图 5.16 辅助功能操作流程

辅助功能操作示例：

- 1) 正常状态下按多次 MODE 键→显示：AF-ENC→按 SET 键→进入辅助功能号选择。
- 2) 报警状态下先按一次 SET 键→按多次 MODE 键→显示：AF-ENC→按 SET 键→进入辅助功能号选择，如图 5.17 所示。

示例：

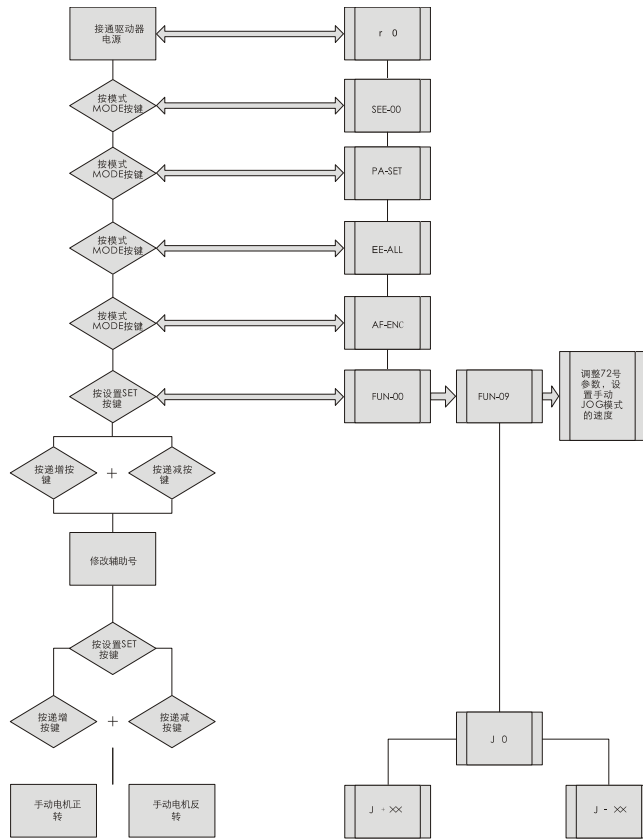
按 MODE 键选择辅助模式



图 5.17 辅助模式



图 5.18 进入辅助功能项

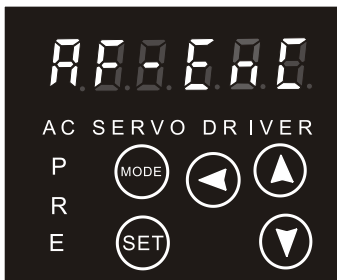

图 5.19 选择辅助项

按 SET 键进入，如图 5.18 所示，设置 ，选择要进入的辅助项，如图 5.19 所示，这里进入的是辅助项 01。再次按 SET 键进入，如图 5.20 所示，底层软件版本号。

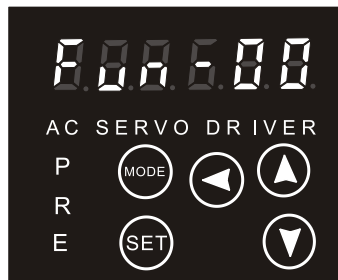

图 5.20 进入辅助项

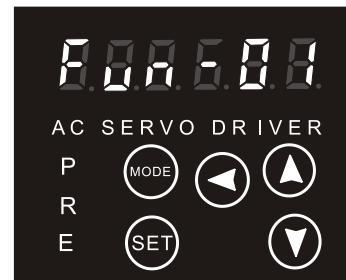
3) 辅助功能说明。

辅助功能号及作用	功能
FUN-00	<p>可以实时显示输入/输出端子状态。按加/减键选择要监视的端子状态。</p> <p>Axxxxx: 表当前显示的是 X0~X4 的状态, 最低位是 X0 的状态。</p> <p>Bxxxxx: 表当前显示的是 X5~X9 的状态, 最低位是 X5 的状态。</p> <p>Cxxxxx: 表当前显示的是 X10~X14 的状态, 最低位是 X10 的状态。</p> <p>Dxxxxx: 表当前显示的是 Y0~Y4 的状态, 最低位是 Y0 的状态。</p> <p>Exxxxx: 表当前显示的是 Y5~Y9 的状态, 最低位是 Y5 的状态。</p> <p>例:</p>
FUN-01	查询底层软件版本号。例显示 E 1.00 表版本为 1.00
FUN-02	查询产品系列号, 内部应用。
FUN-03	执行自适应滤波器对负载特性进行辨识功能识别, 此功能为技术人员专用功能。
FUN-04	导出上一次备份的参数到应用区, 即恢复原备份参数。若没有执行过参数备份则导出的参数即为驱动器出厂参数。此功能对应辅助功能: FUN-08
FUN-08	将当前参数存为备份参数, 对应 FUN-04。目的是可以将当前应用的参数备份起来, 以防备用。
FUN-09	<p>试运行 JOG 功能, 按加键为正转, 减键为反转, 电机速度由 Pr72 (试运行电机速度) 决定。此模式必须要求外部伺服 OFF 下 (X6=0) 运行。例当前 Pr72=100 则点动时如下图指示:</p>
FUN-12	电流零点校正功能, 需管理员权限, 在伺服 OFF 状态下进入此功能对电流传感器零点进行校正。
FUN-13	模拟速度指令电压零点自动校正功能。
FUN-14	CWAT/CCWAT 转矩指令电压零点自动校正功能。

5.2.5 伺服系统试运转 (JOG 方式)

用户初次拿到产品后, 想要测试下伺服系统该如何做呢? 请按以下步骤进行:

第 1 步: 脱离电机上的所有负载;

第 2 步: 把电机的 U, V, W, FG 线和编码器线接到驱动器上, 不用接控制线。通上电源;

第 3 步: 设置 72 号参数, 调整 JOG 方式下的电机速度。

按 MODE 键进入参数修改模式, 如图 5.21 所示。



图 5.21 进入参数修改模式



图 5.22 调整到 72 号参数



图 5.23 设置 72 号参数值

按 SET 键进入参数修改状态，修改 72 号参数，如图 5.22 所示。再次按 SET 键，修改参数值，设定试运转电机速度，如图 5.23 所示。

第 4 步：把辅助功能调为 09 (JOG 运行方式)，如图 5.24 所示。



图 5.24 进入辅助功能项 Fun-09



图 5.25 正转



图 5.26 反转

第 5 步：按住面板上的上箭头则正转，如图 5.25 所示，按住面板上的下箭头则反转，如图 5.26 所示。

第 6 步：松开按键则电机不转同时电机轴松开。

如果电机运转正常，则证明驱动器和电机之间及外部线路是正确的。

### 5.2.6 驱动器软件版本查看

通过辅助功能 1 (FUN-01)，查看驱动器软件版本，驱动器出现故障时，用户可以通过辅助功能 1 查看驱动器软件版本，准确及时向厂家反馈故障产品信息。

- 1) 正常状态下按多次 MODE 键→显示：AF-ENC→按 SET 键→进入辅助功能号选择。
- 2) 报警状态下先按一次 SET 键→按多次 MODE 键→显示：AF-ENC→按 SET 键→进入辅助功能号选择。

## 5.3 几种修改参数无效操作

为了用户更好的使用伺服驱动器，厂家对很多重要的参数都进行保护限制，当操作出现以下几种情形时，系统将不接受所设置的参数。

### 1) 超出参数范围

用户在设置参数时，如果出现图 5.27 情形，则表示用户设置的参数超出范围，此种情况用户应该查看伺服使用手册，详细查看该参数的参数范围。



图 5.27 参数修改无效 1



图 5.28 参数修改无效 2

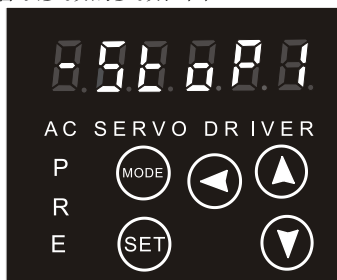

图 5.29 参数修改无效 3

### 2) 修改厂家保留参数

用户在设置参数时，如果出现图 5.28 情形，则表示用户所设置的参数为厂家保留参数，这些参数是不允许修改的。如有疑问，请联系厂家。

### 3) 超出用户权限

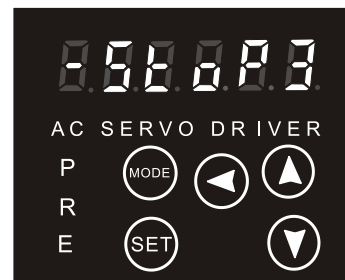
用户在设置参数时，如果出现图 5.29 情形，则表示用户设置参数超出用户权限，此种情况用户可以查看 Pr60，当把 Pr60 改为 5678，这时即可修改。

**注：请在修改参数后将 60 号参数(参数开关)的值设为非 5678 值，以保护参数不能被随意修改。**

## 6 参数

### 6.1 A8 系列参数表

参数号	名称	说明	范围	出厂值	单位
10	速度观测器开关	参数值设定为1时,启用速度观测器.参数值改动须下一次伺服使能后生效。	0~1	1	-
12	速度观测器频带宽度	值越小对燥声抑制作用越明显,视电机惯量而定,调整原则为惯量越大值越小,若设置太小则易引起低频振荡.参数值改动须下一次伺服使能后生效。	200~2500	800	Hz
15	转矩自适应滤波器开关	转矩自适应滤波器开关,用于抑制高频振荡及燥声。	0~1	0	-
16	第一陷波器中心频率	用于抑制负载低频振荡,当参数设置值大于1500时则无效,修改参数值需在下次伺服使能后生效。	50~2000	100	Hz
17	第一陷波器陷波宽度	陷波器宽度,修改参数值需在下次伺服使能后生效。	5~1000	100	Hz
18	第二陷波器中心频率	用于抑制负载低频振荡,当参数设置值大于1500时则无效,修改参数值需在下次伺服使能后生效。	50~2000	100	Hz
19	第二陷波器陷波宽度	陷波器宽度,修改参数值需在下次伺服使能后生效。	5~1000	100	Hz
1A	增益切换方式	0: 固定第一增益; 1: 固定第二增益; 2: 据输入脉冲频率进行增益切换; 3: 有速度指令时采用第二增益; 4: 有位置指令时切换增益; 5: 据位置偏差进行增益切换; 6: 定位没有完成时采用第二增益; 7, 8: 保留; 9: 速度偏差较大时采用第二增益。	0~10	0	-
1B	增益切换水平	增益切换判别条件。	0~30000	0	-
1C	增益切换迟滞时间	用于增益切换条件冗余处理。	1~30000	100	125 uS
1D	位置环高低增益切换时间	在采用增益切换方式下,由低增益切换至高增益所需的时间。	1~1000	10	125 uS
1E	速度环高低增益切换时间	在采用增益切换方式下,由速度环高低增益切换时间。	1~10000	400	250 uS
20	第一速度积分增益	第一速度积分,参数设置原则视负载而定,值越小响应越快,值越大则刚性越好,但太大会引起响应变慢及引起振荡。	1~1000	50	250 uS
21	第一速度增益	第一速度环增益,单位: rad/s。提高速度响应,值越大响应越快,视电机惯量而定。	20~3500	300	Rad /s
22	第二速度积分增益	第二速度积分,参数设置原则视负载而定,值越小响应越快,值越大则刚性越好,但太大会引起响应变慢及引起振荡。	1~1000	50	250 uS
23	第二速度增益	第二速度环增益,单位: rad/s,参数设置原则视电机惯量而定,惯量越大,值也越大。	20~3500	300	Rad /s
24	速度模式加速时间	速度及模拟给定控制模式下由0转速加速到额定转速所需的时间。	1~60000	100	mS



25	速度模式减速时间	速度及模拟给定控制模式下由额定转速减速到 0 转速所需的时间。	1~60000	100	mS
2C	惯量百分比	负载惯量相对转子惯量百分比。	0~2000	1000	%
2D	机械刚性选择	参数值越大, 刚性越强, 响应越快, 但太大太会引起振荡, 调整原则为由较小刚性值逐步增加观测效果而定。	0~15	5	-
2E	增益调整功能选择	0: 增益参数采用手动调整方式; 1: 参数由设置的惯量百分比及刚性自动设置。	0~2	1	-
2F	常规自动增益运行模式选择	可设置常规自动增益时的运行圈数及旋转方向。	0~7	0	-
31	第一位置增益	第一位置增益, 单位: Hz。值越大, 刚性越高, 响应越快及滞留偏差脉冲越小, 但值若设置太大会引起振荡。	10~1000	100	Hz
32	第二位置增益	第二位置增益。单位: Hz。值越大, 刚性越高, 响应越快及滞留偏差脉冲越小, 但值若设置太大会引起振荡。	10~1000	100	Hz
33	位置前馈百分比	位置前馈百分比, 用于提高位置环响应, 减少滞留脉冲。在使用此参数时应配合 Pr38 参数以消除由于前馈引起的振荡。	0~200	0	1%
34	输入脉冲倍频数 电子齿轮比分子	<p>◆ 电机运行脉冲=指令脉冲 <math>\times \frac{\text{Pr34}}{\text{Pr35}}</math></p> <p>◆ 电机每圈所需指令脉冲数 P</p> $P = \text{编码器分辨率} \times \frac{\text{Pr35}}{\text{Pr34}}$ <p>例 1:</p> <p>当前编码器分辨率为 10000 个脉冲, 当前分子设置为 1, 分母设置为 2 则若要电机运行一圈则:</p>	1~60000	1	-
35	输入脉冲分频数 电子齿轮比分母	<p>指令脉冲数 = 编码器分辨率 <math>\times \frac{\text{Pr35}}{\text{Pr34}} =</math></p> $20000$ <p>例 2:</p> <p>当前编码器分辨率为 10000 个脉冲, 现希望控制器发 2500 个脉冲让电机转动一圈则电子齿轮的计算方法如下:</p> <p>有: <math>2500 \times \frac{\text{Pr34}}{\text{Pr35}} = 10000;</math></p> <p>预设 Pr35 = 1 则</p> $\text{Pr34} = 10000 \times \frac{\text{Pr35}}{2500} = 4$ <p>即分母 = 1、分子 = 4 时外部控制器发 2500 个脉冲可使电机转动 1 圈。</p>			
36	位置环加减速时间	指位置控制模式下电机从 0 转速加/减到额定转速所需的时间, 因参数值会增加滞留脉冲, 故多数场合设置为 0。	0~1000	100	mS
37	脉冲指令平滑滤波器选择	对输入的脉冲进行平滑作用, 数值越大效果越明显。因参数值会增加滞留脉冲, 故多数场合设置为 0。	0~32	0	mS
38	位置前馈滤波时间	位置前馈低通滤波器频率, 单位: 0.1mS, 数值越大, 滤波效果越明显, 但若数值设置太大易引起定位滞后及振荡。	0~3000	10	100 uS
3A	定位完成脉冲数	位置模式下, 当偏差滞留脉冲小于此参数	0~60000	100	-

		值时输出定位完成信号。							
3B	定位完成输出滤波时间	对定位完成输出信号进行防抖滤波处理。	0~1000	0	mS				
3C	转矩到达	此参数影响转矩到达输出信号状态。当电机转矩达到此参数设定百分比且持续 Pr6C 时间则转矩到达输出有效。	10~500	100	%				
3E	位置指令陷波器中心频率	位置模式下, 用于抑制和消除来自负载前端的低频扰动。	50~2000	2000	Hz				
3F	位置指令陷波器陷波宽度	位置模式下, 用于抑制和消除来自负载前端的低频扰动。	5~1000	100	Hz				
40	第 1 内部速度	内部速度控制模式下第 1 内部速度。	-10000~10000	100	Rpm				
41	第 2 内部速度	内部速度控制模式下第 2 内部速度。	-10000~10000	100	Rpm				
42	第 3 内部速度	内部速度控制模式下第 3 内部速度。	-10000~10000	100	Rpm				
43	第 4 内部速度	1) 内部速度控制模式下第 4 内部速度; 2) 点动调速模式下的初始转速。	-10000~10000	100	Rpm				
44	第 5 内部速度	1) 内部速度控制模式下第 5 内部速度; 2) 点动调速模式下的最低转速。	-10000~10000	100	Rpm				
45	第 6 内部速度	1) 内部速度控制模式下第 6 内部速度; 2) 点动调速模式下的最高转速。	-10000~10000	100	Rpm				
46	第 7 内部速度	1) 内部速度控制模式下第 7 内部速度; 2) 点动调速模式下的加速系数。	-10000~10000	100	Rpm				
47	第 8 内部速度	1) 内部速度控制模式下第 8 内部速度; 2) 点动调速模式下的减速系数。	-10000~10000	100	Rpm				
48	模拟指令输入速度增益	模拟速度指令增益, 每 0.1V 对应电机转速。	1~1000	100	Rpm				
49	模拟指令输入零漂	用于调整模拟速度指令输入零点。	0~65535	0	-				
4A	编码器 AB 信号输出分频器	编码器 A B 信号输出分频系数。	1~15	1	-				
4B	模拟速度指令模式嵌位速度	当模拟指令输入转速小于此参数值时作为零转速处理。	0~1000	30	Rpm				
4C	静止伺服 OFF 保持制动器动作延时时间	电机在静止状态下, 收到伺服 OFF 信号后电机保持制动器动作到电机不通电锁轴的时间。	0~1500	100	mS				
4D	运动伺服 OFF 保持制动器动作延时时间	电机运转状态下, 收到伺服 OFF 信号后, 电机不通电锁轴到保持制动器动作时间。	0~1500	100	mS				
4E	模拟指令输入滤波时间	对模拟指令进行低通滤波, 单位: 0.1ms, 以消除模拟信号高频谐波。	0~3000	1000	100 uS				
50	IO 混合控制模式选择	混合模式下, 由外部 bModSel (X3) 端子结合此参数选择不同的模式, 参数值为 0 时此功能被禁止。 <table border="1" style="margin-left: 20px;"> <tr> <td style="text-align: center;">十位数值</td> <td style="text-align: center;">个位数值</td> </tr> <tr> <td style="text-align: center;">X3=OFF 时选择的控制模式</td> <td style="text-align: center;">X3=ON 时选择的控制模式</td> </tr> </table> 例: 当 Pr50 参数值设为 51 时, 表当 X3=OFF 时选择 LPCM 模式, 当 X3=ON 时选择位置模式。	十位数值	个位数值	X3=OFF 时选择的控制模式	X3=ON 时选择的控制模式	0~99	0	-
十位数值	个位数值								
X3=OFF 时选择的控制模式	X3=ON 时选择的控制模式								
51	控制模式	0: 速度模式; 1: 位置模式; 2: 模拟调速模式; 3: 混合控制模式; 4: 点触式调速模式; 5: LPCM 定长模式; 6: 通信位置控制模式; 7: 内部测试模式; 8: CanBus 同步控制模式。 (参数值在再次伺服使能时生效)	0~8	0	-				
52	通信波特率	0: 9600Bps      1: 38400Bps	0~4	1	-				

		2: 57600Bps      3: 115200Bps 4: 19200Bps											
54	伺服 OFF 延时时间	无故障状态下, 断开伺服使能信号后延时此参数值后电机激励信号撤除。	0~10000	0	mS								
55	第二输入脉冲倍频数	第二电子齿轮分子。	1~60000	1	-								
56	第二输入脉冲分频数	第二电子齿轮分母。	1~60000	1	-								
57	第二输入脉冲倍频数	电子齿轮分子倍率。	0~17	0	-								
58	ABS 编码器分频输出分子	通信方式绝对值编码器分频输出分子 分母为 0 则每圈输出脉冲数=分子*4, 当分母不为 0 时每圈输出脉冲数=(分子/分母)*编码器分辨率。	1~32768	1	-								
59	ABS 编码器分频输出分母	通信方式绝对值编码器分频输出分母	0~32768	1	-								
5A	ABS 编码器分频输出脉冲取反	0: 正常, 1: 输出脉冲逻辑方向取反(脉冲相位)。	0~1	0	-								
5B	电机方向取反控制	当此参数设定为 1 时, 电机转动方向取反。	0~1	0	-								
5C	零速嵌位功能选择	0: 无效 1: IN4=ON 时速度指令为 0 IN4=OFF, 正常 2: 速度模式下的方向控制 IN4=OFF 正转 IN4=ON 反转。	0~3	0	1								
5E	指令脉冲类型	0: 脉冲加方向; 1: QEP 正交脉冲; 2: 双脉冲。	0~2	0	-								
5F	过热温度设定	当驱动器模块温度大于此参数值时给出过热保护报警信号, 当参数值设置大于 110 时则禁止过热保护报警。	70~120	80	℃								
60	参数设置密码	通过此参数开放允许/禁止设置参数, 当参数值设置为 5678 时允许更改参数。	0~65535	0	-								
61	机器编号	通信时指定的机器编号, 即轴号	0~255	1	-								
62	CanBus 通信波特率	0: 20KHz      1: 50KHz 2: 125KHz     3: 250KHz 4: 500KHz     5: 1MHz 6: 1.25MHz    7: 1.786MHz 8: 2MHz	0~8	1	-								
63	偏差脉冲过大报警数	参数值放大了 256 倍, 位置模式下, 当偏差脉冲大于此参数值乘于 256 时输出偏差过大报警信号, 参数设为 0 时此功能被禁止。	0~30000	100	-								
65	CanBus 控制字	每个控制位均有特殊意义 <table border="1" style="margin-left: 20px;"> <tr> <td>位</td> <td>15-2</td> <td>1</td> <td>0</td> </tr> <tr> <td>含义</td> <td>保留</td> <td>SlaSpSel</td> <td>MastID</td> </tr> </table> MastID: 同步控制主从控制位 0: 作为从机 1: 作为主机 SlaSpSel: 0: 从机初始速度由主机决定 1: 从机初始速度由内部速度确定 <b>注: 参数值需重新上电才能生效。</b>	位	15-2	1	0	含义	保留	SlaSpSel	MastID	0~65535	0	-
位	15-2	1	0										
含义	保留	SlaSpSel	MastID										
66	上电伺服 ON 延时时间	上电后在无故障状态下延时此参数值允许伺服使能。	100~10000	500	mS								
6A	电压制动输出能耗百分比	此参数可控制制动电阻制动时的功率。	10~100	80	%								
6C	转矩到达时间	电机转矩到达设定值并持续此参数设定值则给出转矩到达信号。	0~3500	100	mS								
6E	保持制动器异常检测时间	电机保持制动器异常检测时间, 当此参数值设置为 0 时则不检测制动器异常, 对于不带保持制动器的电机此参数值应设置为 0。	0~60000	5000	mS								

6F	保持制动器异常过流百分点	电机保持制动器异常电流百分点，厂家参数。	50~500	60	%																
72	试运行电机速度	试运行(JOG)时的电机运行速度。	10~10000	100	Rpm																
73	最高转速限制	电机运行所允许的最高速度，当电机实际速度超过此参数值则会产生超速报警。	100~12000	3600	Rpm																
74	CWL 端子接通转矩限制	当 Pr7D 个位数值为 3 时，CWL 端子接通对电机正转时的转矩限制值。详见转矩控制。	0~500	0	%																
75	CCWL 端子接通转矩限制	当 Pr7D 十位数值为 3 时，CCWL 端子接通时对电机反转时的转矩限制值。详见转矩控制。	0~500	0	%																
76	CWAT 模拟转矩增益	CWAT 模拟量转矩输入增益，每 1V 对应电机额定转矩百分数。例此参数值设为 100 则表输入 1V 的指令电压对应 100%电机额定转矩。	1~300	100	%																
77	CCWAT 模拟转矩增益	CCWAT 模拟量转矩输入增益，每 1V 对应电机额定转矩百分数。	1~300	100	%																
78	CW 模拟转矩指令输入零漂	用于调整转矩指令输入零点。	0~65535	-	-																
79	CCW 模拟转矩指令输入零漂	用于调整转矩指令输入零点。	0~65535	-	-																
7A	模拟转矩输入滤波时间	对输入模拟量转矩进行低通滤波，单位：0.1ms，参数值越大，效果越明显。	0~3000	100	100 uS																
7C	模拟转矩生效模式。	即模拟转矩输入控制对那种控制模式有效，如此参数值设定为 0 则表只对内部速度控制模式下有效，参数值设置为 111 时表对所有模式均有效，设置值不在 Pr51 参数范围内时对所有模式均无效。(详见 7.8.2)	0~999	1	-																
7D	CWL 和 CCWL 功能定义控制字	<p>参数值对 CWL/CCWL 进行多功能配置，其中参数值的个位数值决定 CWL 功能，十位数值决定 CCWL 功能。</p> <table border="1"> <tr> <td>十位</td> <td>个位</td> </tr> <tr> <td>CCWL 功能定义</td> <td>CWL 功能定义</td> </tr> </table> <table border="1"> <thead> <tr> <th>数值</th> <th>CWL/CCWL 功能定义</th> </tr> </thead> <tbody> <tr> <td>0</td> <td>正转/反转限位报警。当电机正转/反转时若 CWL/CCWL 有效则产生正转/反转限位报警。</td> </tr> <tr> <td>1</td> <td>正转/反转脉冲禁止输入。位置控制模式下，电机正转/反转时，若 CWL/CCWL 有效则禁止正转/反转脉冲输入</td> </tr> <tr> <td>2</td> <td>正转/反转驱动禁止(不产生力矩)，电机正转/反转时，若 CWL/CCWL 有效则电机不产生转矩。</td> </tr> <tr> <td>3</td> <td>转矩限制，电机正转/反转时，若 CWL/CCWL 有效则电机转矩由 Pr74/Pr75 决定。</td> </tr> <tr> <td>4-9</td> <td>保留，CWL/CCWL 输入功能禁止。</td> </tr> </tbody> </table>	十位	个位	CCWL 功能定义	CWL 功能定义	数值	CWL/CCWL 功能定义	0	正转/反转限位报警。当电机正转/反转时若 CWL/CCWL 有效则产生正转/反转限位报警。	1	正转/反转脉冲禁止输入。位置控制模式下，电机正转/反转时，若 CWL/CCWL 有效则禁止正转/反转脉冲输入	2	正转/反转驱动禁止(不产生力矩)，电机正转/反转时，若 CWL/CCWL 有效则电机不产生转矩。	3	转矩限制，电机正转/反转时，若 CWL/CCWL 有效则电机转矩由 Pr74/Pr75 决定。	4-9	保留，CWL/CCWL 输入功能禁止。	0~99	0	-
十位	个位																				
CCWL 功能定义	CWL 功能定义																				
数值	CWL/CCWL 功能定义																				
0	正转/反转限位报警。当电机正转/反转时若 CWL/CCWL 有效则产生正转/反转限位报警。																				
1	正转/反转脉冲禁止输入。位置控制模式下，电机正转/反转时，若 CWL/CCWL 有效则禁止正转/反转脉冲输入																				
2	正转/反转驱动禁止(不产生力矩)，电机正转/反转时，若 CWL/CCWL 有效则电机不产生转矩。																				
3	转矩限制，电机正转/反转时，若 CWL/CCWL 有效则电机转矩由 Pr74/Pr75 决定。																				
4-9	保留，CWL/CCWL 输入功能禁止。																				
80	X4-X0 位取反控制	对外部输入信号 X4-X0 进行取反控制，例设置为 01101 时即对 X0, X2, X3 输入信号进行取反。	0~11111	0	-																
81	X9-X5 位取反控制	对外部输入信号 X9-X5 进行取反控制。	0~11111	0	-																

82	X14-X10 位取反控制	对外部输入信号 X14-X10 进行取反控制。	0~11111	0	-
83	Y4-Y0 位取反控制	对输出信号 Y4-Y0 进行取反控制。	0~11111	0	-
84	Y9-Y5 位取反控制	对输出信号 Y9-Y5 进行取反控制。	0~11111	0	-
85	输入 I/O 滤波时间常数	对输入信号进行低通滤波的时间常数。	0~11111	0	-
86	输出端子 Y0 输出功能选择	对输出端子 Y0 输出功能进行配置, 参数值功能意义如下: 0: 报警输出; 1: 定位完成; 2: 转矩到达; 3: 速度到达; 4: 零速检出; 5: 电磁制动输出; 6: 伺服准备好。	0~6	0	-
87	输出端子 Y1 输出功能选择	对输出端子 Y1 输出功能进行配置, 参数值功能意义如下: 0: 报警输出; 1: 定位完成; 2: 转矩到达; 3: 速度到达; 4: 零速检出; 5: 电磁制动输出; 6: 伺服准备好。	0~6	0	-
88	输出端子 Y2 输出功能选择	对输出端子 Y2 输出功能进行配置, 参数值功能意义如下: 0: 报警输出; 1: 定位完成; 2: 转矩到达; 3: 速度到达; 4: 零速检出; 5: 电磁制动输出; 6: 伺服准备好。	0~6	0	-
89	输出端子 Y3 输出功能选择	对输出端子 Y3 输出功能进行配置, 参数值功能意义如下: 0: 报警输出; 1: 定位完成; 2: 转矩到达; 3: 速度到达; 4: 零速检出; 5: 电磁制动输出; 6: 伺服准备好。	0~6	0	-
95	速度到达转速	此参数影响速度到达输入信号状态。	0~10000	100	Rpm
96	零速检出速度	此参数影响零速检出输入信号状态。	0~3000	100	Rpm
97	速度偏差过大保护时间	电机速度偏差达到 50%并持续此参数值时给出超速报警。	50~30000	500	mS
98	能耗制动保护时间	电压能耗制动时间超出此参数值时则给出制动超时报警。	100~10000	2000	mS
99	通信方式下指令脉冲输入	在通信位置模式下作为临时存放指令脉冲的参数。在系统读取, 指令脉冲后将自动清零。	0~65535	0	-
9A	CanBus 同步模式通信超时最大值.	在同步模式下, 若 CanBus 通信错误持续时间超过此参数值则报警 CanBus 通信错误: Err-28。	0~65535	1000	mS
9B	CanBus 同步模式主机调节延迟时间	在同步模式下, 主从电机启动后持续此参数值时间后才进行同步调节。	0~65535	2000	mS
9C	CanBus 同步模式允许最大偏差脉冲	在同步模式下, 若主从电机的位置偏差脉冲超过此参数值则产生同步偏差过大报警: Err-29。	0~65535	250	-
9D	CanBus 同步模式积分分离偏差脉冲.	同步模式下的积分分离判别值, 仅在从机下起作用。	0~32000	250	-
9E	CanBus 同步模式从机调节积分常数	同步模式下的速度积分参数, 仅在从机下起作用。	0~100	10	-
9F	CanBus 同步模式从机调节增益	同步模式下的速度增益参数, 仅在从机下起作用。	0~100	20	-
B0	LPCM 运行起始选择段	指在 LPCM 模式下, 从第几段开始运行。	1~15	1	-
B1	LPCM 运行总段数	在 LPCM 模式下结束运行的段数, 例 PrB0=2, PrB1=10, 则表现从第 2 段运行到第 10 段。	1~16	1	-
BA	LPCM 找原点电机速度	LPCM 找原点电机速度。	1~1000	10	Rpm

BB	LPCM 找原点电机方向	LPCM 找原点电机方向, 0 表正转, 1 表反转。	0~1	0	-
BC	LPCM 点动电机速度	LPCM 点动电机速度。	1~1000	10	Rpm
<b>C0-C7 LPCM 段 1 控制参数</b>					
C0	LPCM 段 1 启动电机速度	LPCM 段 1 启动时的电机转速。	1~500	100	Rpm
C1	LPCM 段 1 最高电机速度	LPCM 段 1 运行时的最高电机速度。	100~4000	1000	Rpm
C2	LPCM 段 1 加速时间.	指从 0 转速加速到段 1 最高电机速度所需的时间, 此参数决定加速曲线。	5~10000	100	mS
C3	LPCM 段 1 总脉冲数 L	LPCM 段 1 总脉冲数, 总脉冲数低 16 位。	0~65535	1000	-
C4	LPCM 段 1 总脉冲数 H	LPCM 段 1 总脉冲数, 总脉冲数高 16 位。	0~65535	1000	-
C5	LPCM 段 1 触发延时时间	LPCM 段 1 在接收到启动信号后延时此参数值电机才开始运转。	0~10000	100	mS
C6	LPCM 段 1 运行次数	LPCM 段 1 运行次数, 若参数值设定为 0 则不运行此段。	1~1000	1	-
C7	LPCM 段 1 控制字	LPCM 段 1 控制参数, 详见说明。	0~65535	0	-
<b>C8-CF LPCM 段 2 控制参数</b>					
C8	LPCM2 启动电机速度	LPCM 段 2 启动时的电机转速。	1~500	100	Rpm
C9	LPCM 段 2 最高电机速度	LPCM 段 2 运行时的最高电机速度。	100~4000	1000	Rpm
CA	LPCM 段 2 加速时间.	指从 0 转速加速到段 2 最高电机速度所需的时间, 此参数决定加速曲线。	5~10000	100	mS
CB	LPCM 段 2 总脉冲数 L	LPCM 段 2 总脉冲数, 总脉冲数低 16 位。	0~65535	1000	-
CC	LPCM 段 2 总脉冲数 H	LPCM 段 2 总脉冲数, 总脉冲数高 16 位。	0~65535	1000	-
CD	LPCM 段 2 触发延时时间	LPCM 段 2 在接收到启动信号后延时此参数值电机才开始运转。	0~10000	100	mS
CE	LPCM 段 2 运行次数	LPCM 段 2 运行次数, 设定为 0 则不运行此段。	1~1000	1	-
CF	LPCM 段 2 控制字	LPCM 段 2 控制参数, 详见说明。	0~65535	0	-
<b>D0-D7 LPCM 段 3 控制参数</b>					
D0	LPCM 段 3 启动电机速度	LPCM 段 3 启动时的电机转速。	1~500	100	Rpm
D1	LPCM 段 3 最高电机速度	LPCM 段 3 运行时的最高电机速度。	100~4000	1000	Rpm
D2	LPCM 段 3 加速时间.	指从 0 转速加速到段 3 最高电机速度所需的时间, 此参数决定加速曲线。	5~10000	100	mS
D3	LPCM 段 3 总脉冲数 L	LPCM 段 3 总脉冲数, 总脉冲数低 16 位。	0~65535	1000	-
D4	LPCM 段 3 总脉冲数 H	LPCM 段 3 总脉冲数, 总脉冲数高 16 位。	0~65535	1000	-
D5	LPCM 段 3 触发延时时间	LPCM 段 3 在接收到启动信号后延时此参数值电机才开始运转。	0~10000	100	mS
D6	LPCM 段 3 运行次数	LPCM 段 3 运行次数, 设定为 0 则不运行此段。	1~1000	1	-
D7	LPCM 段 3 控制字	LPCM 段 3 控制参数, 详见说明。	0~65535	0	-
<b>D8-DF LPCM 段 3 控制参数</b>					
D8	LPCM 段 4 启动电机速度	LPCM 段 4 启动时的电机转速。	1~500	100	Rpm
D9	LPCM 段 4 最高电机速度	LPCM 段 4 运行时的最高电机速度。	100~4000	1000	Rpm
DA	LPCM 段 4 加速时间.	指从 0 转速加速到段 4 最高电机速度所需的时间, 此参数决定加速曲线。	5~10000	100	mS
DB	LPCM 段 4 总脉冲数 L	LPCM 段 4 总脉冲数, 总脉冲数低 16 位。	0~65535	1000	-
DC	LPCM 段 4 总脉冲数 H	LPCM 段 4 总脉冲数, 总脉冲数高 16 位。	0~65535	1000	-
DD	LPCM 段 4 触发延时时间	LPCM 段 4 在接收到启动信号后延时此参数值电机才开始运转。	0~10000	100	mS
DE	LPCM 段 4 运行次数	LPCM 段 4 运行次数, 设定为 0 则不运行此段。	1~1000	1	-
DF	LPCM 段 4 控制字	LPCM 段 4 控制参数, 详见说明。	0~65535	0	-
<b>E0-E7 LPCM 段 5 控制参数</b>					
E0	LPCM 段 5 启动电机速度	LPCM 段 5 启动时的电机转速。	1~500	100	Rpm
E1	LPCM 段 5 最高电机速度	LPCM 段 5 运行时的最高电机速度。	100~4000	1000	Rpm

E2	LPCM 段 5 加速时间.	指从 0 转速加速到段 5 最高电机速度所需的时间, 此参数决定加速曲线。	5~10000	100	mS
E3	LPCM 段 5 总脉冲数 L	LPCM 段 5 总脉冲数, 总脉冲数低 16 位。	0~65535	1000	-
E4	LPCM 段 5 总脉冲数 H	LPCM 段 5 总脉冲数, 总脉冲数高 16 位。	0~65535	1000	-
E5	LPCM 段 5 触发延时时间	LPCM 段 5 在接收到启动信号后延时此参数值电机才开始运转。	0~10000	100	mS
E6	LPCM 段 5 运行次数	LPCM 段 5 运行次数, 设定为 0 则不运行此段。	1~1000	1	-
E7	LPCM 段 5 控制字	LPCM 段 5 控制参数, 详见说明。	0~65535	0	-
<b>E8-EF LPCM 段 6 控制参数</b>					
E8	LPCM 段 6 启动电机速度	LPCM 段 6 启动时的电机转速。	1~500	100	Rpm
E9	LPCM 段 6 最高电机速度	LPCM 段 6 运行时的最高电机速度。	100~4000	1000	Rpm
EA	LPCM 段 6 加速时间.	指从 0 转速加速到段 6 最高电机速度所需的时间, 此参数决定加速曲线。	5~10000	100	mS
EB	LPCM 段 6 总脉冲数 L	LPCM 段 6 总脉冲数, 总脉冲数低 16 位。	0~65535	1000	-
EC	LPCM 段 6 总脉冲数 H	LPCM 段 6 总脉冲数, 总脉冲数高 16 位。	0~65535	1000	-
ED	LPCM 段 6 触发延时时间	LPCM 段 6 在接收到启动信号后延时此参数值电机才开始运转。	0~10000	100	mS
EE	LPCM 段 6 运行次数	LPCM 段 6 运行次数, 设定为 0 则不运行此段。	1~1000	1	-
EF	LPCM 段 6 控制字	LPCM 段 6 控制参数, 详见说明。	0~65535	0	-
<b>F0-F7 LPCM 段 7 控制参数</b>					
F0	LPCM 段 7 启动电机速度	LPCM 段 7 启动时的电机转速。	1~500	100	Rpm
F1	LPCM 段 7 最高电机速度	LPCM 段 7 运行时的最高电机速度。	100~4000	1000	Rpm
F2	LPCM 段 7 加速时间.	指从 0 转速加速到段 7 最高电机速度所需的时间, 此参数决定加速曲线。	5~10000	100	mS
F3	LPCM 段 7 总脉冲数 L	LPCM 段 7 总脉冲数, 总脉冲数低 16 位。	0~65535	1000	-
F4	LPCM 段 7 总脉冲数 H	LPCM 段 7 总脉冲数, 总脉冲数高 16 位。	0~65535	1000	-
F5	LPCM 段 7 触发延时时间	LPCM 段 7 在接收到启动信号后延时此参数值电机才开始运转。	0~10000	100	mS
F6	LPCM 段 7 运行次数	LPCM 段 7 运行次数, 设定为 0 则不运行此段。	0~1000	1	-
F7	LPCM 段 7 控制字	LPCM 段 7 控制参数, 详见说明。	0~65535	0	-
<b>F0-F7 LPCM 段 8 控制参数</b>					
F8	LPCM 段 8 启动电机速度	LPCM 段 8 启动时的电机转速。	1~500	100	Rpm
F9	LPCM 段 8 最高电机速度	LPCM 段 8 运行时的最高电机速度。	100~4000	1000	Rpm
FA	LPCM 段 8 加速时间.	指从 0 转速加速到段 8 最高电机速度所需的时间, 此参数决定加速曲线。	5~10000	100	mS
FB	LPCM 段 8 总脉冲数 L	LPCM 段 8 总脉冲数, 总脉冲数低 16 位。	0~65535	1000	-
FC	LPCM 段 8 总脉冲数 H	LPCM 段 8 总脉冲数, 总脉冲数高 16 位。	0~65535	1000	-
FD	LPCM 段 8 触发延时时间	LPCM 段 8 在接收到启动信号后延时此参数值电机才开始运转。	0~10000	100	mS
FE	LPCM 段 8 运行次数	LPCM 段 8 运行次数, 设定为 0 则不运行此段。	0~1000	1	-
FF	LPCM 段 8 控制字	LPCM 段 8 控制参数, 详见说明。	0~65535	0	-

## 7. 控制模式

控制模式的定义及选择。

驱动器的控制模式由 Pr51 参数决定，如下表所示：

参数号	名称	设置值	功能	指令方式	备注
51	控制模式	0	内部速度模式，电机据外部 I/O 选择内部速度进行运转。	速度	参数值在再次伺服使能后生效
		1	位置模式，电机据输入脉冲指令进行运转。	位置	
		2	模拟调速模式，电机据输入模拟速度指令进行运转。	速度	
		3	混合模式，据输入条件进行各种同模式切换运转。	—	
		4	点触调速模式，电机据输入触发脉冲进行调速。类似数字电位器调。	速度	
		5	定长模式，电机据预设的行程和速度进行运转。	位置	
		6	通信位置模式，电机据通信指令进行运转。	速度/位置	
		8	CanBus 同步控制模式，主机自动调节从机速度实现同步控制。	速度/位置	
		9	转矩控制模式	速度/转矩	

注：

- ◆ 在混合控制模式下（Pr51=3），进行不同控制模式切换时应在电机停止状态下进行。
- ◆ 指令方式为位置的，位置环及速度环有关参数均有效。
- ◆ 指令方式为速度的，速度环参数均有效，位置环参数无效。如在 Pr51=0 时调整位置环增益是没有意义的。

### 7.1 内部速度模式接线及相关参数说明

#### 7.1.1 内部速度模式接线图

Pr51(控制模式)应设置为 0，此模式下，电机按 I/O 选择的内部速度参数值运行，可自由选择 8 段任意速度并可在运行过程中实时通过 I/O 端子切换不同的速度值。也可通过通信的方式实时修改运行速度值。速度模式接线图，如图 7.1 所示。





## 7.1.2 速度模式 I/O 定义说明

在内部速度模式下（控制模式参数 Pr51 设置为 0），电机的运行速度由 3 个速度选择端子状态选定相应的内部速度参数，如下表所示：

I/O	定义	定义说明			
X0	内部速度选择 1	I/O 状态	选择的内部速度		
				X 2	X 1
		0	0	0	第 1 内部速度 (Pr40)
		0	0	1	第 2 内部速度 (Pr41)
		0	1	0	第 3 内部速度 (Pr42)
		0	1	1	第 4 内部速度 (Pr43)
		1	0	0	第 5 内部速度 (Pr44)
		1	0	1	第 6 内部速度 (Pr45)
X1	内部速度选择 2	1	1	0	第 7 内部速度 (Pr46)
		1	1	1	第 8 内部速度 (Pr47)
X2	内部速度选择 3	此模式下保留。			
X3	混合控制模式选择	此模式下保留。			
X4	速度方向控制	可由此端子控制速度模式下的电机运行方向。			
X5	CWL 行程限位/CWT 转矩控制	可通过设置 Pr7D 参数值的个位值进行转矩控制或限位控制。			
X6	bServoON 伺服使能输入	进行伺服激励 ON/OFF 控制。			
X7	CCWL 行程限位/CCWL 转矩控制	可通过设置 Pr7D 参数值的十位值进行转矩控制或限位控制。			
X8	报警清除输入	通过此端子清除报警状态。			
CWA T	正转转矩模拟信号指令输入	在电机正转时，可由此端子输入模拟指令对转矩进行限制。			
CCW AT	反转转矩模拟信号指令输入	在电机反转时，可由此端子输入模拟指令对转矩进行限制。			

注：在内部速度控制模式下，当伺服使能后，电机即会按X0~X2的状态选择的内部速度自动运行。

## 7.1.3 主要相关参数

参数号	参数名	说明	参考设定	设定范围	单位
51	控制模式	0: 内部速度模式； 参数值在再次伺服使能时生效。	0	0~8	-
5B	电机方向取反控制	电机方向取反控制。	0	0~1	-
40	第 1 内部速度	内部速度控制模式下第 1 内部速度。	100	-10000~10000	Rpm
41	第 2 内部速度	内部速度控制模式下第 2 内部速度。	100	-10000~10000	Rpm
42	第 3 内部速度	内部速度控制模式下第 3 内部速度。	100	-10000~10000	Rpm
43	第 4 内部速度	内部速度控制模式下第 4 内部速度。	100	-10000~10000	Rpm
44	第 5 内部速度	内部速度控制模式下第 5 内部速度。	100	-10000~10000	Rpm
45	第 6 内部速度	内部速度控制模式下第 6 内部速度。	100	-10000~10000	Rpm
46	第 7 内部速度	内部速度控制模式下第 7 内部速度。	100	-10000~10000	Rpm
47	第 8 内部速度	内部速度控制模式下第 8 内部速度。	100	-10000~10000	Rpm
24	速度方式加速时间	速度模式下电机转速由 0 加速到额定转速所需的时间。	100	1~10000	mS
25	速度方式减速时间	速度模式下电机转速由额定转速减速到 0 转速所需的时间。	100	1~10000	mS

内部速度模式示意，如图 7.2 所示。

例：当前工作在内部速度模式 (Pr51=0)，X0、X1、X2=0，速度相关参数值如下：

参数名	参数值
Pr40(第一内部速度)	500
Pr41(第二内部速度)	1000

Pr42(第三内部速度)	-500
Pr43(第四内部速度)	200



图 7.2 内部速度模式电机运行示意图

如图所示：

- 1、伺服使能后，X0、X1、X2=0，则系统选择了第一内部速度参数值（Pr40=500rpm）运行。
- 2、X0 有效，X0=1、X1、X2=0，则系统选择了第二内部速度参数值（Pr41=1000rpm）运行，即从第一内部速度加速到第二内部速度。
- 3、X0 无效，同时 X1 有效则系统选择了第三内部速度参数值（Pr42=-500rpm）运行，即从第二内部速度减速到第三内部速度。
- 4、X0、X1 均有效则系统选择了第四内部速度参数值（Pr43=2000rpm）运行，即从第三内部速度加速到第四内部速度。

注：

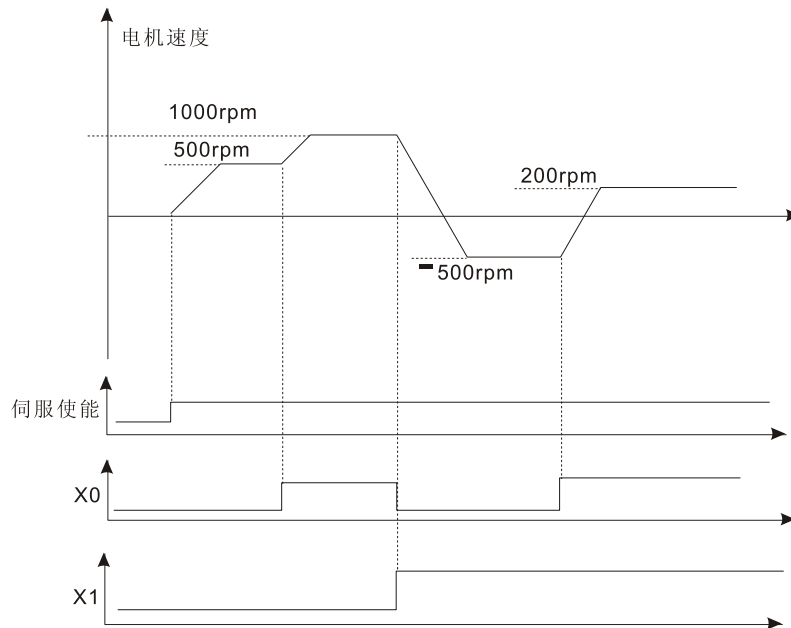
- ◆ 可通过 ModBus 通信方式实时修改当前选择的速度参数值，实现调速。
- ◆ 可通过 CanBus 通信方式实时修改当前选择的速度参数值，实现调速。
- ◆ 可通过 PC 伺服监控软件实时修改当前选择的速度参数值，实现调速。

## 7.2 位置控制模式

Pr51(控制模式)应设置为 1，此为脉冲控制方式。

### 7.2.1 位置模式接线图

# 位置模式接线示意图



图 7.3 位置模式接线图

## 7.2.2 设置主要相关参数

参数号	参数名	设定范围	参考设定	单位	说明
51	控制模式	1~8	1	-	必须设置为 1。
5B	电机方向指令取反	0~1	0	-	用于改变当前电机的运行方向。
31	第一位置增益	10~1000	50	Hz	第一位置增益, 单位: Hz。值越大, 刚性越高, 响应越快及滞留偏差脉冲越小, 但值若设置太大会引起振荡。
32	第二位置增益	10~1000	50	Hz	第二位置增益, 单位: Hz。值越大, 刚性越高, 响应越快及滞留偏差脉冲越小, 但值若设置太大会引起振荡。
33	位置前馈百分比	0~200	-	1%	位置前馈百分比, 用于提高位置环响应, 减少滞留脉冲。在使用此参数时应配合 Pr38 参数以消除由于前馈引起的振荡。
34	输入脉冲倍频数	1~10000	1	-	电子齿轮分子。
35	输入脉冲分频数	1~10000	1	-	电子齿轮分母。
36	位置环加减速时间	0~10000	0	mS	位置模式下, 指电机从 0 转速加减速到额定转速所需的时间。用于没用加减速控制的控制器。对输入脉冲进行平滑处理, 但滞留脉冲会导致动态偏差脉冲变大, 对于具有加减速控制的控制器, 建议此参数值设置为 0。
37	脉冲指令平滑滤波器选择	0~32	0	mS	对输入的脉冲进行平滑作用, 数值越大效果越明显。因参数值会增加滞留脉冲, 故多数场合设置为 0。
38	位置前馈滤波时间	0~3000	50	0.1mS	位置前馈低通滤波器频率, 单位: 0.1ms, 数值越大, 滤波效果越明显, 但若数值设置太大易引起定位滞后及振荡。
3A	定位完成脉冲数	0~30000	100	-	位置模式下, 当偏差滞留脉冲小于此参数值时输出定位完成信号。
3B	定位完成输出滤波时间	10	10	mS	对定位完成输出信号进行防抖滤波处理。
3E	位置指令陷波器中心频率	100~2000	2000	Hz	用于抑制位置前置的机械振荡, 修改参数值需在下次伺服使能后生效, 需配合 PC 监控软件进行设置。
3F	位置指令陷波器陷波宽度	5~1000	100	Hz	陷波器宽度, 修改参数值需在下次伺服使能后生效, 需配合 PC 监控软件进行设置。
4A	编码器 AB 信号输出分频器	1~15	1	-	编码器 AB 信号输出分频器。
5E	指令脉冲类型	0~2	0	-	0: 脉冲+方向; 1: QEP 正交编码脉冲; 2: 双脉冲。

## 7.2.3 位置模式参数调整的步骤

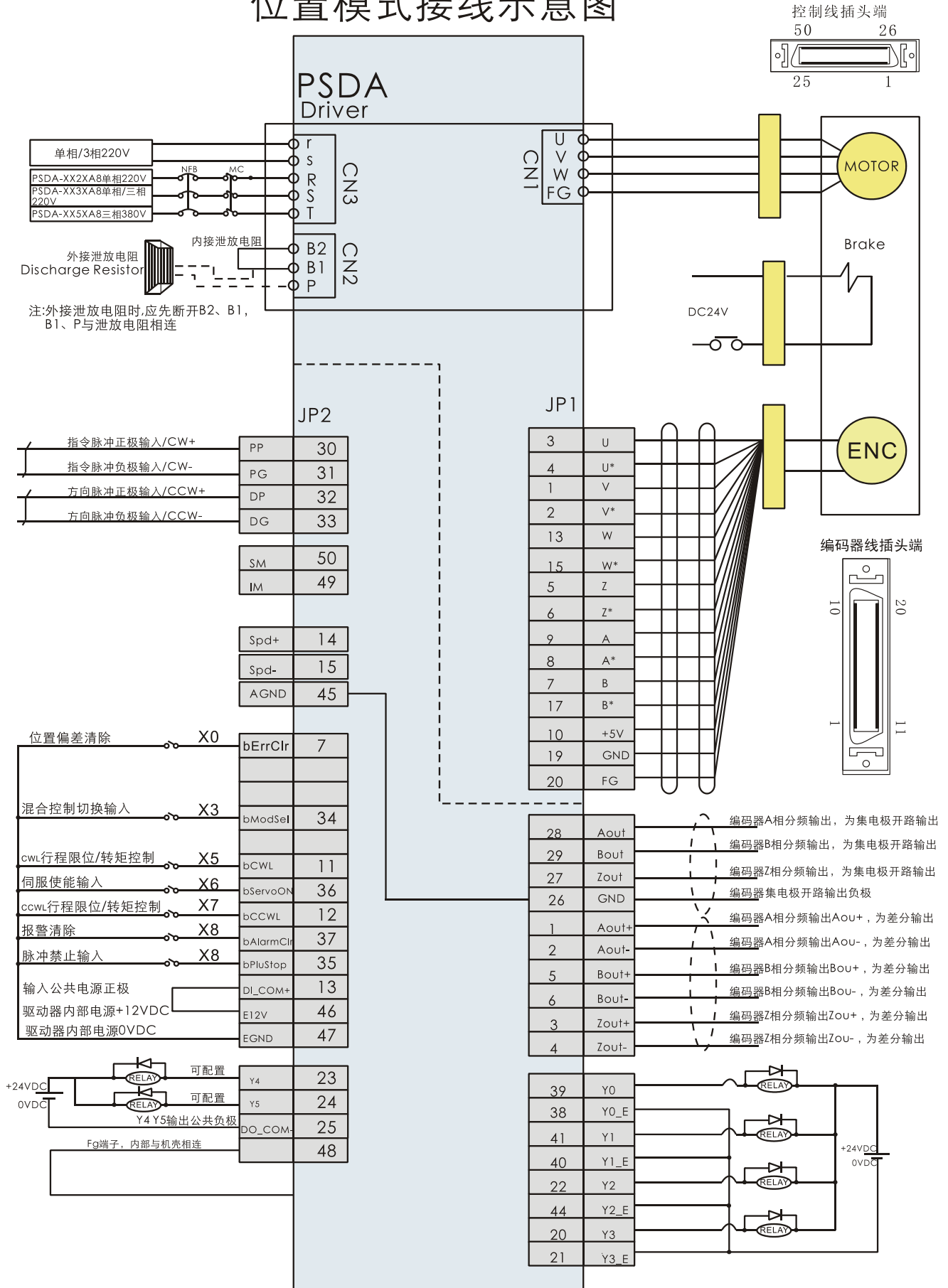
- 第 1 步: 根据控制系统的要求, 设定驱动器相应的控制模式, 位置模式 51 号参数应设为 1;
- 第 2 步: 根据控制器的输出信号类型, 设定驱动器相应的脉冲输入模式;
- 第 3 步: 根据控制系统要求的运行方向, 设定驱动器相应的运行方向极性;
- 第 4 步: 根据负载、机械、控制器所能发出的最高脉冲频率, 设定驱动器的电子齿轮比;
- 第 5 步: 根据负载、机械、运行速度、运行效果, 设定驱动器的速度和位置增益。

1) 脉冲输入方式

参数号	名称	设置值	功能	出厂值	备注
5E	指令脉冲类型	0	0: 脉冲+方向	0	再次伺服使能后生效
		1	1: QEP 正交脉冲		
		2	2: 双脉冲 (CW+CCW)		

(1) 脉冲+方向

在此脉冲方式下，控制线 PP、PG 作为指令脉冲输入，DP、DG 作为电机方向控制，如图 7.4 所示。



图 7.4 脉冲+方向

(2) 双脉冲

在此脉冲方式下，控制线 PP、PG 作为正转指令脉冲输入，DP、DG 作为反转指令脉冲输入，如图 7.5 所示。

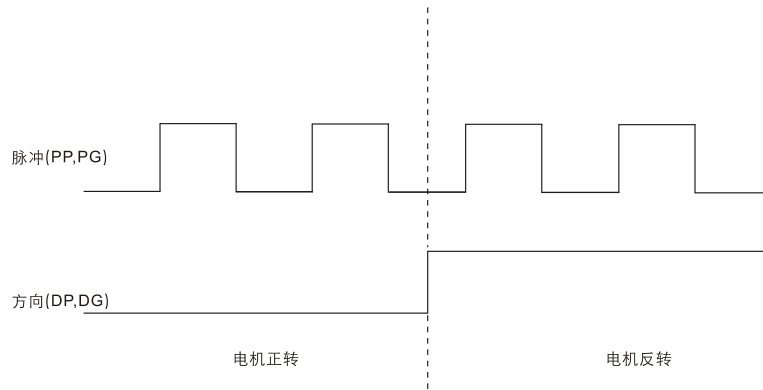

图 7.5 双脉冲

(3) 正交编码脉冲

在此脉冲方式下，PP、PG 和 DP、DG 为相差 90 度的正交编码脉冲，如图 7.6 所示。

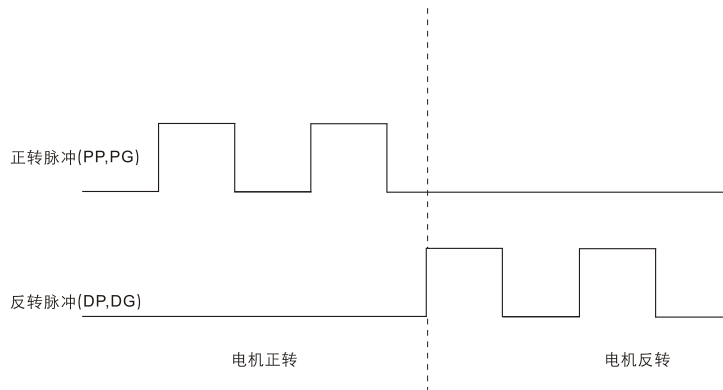

图 7.6 正交编码脉冲

2) 电机运行方向极性

参数号	名称	设置值	功能	出厂值	备注
5B	电机方向取反控制	0	0: 正常	0	不能在电机高速运行状态下改变电机方向。
		1	1: 电机方向指令取反		

## 3) 电子齿轮比及设置方法

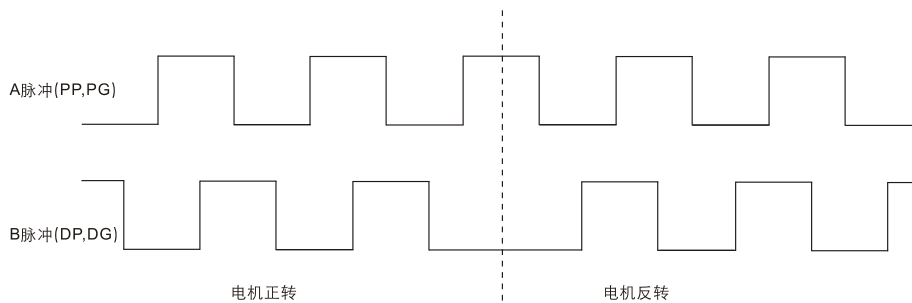
## (1) 参数

参数号	名称	范围	功能	出厂值	备注
34	输入脉冲倍频数 电子齿轮比分子	1~60000	电子齿轮分子	1	即时生效
35	输入脉冲分频数电 子齿轮比分母	1~60000	电子齿轮分母	1	

## (2) 电子齿轮比分子和分母设置方法

$$\blacklozenge \text{ 电机运行脉冲} = \text{指令脉冲} \times \frac{\text{Pr34}}{\text{Pr35}}$$

$$\blacklozenge \text{ 电机每圈所需指令脉冲数} = \text{编码器分辨率} \times \frac{\text{Pr35}}{\text{Pr34}}$$

例 1：当前编码器分辨率为 10000 个脉冲，当前分子设置为 1，分母设置为 2 则若要电机运行一圈则：

$$\text{指令脉冲数} = \text{编码器分辨率} \times \frac{\text{Pr35}}{\text{Pr34}} = 20000$$

例 2：当前编码器分辨率为 10000 个脉冲，现希望控制器发 2500 个脉冲让电机转动一圈则电子齿轮的计算方法如下：

$$\text{有：} 2500 \times \frac{\text{Pr34}}{\text{Pr35}} = 10000;$$

$$\text{预设 Pr35} = 1 \text{ 则 } \text{Pr34} = 10000 \times \frac{\text{Pr35}}{2500} = 4$$

即分母 = 1、分子 = 4 时外部控制器发 2500 个脉冲可使电机转动 1 圈。

## 注：

- ◆ 电子齿轮比不能设置太高（如大于 50）否则会影响精度及性能。
- ◆ 当电子齿轮比设置较高值时应尽量减小外部所发脉冲的波动或设置 Pr36 适当的参数值以进行平滑，因外部脉冲频率的波动会被电子齿轮放大导致电机运行波动变大。
- ◆ 不能在高速运行状态下改变电子齿轮比，否则会引起电机速度剧变。

## 7.2.4 位置模式增益调节的步骤

伺服系统出厂前会将增益参数调整至对应电机较合理值，在功率选型合理的情况下若出现性能满足不了要求的情况则可能通过调整相关增益参数来解决存在的问题。

## 增益调整相关知识

◆ 第一增益，一般定义为低增益，在电机停止状态或低速状态下的增益，视增益切换方式而定。
◆ 第二增益，一般定义为高增益，在电机运行状态或高速状态下的增益，视增益切换方式而定。
速度环增益：
◆ 数值越大，增益越高，速度响应越快。
◆ 参数值的设定需根据负载情况确定，一般负载惯量越大，设定值越大！
◆ 建议在系统不出现振荡和允许噪音的条件下，参数的设定值尽可能大！
速度环积分常数：
◆ 参数值越大，速度稳定性越好，速度环刚度越大。但会导致响应特性变差。
◆ 参数值越小，速度响应特性越好，但太小会影响速度稳定性，导致运行速度波动变大。
◆ 参数值的设定需根据具体负载情况确定，对于惯性负载，设定值应越小。对于摩擦性负载设定值应较大。
◆ 为保证稳定性，建议在满足系统平稳性和速度刚性的条件下，参数的设定值尽可能小！
位置环增益：
◆ 参数值越大，增益越大，刚度越大。
◆ 参数值的设定需根据负载情况确定。
◆ 为保证稳定性，建议在满足系统响应速度的条件下，参数的设定值尽可能小！

## 注意：

- ◆ 增益的设定值是根据具体负载而定的，如果负载变化较大，性能满足不了要求，就需要重新调整。
- ◆ 如果参数调整过程中，出现振荡，应马上断开伺服 ON（即伺服 OFF），或断开电源，然后再开电源重新调整。
- ◆ 在调整过程中，由于不合理的增益参数可能会导致电机出现激烈振荡，故在调整前应具备处理这一现象的应急措施，如及时断开伺服 ON 或断开控制电源。

◆ 在调整过程中，增益参数应视运行效果后才执行保存至 EEPROM。

下面进行增益调整举例，如图 7.7 所示。



图 7.7 增益调整相关举例

(2) 手动调整增益

调整第一增益 (先调速度环, 再调位置环)

第一增益一般定义为电机静止或低速运行状态下的增益，视增益切换方式而定，一般在位置控制模式下，增益切换方式 (Pr1A) 设置为 4 (有脉冲指令时切换至第二增益)

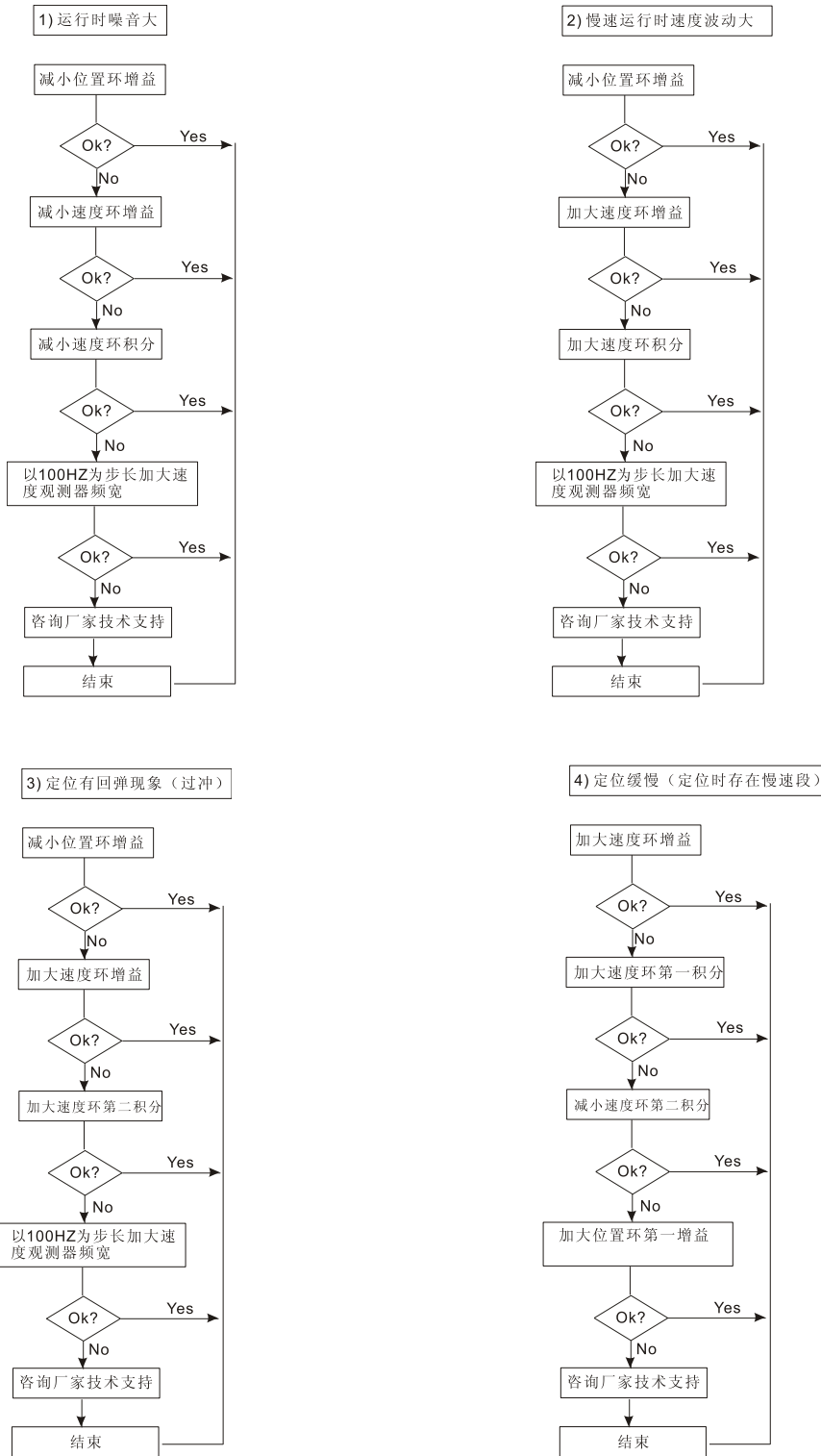
- 1、调整前先将增益切换方式 (Pr1A) 设置为 0 (总是使用第一增益)。
- 2、调整前先将位置环增益减小 (如设置为 30)，并将位置环第一增益和第二增益参数设置相同值。
- 3、调整前先将速度环积分减小如设置为 10)，并将速度环第一积分和第二积分参数设置相同值。



4、以步长为 50 增加第一速度环增益(Pr21)的值，直到负载（即电机）不出现异常振动和响声为止，同时低速度的超调或失调满足负载工作要求，且转速平稳。

5、尽可能增加第一速度环积分参数(Pr20)的值，直到负载（即电机）不出现异常振动和响声为止，同时低速度的超调或失调满足负载工作要求，且转速平稳。

6、以步长为 10 增加第一位置增益（Pr31）的值，直到机械刚性达到合理值。

调整第二增益（先调速度环，再调位置环），第二增益一般定义为运行中的增益，视增益切换方式而定，一般在位置控制模式下，增益切换方式设置为 4（有脉冲指令时切换至第二增益）。

7、将上述方式调整好的第一增益参数设置至第二增益，使 Pr22=Pr20，Pr23=Pr21，Pr32=Pr31，并使 Pr1A=4（有脉冲指令时切换至第二增益）。

8、在运行过程中，在速度平稳性好前提下尽可能减小第二速度环积分（Pr22）参数值，以实现速度快响应，增强控制性能。

9、在运行过程中，以步长为 50 增加第二速度增益（Pr23），直至负载不出现异常振动噪音为止。

10、适当增加第二位置环增益(Pr32)的值，以保证负载在系统运行的情况下，具有较好的位置指令跟踪特性，在电机运行时不振荡。

## 7.2.5 问题判断及解决方法

### 1、位置模式下定位不准，与要求行程有偏差

现象：电机运行停止后，定位不准，机构并没有停止在预定位置上

原因及解决步骤：

1：电子齿轮比设置有误，重点检查电子齿轮比是否设置正确。

2：检查脉冲指令输入接线方式、接口电平与选择电阻是否正确。若有误则按本说明书上的脉冲输入接口示意重新选择接线方法及匹配电阻。

3：脉冲在传输过程中被干扰。可利用驱动器第 13 个监视项监视输入脉冲个数与控制器所发脉冲是否一致。若数值不一致则表脉冲收到干扰或控制器脉冲发生器有误。

4：若以 Setp3 进行检查无误，则应检查方向控制时序是否正确。即是否有脉冲还没有完全发送至驱动器之前进行了方向改变控制或电机还没有定位完成就发了反向脉冲指令。

### 2、位置模式下，无法控制方向，电机只能单方向运转。

现象：电机只能单方向运转，方向控制无效。

原因及解决步骤：

1：首先检查接线是否可靠和正确。检查控制器方向控制信号极性与驱动器控制线定义是否一致。

2：在控制方向时，用仪表测量控制器控制方向电平有否翻转信号，信号幅值是否达到要求。若断开与驱动器的连接后信号幅值能达到正常水平，但连到驱动器后则不行，此为控制器输出接口驱动能力不够所致，应重新选择驱动能力强的输出接口。

### 3、电机发热

现象：在负载机构各方面正常的情况下，电机运行一段时间后发热厉害。

原因及解决步骤：

1：对于带保持制动器的电机，应重点检查运行是电机保持制动器是否松开或控制电源是否正常。

2：重点检查电机选型是否正确，通过察看驱动器第 4 个监视项观测电机匀速运行电流是否小于额定电流 1/3。

3：通过察看驱动器第 4 个监视项，在负载稳定的状态下监视电机电流是否波动很大，若波动大则应适当降低位置环及速度增益参数值。

4：系统是否存在频繁的启停动作，若是则应尽量平滑电机加减速度，如加长电机速度的加减速度时间，通过参数插入脉冲前级滤波器等。

5：在速度许可范围内加大减速比可大大减轻电机的负荷。

## 7.3 模拟调速模式(Pr51=2)

在此模式下，电机运行速度及方向由外部模拟指令幅值及极性决定。

### 7.3.1 模拟调速模式接线图

# 模拟调速模式接线示意图



图 7.8 模拟调速模式接线图

驱动器能接收的模拟指令电压范围为：-10V~+10V。模拟电压需由用户提供（硬件版本 H1V1.3 以前的驱动器，模拟指令电压可由驱动器内部提供）。

1、模拟信号输入接口原理

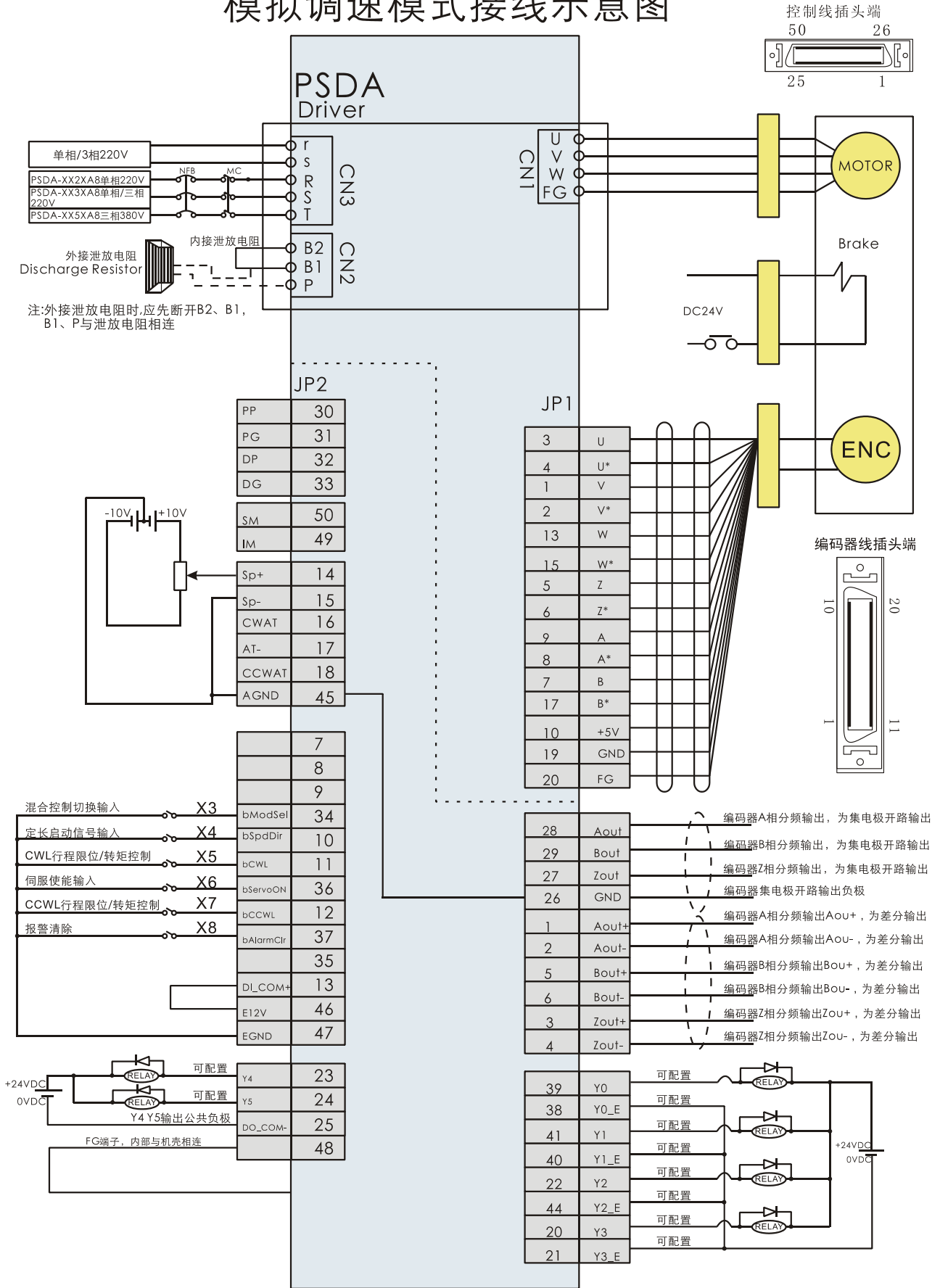

图 7.9 模拟信号输入接口原理示意图

接口被设计为差分方式输入，对于差分方式的模拟指令信号，可直接按上图连接。

2、外部模拟指令输入

如下图所示，将 Spd-与 AGND 短接在一起作为输入地，Spd+作为模拟指令输入，如图 7.10 所示。

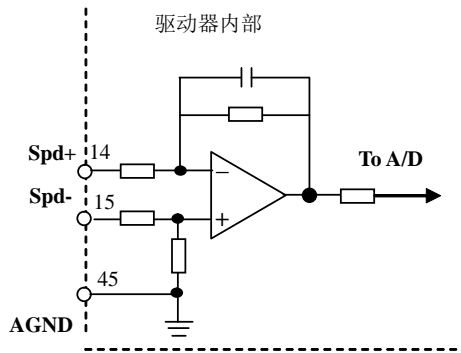

图 7.10 连接外部模拟指令输入示意图

电机速度与模拟速度指令关系示意，如图 7.11 所示。

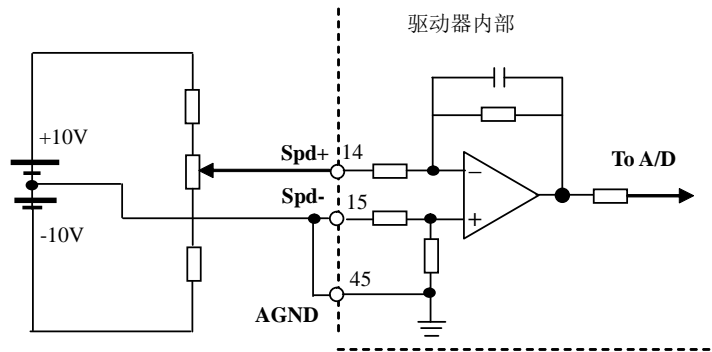

图 7.11 电机速度与模拟速度指令关系示意图

7.3.2 模拟调速模式相关参数

参数号	名称	说明	单位	范围
48	模拟指令输入速度增益	每 0.1V 对应电机转速。	Rpm	0~1000
4B	模拟速度指令模式嵌位速度	当模拟指令输入转速小于此参数值时作为零转速处理。	Rpm	0~1000
49	模拟指令输入零漂	模拟指令输入零漂。	-	0~65535
4E	模拟指令输入滤波时间	对模拟指令进行低通滤波，单位：0.1ms，以消除模拟信号高频谐波。	0.1ms	0~3000

51	控制模式	此参数设置为 2，模拟指令速度控制模式。	-	0~9
5C	零速嵌位或速度指令方向控制字	0:无效 1:X4=0N时速度指令为0 X4=OFF, 正常 2:速度模式下的方向控制 X4=OFF 正转 X4=0N 反转	-	0~3
5B	电机方向指令取反控制	当此参数设置为 1 时，电机运转方向取反。	-	0~1

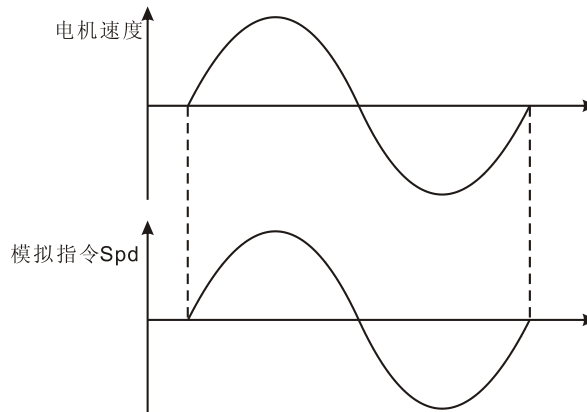
### 模拟指令输入速度增益参数 (Pr48) 的确定

这是用户确定的参数，设置方法是用户希望输入多少的电压值对应多高的转速，例当前用户的最高输入电压为 5V，希望达到电机速度为 3000Rpm 则：

$$\text{Pr58} = \frac{3000}{50} = 60 \text{ (rpm/0.1V)}$$

### 7.3.3 模拟指令零速嵌位输入

当 Pr5C=1 时则 X4 作为模拟指令零速嵌位输入，若 X4=0N 则不理睬外部模拟速度指令电压值，指令速度强制为 0，为防止电机速度由高速急剧减速为 0，应相应适当设置速度模式加减速时间参数 (Pr24, Pr25)

当 Pr5C=2 时则 X4 作为模拟指令方向取反控制输入。例 X4=OFF，电机运行方向为正转，则当 X4=0N 时电机运行方向变为反转

当 Pr5C=3 时，若 X4=0N 则不理睬外部模拟速度指令电压值，指令速度强制为 0，当电机速度减速为 0 后锁定位置。

### 7.3.4 如何进行模拟速度指令信号零漂调整

当模拟指令信号存在零点漂移时，可通过以下 2 种方法进行自动调整

#### (1) 通过驱动器辅助功能进行模拟指令信号零点漂移调整

第一步：确保控制器输出信号电压为 0 V；

第二步：进入辅助功能 10 (FUN-13)：在显示 FUN-13 ---> 按 SET 键 ---> 闪烁显示 As-Adj；

第三步：按 SET 键，显示 --- 表系统正在执行自动调零动作；

第四步：几秒钟后，若调整成功则闪烁显示 “Finsh”。否则显示 “Fail”，表自动调整失败。

#### (2) 通过计算机监控软件进行模拟指令信号零点漂移调整

第一步：确保控制器输出信号电压为 0 V；

第二步：将驱动器连接至计算机，打开监控软件连接至驱动器；

第三步：在通信正常的状态下，执行如下页面所示，如图 7.12 所示。



图 7.12 模拟速度指令信号零漂调整

#### (3) 自动调整失败处理

若自动调整失败，则表明至少存在以下 2 种原因中的一个：1、零点值过大；2、零点波动幅值过大。

对此，我们应重点检查：

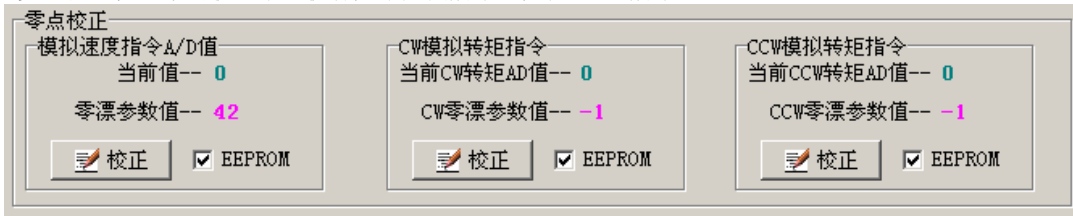
- 1、控制器输出信号是否为 0 V；
- 2、控制电缆的屏蔽线是否正确连接；
- 3、控制电缆在布线中是否存在大电流的强干扰（如电焊机）；
- 4、插入一模拟速度指令滤波器，并增加滤波时间。

#### 注意：

- ◆ 用监控软件监控输入模拟指令 A/D 值，若模拟指令 A/D 值波动很大则表明输入模拟电压收到强干扰，应尽量减小外部环境对模拟指令的干扰，如采用带屏蔽线的电缆。
- ◆ 尽量提高信噪比，外围的干扰也会被模拟速度输入增益 (Pr48) 放大。应尽量加大输入模拟指令电压的幅值和降低模拟速度输入增益。如输入小于 1V 指令电压而希望电机达到 3000rpm 的做法是不正确的。这意味着 1mV 的电压波动就会导致电机速度 3rpm 的变化。
- ◆ 嵌位速度参数值应与运行最小速度值有一定冗余值，否则无法起到速度嵌位作用反而会引引起低速时转速波动
- ◆ 加大模拟指令滤波时间 (Pr4E) 可有效抑制干扰，但同时会降低指令速度响应。
- ◆ 控制电缆的屏蔽线 (FG) 应接至控制器模拟地上。
- ◆ 加大加减速时间 (Pr24、Pr25) 可令速度更平滑，但同时会降低指令速度响应。
- ◆ 由于非线性误差等因素，模拟指令并不能完全精确通过模拟速度输入增益 (Pr48) 对应至电机速度，可适当微调 Pr48 参数值来实现转速需要。

## 7.4 混合控制模式

在此模式下 (Pr51=3)，可由外部 I/O 控制端子在预设的两种控制模式下自由切换，如从内部速度控制模式下切换至位置控制模式下。

### 7.4.1 混合模式切换定义表

X3: 控制模式选择端子 bModSel1，用于作 2 种模式间切换开关。

Pr50: 混合控制模式选择参数，用于定义预设的 2 种控制模式。

Pr50 参数值含义：

十位数值	个位数值
当 X3=OFF 时选择的控制模式	当 X3=ON 时选择的控制模式

例当 Pr50 参数值设置为 51 时，表当 X3=OFF 时选择 LPCM 定长控制模式，当 X3=ON 时选择位置脉冲控制模式。

### 7.4.2 应用步骤示例：（位置模式切换至速度模式）

第一步：将控制模式参数设置为混合控制模式 (Pr51=3)

第二步：设置需要的 2 种控制模式，将 Pr50 参数值设置为 10

第三步：X3=OFF，伺服使能后，即工作在位置控制模式。在此模式下用户输入指令脉冲控制电机行程和速度。

第四步：在电机不转状态下，延时 50ms，然后将 X3=ON，则即工作在内部速度控制模式下。在此模式下由外部速度选择端子选择内部速度控制电机运行速度。

注：

- ◆ 不可在电机运转的状态下进行模式之间切换。
- ◆ 位置和速度模式之间的切换应在电机停止状态下，至少延时 50ms 以上方可进行模式切换。
- ◆ 在混合控制模式下，必须在伺服 OFF 状态下才能设置 Pr50 参数值。

## 7.5 触控调速模式

此方式下 (Pr51=4)，利用预设的速度参数，进行 I/O 的触发脉冲进行调速。也即是利用数字电位器的原理进行调速。  
相关参数

参数号	参数名	说明	设定范围	单位
43	触控调速起始速度	触控调速起始速度	-10000~10000	Rpm
44	触控调速最低速度	触控调速最低速度	-10000~10000	Rpm
45	触控调速最高速度	触控调速最高速度	-10000~10000	Rpm
46	触控调速加速步长	触控调速加速步长	-10000~10000	Rpm
47	触控调速减速步长	触控调速减速步长	-10000~10000	Rpm
24	速度方式加速时间	速度模式下电机转速由 0 转速加速到额定转速所需的时间	1~30000	mS
25	速度方式减速时间	速度模式下电机转速由额定转速减速至 0 转速所需的时间	1~30000	mS

触控调速方式示意，如图 7.19 所示。



图 7.13 触控调速方式示意

如图 7.13 所示：

- 当驱动器 X0 (S\_Add) 接收到有效的触发信号时，电机速度以 Pr46 设定的步长递增。
- 当驱动器 X1 (S\_Dec) 接收到有效的触发信号时，电机速度以 Pr47 设定的步长递减。

## 7.6 增强型多段定长控制模式 LPCM

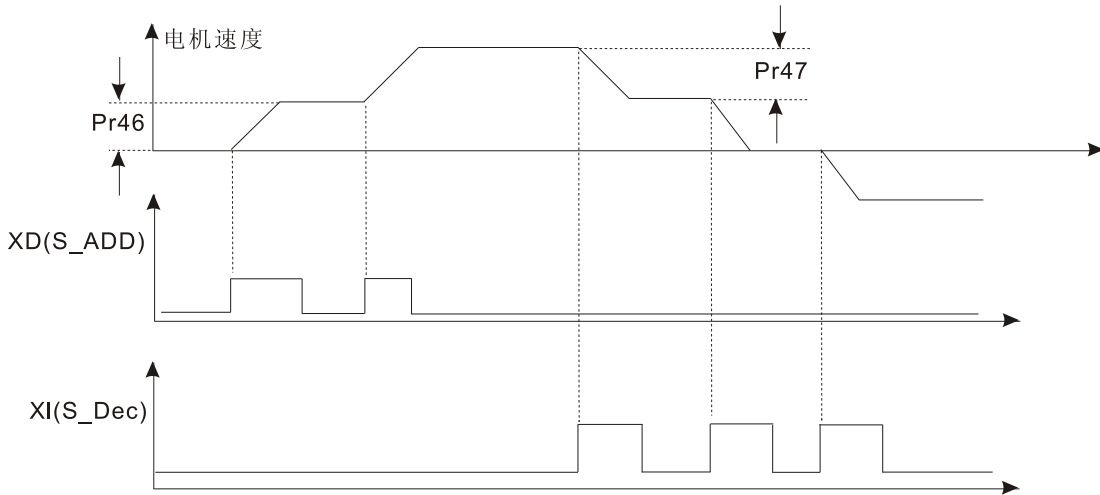
目前运控伺服系统推出全新的增强型定长控制模式 LPCM2.0，用户可根据自己的具体使用场合及需求，选择定长模式软件版本（详情请咨询售前人员），这里将逐一介绍两种版本的定长模式。

### 7.6.1 增强型多段定长模式 LPCM1.0

LPCM 控制模式下可实现 8 段定长控制且每段定长可设置成任意运行次数，此模式下可实现如下功能：

- ◆ 具有回原点功能。
- ◆ 具有正反点动功能。
- ◆ 具有遇限停机功能。
- ◆ 可设定起始段和结束段。如选择第 5 段至第 8 段。
- ◆ 每段均可自定义运行速度、加减速时间、行程脉冲。
- ◆ 每段均配备控制字功能，可配置成脉冲触发、自动运行、第一次电机运行方向、自反转往复运行功能。
- ◆ 可自由配置每段运行长度、运行次数、延时触发功能。

#### 7.6.1.1 增强型多段定长控制模式 LPCM1.0 I/O 定义说明

I/O	定义	定义说明
X0	请求找原点信号输入 (bReFinOrg)	用此端子输入信号作为启动找原点。
X1	原点信号输入 (bOrg)	在执行找原点动作时作为原点信号输入。
X2	停止信号输入 (bStop)	在定长运行过程中做停机信号输入。
X3	混合控制模式选择 (bModSel)	此模式下保留。
X4	定长运行启动信号输入 (bLpcmRun)	触发启动定长运行信号输入。
X5	CWL 行程限位 (bCWL)	可通过设置 Pr7D 个位数值进行限位/转矩控制。
X6	伺服使能输入 (bServoON)	进行伺服 ON/OFF 控制。
X7	CCWL 行程限位 (bCCWL)	可通过设置 Pr7D 十位数值进行限位/转矩控制。
X8	报警清除输入	通过此端子清除报警状态。

	(bAlarmClr)	
PP	正点动 (bLpcmJog_Pos)	正向点动。
DP	反点动 (bLpcmJog_Neg)	反向点动。

## 7.6.1.2 增强型多段定长控制模式 LPCM1.0 接线示意图

# LPCM1.0接线示意图



图 7.14 多段定长模式接线图



### 7.6.1.3 增强型多段定长控制模式 LPCM1.0 功能运行流程详细

#### 1) 查找原点

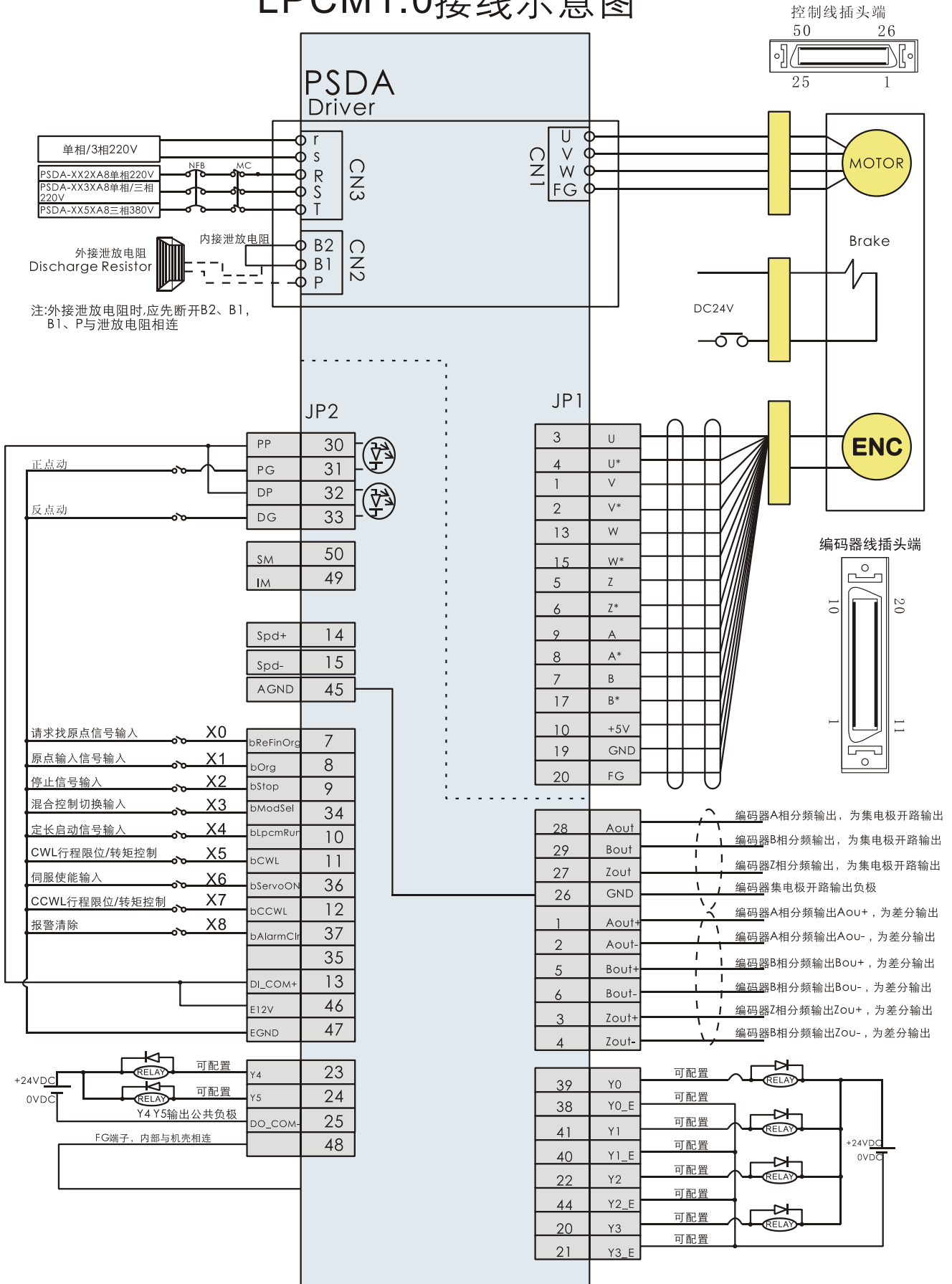
在停机状态下，在请求找原点信号输入端子 X0 (bReFinOrg) 输入一触发信号，则电机将按设定的速度 (PrBA) 和方向 (PrBB) 慢速运行，碰到有效的原点输入信号后即停止，如图 7.15 所示。



图 7.15 找原点示意图

#### 2) 点动

可通过设定 PrBC (LPCM 点动电机速度) 决定正反点动电机速度。点动信号输入有效时则电机按设定的点动速度正转运行，当点动信号撤除后电机停止。在停机状态下执行点动流程如下图所示，如图 7.16 所示。

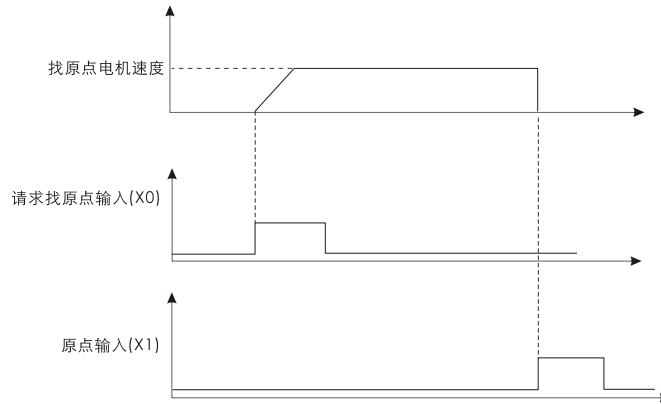

图 7.16 点动示意图

**注：在 LPCM 控制模式下, DP 作为 X10, PP 作为 X11**

#### 3) LPCM 运行

在运行 LPCM 段前，必须确定如下参数：

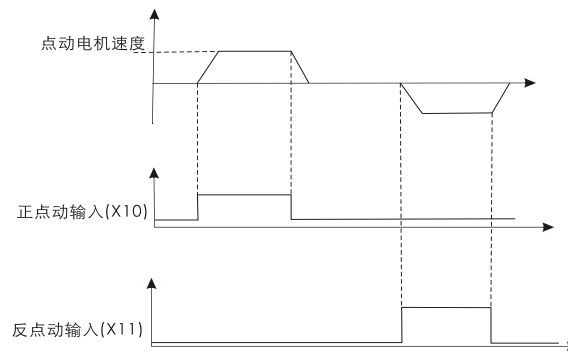
- 1) 通过 PrB0 (LPCM 运行起始选择段) 设定起始段、PrB1 (LPCM 运行总段数) 设定结束段。
- 2) 每一运行的段触发方式 (选择外部触发或是自动触发)，运行段第一次的电机方向。运行方向模式 (单方向或是自动反转模式)。
- 3) 要运行段的加减速时间、启动速度和最高速度及行程脉冲数。

举例说明：

例：当前有一运动行程周期如下：

Setp 1、由 X4 给出触发信号后以 1000rpm 的速度由 A 点运行至 B 点；

Setp 2、再以 2000Rpm 的速度运行至 C 点且自动往复运行 4 次 (即由 B 点运行至 C 点再由 C 点往回运行至 B 点如此往复 4 次) 每次延时 200ms；

Setp 3、暂停 200mS 后以 500Rpm 的速度回到 A 点。

其中行程脉冲：A - B = 3000、B - C = 2000

分析：共有三段运行方式，为了方便说明，假设从第一段开始运行，则段 1 运行次数为 1，段 2 做往复运动，运行次数为 4，段 2 的延时时间为 1000mS，由于段 2 是在做往复运动，所以只需把段 3 的脉冲行程参数设为和段 1 的脉冲行程参

数相同，电机运行方向相反，即可由 B 点回到 A 点。具体参数设置如下：

参数号	名称	参数值	参数说明	单位
B0	LPCM 运行起始选择段	1	在 LPCM 模式下，从第 1 段开始运行。	-
B1	LPCM 运行总段数	3	在 LPCM 模式下结束运行的段数，由于 B0 设置为 1，则表现从第 1 段运行到第 3 段。	-
BA	LPCM 找原点电机速度	100	LPCM 找原点电机速度。	Rpm
BB	LPCM 找原点电机方向	0	LPCM 找原点电机方向，0 表正转，1 表反转。最终视 Pr17 决定。	-
BC	LPCM 点动电机速度	100	LPCM 点动电机速度。	Rpm
<b>C0~C7 LPCM 段 1 控制参数</b>				
C0	LPCM 段 1 启动电机速度	10	LPCM 段 1 启动时的电机转速。	Rpm
C1	LPCM 段 1 最高电机速度	1000	LPCM 段 1 运行时的最高电机速度。	Rpm
C2	LPCM 段 1 加速时间	150	指从 0 转加速到段 1 最高电机速度所需的时间，此参数决定加速曲线。	mS
C3	LPCM 段 1 总脉冲数 L	60000	LPCM 段 1 总脉冲数，总脉冲数低 16 位。	-
C4	LPCM 段 1 总脉冲数 H	0	LPCM 段 1 总脉冲数，总脉冲数高 16 位。	-
C5	LPCM 段 1 触发延时时间	0	LPCM 段 1 在接收到启动信号后延时此参数值电机才开始运转。	mS
C6	LPCM 段 1 运行次数	1	LPCM 段 1 运行次数，若参数值设定为 0 则不运行此段。	-
C7	LPCM 段 1 控制字	4096	LPCM 段 1 控制参数，LPCM 控制字 Bit13 置位，电机运转方向为正。	-
<b>C8~CF LPCM 段 2 控制参数</b>				
C8	LPCM 段 2 启动电机速度	10	LPCM 段 2 启动时的电机转速。	Rpm
C9	LPCM 段 2 最高电机速度	500	LPCM 段 2 运行时的最高电机速度。	Rpm
CA	LPCM 段 2 加速时间	150	指从 0 转加速到段 2 最高电机速度所需的时间，此参数决定加速曲线。	mS
CB	LPCM 段 2 总脉冲数 L	20000	LPCM 段 2 总脉冲数，总脉冲数低 16 位。	-
CC	LPCM 段 2 总脉冲数 H	0	LPCM 段 2 总脉冲数，总脉冲数高 16 位。	-
CD	LPCM 段 2 触发延时时间	200	LPCM 段 2 在接收到启动信号后延时此参数值电机才开始运转。	mS
CE	LPCM 段 2 运行次数	4	LPCM 段 2 运行次数，若参数值设定为 0 则不运行此段。	-
CF	LPCM 段 2 控制字	49152	LPCM 控制字 Bit14，Bit15 置位，当前段电机为自反转模式。	-
<b>D0~D7 LPCM 段 3 控制参数</b>				
D0	LPCM 段 3 启动电机速度	10	LPCM 段 3 启动时的电机转速。	Rpm
D1	LPCM 段 3 最高电机速度	1500	LPCM 段 3 运行时的最高电机速度。	Rpm
D2	LPCM 段 3 加速时间	150	指从 0 转加速到段 3 最高电机速度所需的时间，此参数决定加速曲线。	mS
D3	LPCM 段 3 总脉冲数 L	60000	脉冲行程低位，与段 1 设置相同。	-
D4	LPCM 段 3 总脉冲数 H	0	LPCM 段 3 总脉冲数，总脉冲数高 16 位。	-
D5	LPCM 段 3 触发延时时间	1000	LPCM 段 3 在接收到启动信号后延时此参数值电机才开始运转。	mS
D6	LPCM 段 3 运行次数	1	LPCM 段 3 运行次数，若参数值设定为 0 则不运行此段。	-

D7	LPCM 段 3 控制字	0	LPCM 控制字 Bit12=0, 当前段电机首次运行方向为反转, 和段 1 设置相反。	-
----	--------------	---	--	---

运行流程示意:

(1) 接收到触发信号后由 A 点运行至 B 点, 如图 7.17 所示。



图 7.17 A-B 运行示意图

(2) B 点往复运行至 C 点 4 次, 每次延时 100ms, 单一周期如下图所示, 如图 7.18 所示。

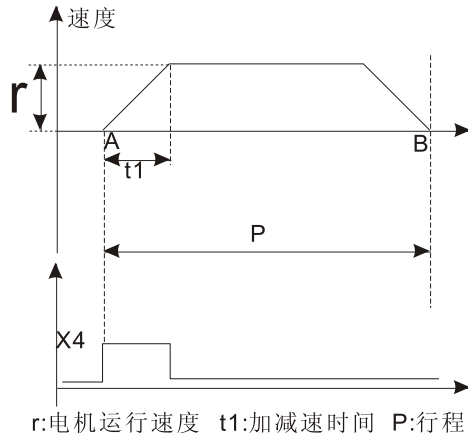

图 7.18 B-C 运行示意图

其中  $t_2$  为 B、C 段之间延时时间,  $t_3$  为加速时间。

(3) 延时 200ms 后自动返回 A 点, 如图 7.19 所示。

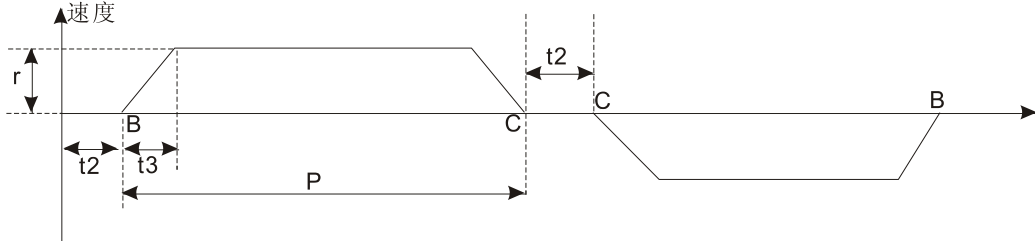

图 7.19 返回 A 点运行示意图

其中  $t_2$  为 B、C 段之间延时时间,  $t_3$  为减速时间。

#### 7.6.1.4 增强型多段定长控制模式 LPCM1.0 相关参数及说明

参数号	名称	范围	功能	出厂值	单位
B0	LPCM 运行起始选择段	1~15	指在 LPCM 模式下, 从第几段开始运行。	1	-
B1	LPCM 运行总段数	1~16	在 LPCM 模式下结束运行的段数, 例 PrB0=2, PrB1=10, 则表现从第 2 段运行到第 10 段。	1	-
BA	LPCM 找原点电机速度	1~1000	LPCM 找原点电机速度。	10	Rpm
BB	LPCM 找原点电机方向	0~1	LPCM 找原点电机方向, 0 表正转, 1 表反转。最终视 Pr5B 决定。	0	-

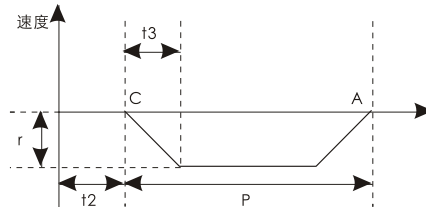
BC	LPCM 点动电机速度	1~1000	LPCM 点动电机速度。	10	Rpm
<b>C0~C7 LPCM 段 1 控制参数</b>					
C0	LPCM 段 1 启动电机速度	1~500	LPCM 段 1 启动时的电机转速。	100	Rpm
C1	LPCM 段 1 最高电机速度	100~4000	LPCM 段 1 运行时的最高电机速度。	4000	Rpm
C2	LPCM 段 1 加速时间。	5~10000	指从 0 转加速到段 1 最高电机速度所需的时间，此参数决定加速曲线。	100	mS
C3	LPCM 段 1 总脉冲数 L	0~65535	LPCM 段 1 总脉冲数，总脉冲数低 16 位。	1000	-
C4	LPCM 段 1 总脉冲数 H	0~65535	LPCM 段 1 总脉冲数，总脉冲数高 16 位。	1000	-
C5	LPCM 段 1 触发延时时间	0~10000	LPCM 段 1 在接收到启动信号后延时此参数值电机才开始运转。	100	mS
C6	LPCM 段 1 运行次数	0~1000	LPCM 段 1 运行次数，若参数值设定为 0 则不运行此段。	1	-
C7	LPCM 段 1 控制字	0~65535	LPCM 段 1 控制参数，详见说明。	0	-
<b>C8~CF LPCM 段 2 控制参数(同段 1)</b>					
<b>D0~D7 LPCM 段 3 控制参数(同段 1)</b>					
<b>D8~DF LPCM 段 4 控制参数(同段 1)</b>					
<b>E0~E7 LPCM 段 5 控制参数(同段 1)</b>					
<b>E8~EF LPCM 段 6 控制参数(同段 1)</b>					
<b>F0~F7 LPCM 段 7 控制参数(同段 1)</b>					
<b>F8~FF LPCM 段 8 控制参数(同段 1)</b>					

如何通过驱动器面板设置 32 位长度的行程脉冲？

因驱动器参数均采用 16 位数据长度，参数值表示范围：0 ~65535，而 LPCM 总脉冲数为 32 位长度，若通过驱动器面板进行设置超过 65535 的脉冲行程则需进行换算后再设置。

例当前要设置 LPCM 第一段的行程脉冲总数为：12345678 个

第一步：用 PC 计算器进行十六进制换算

12345678=BC614E 即低 16 位=614E (hex) 高 16 位=BC(hex)

第二步：将高低 16 位转换成十进制

低 16 位=614E=24910(dec) 高 16 位=BC=188(dec)

第三步：将以上换算参数值设置到对就参数

PrC3=24910 PrC4=188

**建议：为实现更快捷的操作，在设置 LPCM 行程总脉冲数最好采用监控软件或连接人机界面。**

## 7.6.2 增强型多段定长模式 LPCM2.0(选配)

LPCM2.0 为独立的内部位置控制模式，具有如下特点功能：

- ◆ 具有 4 种回原点功能。
- ◆ 具有正反点动功能。
- ◆ 具有遇限停机功能。
- ◆ 每段单独配置，段之间自由切换。
- ◆ 每段均可自由定义运行速度、加减速时间、行程、控制字。
- ◆ 具有相对定位，绝对值定位等多种定位功能。
- ◆ 可自由配置每段运行长度、运行次数、延时触发功能。

### 7.6.2.1 增强型多段定长控制模式 LPCM2.0 I/O 定义说明

I/O	定义	定义说明
X0	请求找原点信号输入 (bReFin0rg)	用此端子输入信号作为启动找原点。

X1	原点信号输入 (bOrg)	在执行找原点动作时作为原点信号输入。
X2	停止信号输入 (bStop)	在定长运行过程中作减速/停机信号输入。
X3	混合控制模式选择 (bModSel)	此模式下保留。
X4	运行启动信号输入 (bLpcm_Run)	触发启动定长运行信号输入。
X5	正点动 (bJog_Pos)	正点动。(需设置 Pr7D 参数值个位数为 4)
X6	伺服使能输入 (bServoON)	进行伺服 ON/OFF 控制。
X7	反点动 (bJog_Neg)	反点动。(需设置 Pr7D 参数值十位数为 4)
X8	报警清除输入 (bAlarmClr)	通过此端子清除报警状态。
X9	I/O 输入状态对应的段选择	伺服使能后的第一次运行段选择, 由 X9-X11 组合状态选择 定义如下:
X10		
X11		

## 7.6.2.2 增强型多段定长控制模式 LPCM2.0 接线示意图

### LPCM2.0示意图



图 7.20 多段定长模式接线图

#### 7.6.2.3 增强型多段定长控制模式 LPCM2.0 相关参数列表

参数号	参数名	参数说明	值范围	单位
<b>LPCM 控制相关参数</b>				
B0	LPCM 脉冲系数低 16 位	脉冲系数 (32 位)	0~65535	脉冲
B1	LPCM 脉冲系数高 16 位		0~65535	
B2	LPCM 脉冲行程系数	脉冲系数对应的行程值。	1~65535	
B9	LPCM 找原点补偿行程	LPCM 找原点补偿行程, 即当找到原点后, 会据此行程参数符号位来决定方向运行至此参数设定值。	-32767~32768	
BA	LPCM 找原点电机速度	LPCM 模式下, 查找原点时的电机速度。	1~1000	Rpm
BB	LPCM 找原点电机方向	LPCM 模式下, 查找原点时的电机方向, 0: 正转, 1: 反转。	0~1	
BC	LPCM 点动电机速度	LPCM 模式下, 点动电机速度。	1~1000	Rpm
BD	LPCM 寻原点模式	0: 到原点后停止; 1: 到原点后停止, 反向低速脱离, 原点开关断开后, 视 PrB9 参数值进行行程补偿, 停止; 2: 到原点后减速, 向前低速寻 Z 相, 找到设定 Z 个数后, 视 PrB9 参数值进行行程补偿, 停止; 3: 到原点后减速, 向前低速寻 Z 相, 找到设定 Z 个数后, 视 PrB9 参数值进行行程补偿, 停止。若启动前已处于原点位置则反向脱离原点后再向前低速寻 Z 相; 找到设定 Z 个数后停止。	0~2	
BE	LPCM 寻原点低速速度	寻原点低速速度。	1~1000	Rpm
BF	LPCM 寻原点 Z 相个数	找原点模式 2 的寻原点 Z 相停机个数。	1~1000	Num
<b>LPCM 段 1 参数</b>				
C0	LPCM 段 1 启动电机速度	LPCM 段 1 启动电机速度。	1~500	Rpm
C1	LPCM 段 1 最高电机速度	LPCM 段 1 最高电机速度。	10~8000	Rpm
C2	LPCM 段 1 加速时间	指从 0 转加速到最高电机速度所需的时间, 此参数决定加速曲线。	1~10000	ms
C3	LPCM 段 1 行程	LPCM 段 1 行程。	1~65535	
C4	LPCM 段 1 延时/运行时间	延时/运行时间参数。	0~65535	ms
C5	LPCM 段 1 运行次数	参数值为 0 则此段禁止, 若值大于 0, 则运行此段次数, 每次中间间隔当前段延时参数值。	0~32000	
C6	LPCM 段 1 下一段	参数值为 0 则运行本段后结束, 否则延时当前段延时参数值运行指定的下一段。	0~8	
C7	LPCM 段 1 控制字	LPCM 段 1 控制字。	0~65535	
<b>LPCM 段 2 参数</b>				
C8	LPCM 段 2 启动电机速度	LPCM 段 2 启动电机速度。	1~500	Rpm
C9	LPCM 段 2 最高电机速度	LPCM 段 2 最高电机速度。	10~8000	Rpm
CA	LPCM 段 2 加速时间	指从 0 转加速到最高电机速度所需的时间, 此参数决定加速曲线。	1~10000	ms
CB	LPCM 段 2 行程	LPCM 段 2 行程。	1~65535	
CC	LPCM 段 2 延时/运行时间	延时/运行时间参数。	0~65535	ms
CD	LPCM 段 2 运行次数	参数值为 0 则此段禁止, 若值大于 0, 则运行此段次数, 每次中间间隔当前段延时参数值。	0~32000	
CE	LPCM 段 2 下一段	参数值为 0 则运行本段后结束, 否则延时当前段延时参数值运行指定的下一段。	0~8	
CF	LPCM 段 2 控制字	LPCM 段 2 控制字。	0~65535	
<b>LPCM 段 3 参数</b>				
D0	LPCM 段 3 启动电机速度	LPCM 段 3 启动电机速度。	1~500	Rpm
D1	LPCM 段 3 最高电机速度	LPCM 段 3 最高电机速度。	10~8000	Rpm
D2	LPCM 段 3 加速时间	指从 0 转加速到最高电机速度所需的时间, 此参数决定加速曲线。	1~10000	ms
D3	LPCM 段 3 行程	LPCM 段 3 行程。	1~65535	
D4	LPCM 段 3 延时/运行时间	延时/运行时间参数。	0~65535	ms
D5	LPCM 段 3 运行次数	参数值为 0 则此段禁止, 若值大于 0, 则运行此段次数,	0~32000	

		每次中间间隔当前段延时参数值。		
D6	LPCM 段 3 下一段	参数值为 0 则运行本段后结束, 否则延时当前段延时参数值运行指定的下一段。	0~8	
D7	LPCM 段 3 控制字	LPCM 段 3 控制字。	0~65535	
<b>LPCM 段 4 参数</b>				
D8	LPCM 段 4 启动电机速度	LPCM 段 4 启动电机速度。	1~500	Rpm
D9	LPCM 段 4 最高电机速度	LPCM 段 4 最高电机速度。	10~8000	Rpm
DA	LPCM 段 4 加速时间	指从 0 转加速到最高电机速度所需的时间, 此参数决定加速曲线	1~10000	ms
DB	LPCM 段 4 行程	LPCM 段 4 行程。	1~65535	
DC	LPCM 段 4 延时/运行时间	延时/运行时间参数。	0~65535	ms
DD	LPCM 段 4 运行次数	参数值为 0 则此段禁止, 若值大于 0, 则运行此段次数, 每次中间间隔当前段延时参数值。	0~32000	
DE	LPCM 段 4 下一段	参数值为 0 则运行本段后结束, 否则延时当前段延时参数值运行指定的下一段。	0~8	
DF	LPCM 段 4 控制字	LPCM 段 4 控制字。	0~65535	
<b>LPCM 段 5 参数</b>				
E0	LPCM 段 5 启动电机速度	LPCM 段 5 启动电机速度。	1~500	Rpm
E1	LPCM 段 5 最高电机速度	LPCM 段 5 最高电机速度。	10~8000	Rpm
E2	LPCM 段 5 加速时间	指从 0 转加速到最高电机速度所需的时间, 此参数决定加速曲线。	1~10000	ms
E3	LPCM 段 5 行程	LPCM 段 5 行程。	1~65535	
E4	LPCM 段 5 延时/运行时间	延时/运行时间参数。	0~65535	ms
E5	LPCM 段 5 运行次数	参数值为 0 则此段禁止, 若值大于 0, 则运行此段次数, 每次中间间隔当前段延时参数值。	0~32000	
E6	LPCM 段 5 下一段	参数值为 0 则运行本段后结束, 否则延时当前段延时参数值运行指定的下一段。	0~8	
E7	LPCM 段 5 控制字	LPCM 段 5 控制字。	0~65535	
<b>LPCM 段 6 参数</b>				
E8	LPCM 段 6 启动电机速度	LPCM 段 6 启动电机速度。	1~500	Rpm
E9	LPCM 段 6 最高电机速度	LPCM 段 6 最高电机速度。	10~8000	Rpm
EA	LPCM 段 6 加速时间	指从 0 转加速到最高电机速度所需的时间, 此参数决定加速曲线。	1~10000	ms
EB	LPCM 段 6 行程	LPCM 段 6 行程。	1~65535	
EC	LPCM 段 6 延时/运行时间	延时/运行时间参数。	0~65535	ms
ED	LPCM 段 6 运行次数	参数值为 0 则此段禁止, 若值大于 0, 则运行此段次数, 每次中间间隔当前段延时参数值。	0~32000	
EE	LPCM 段 6 下一段	参数值为 0 则运行本段后结束, 否则延时当前段延时参数值运行指定的下一段。	0~8	
EF	LPCM 段 6 控制字	LPCM 段 6 控制字	0~65535	
<b>LPCM 段 7 参数</b>				
F0	LPCM 段 7 启动电机速度	LPCM 段 7 启动电机速度。	1~500	Rpm
F1	LPCM 段 7 最高电机速度	LPCM 段 7 最高电机速度。	10~8000	Rpm
F2	LPCM 段 7 加速时间	指从 0 转加速到最高电机速度所需的时间, 此参数决定加速曲线。	1~10000	ms
F3	LPCM 段 7 行程	LPCM 段 7 行程。	1~65535	
F4	LPCM 段 7 延时/运行时间	延时/运行时间参数。	0~65535	ms
F5	LPCM 段 7 运行次数	参数值为 0 则此段禁止, 若值大于 0, 则运行此段次数, 每次中间间隔当前段延时参数值。	0~32000	
F6	LPCM 段 7 下一段	参数值为 0 则运行本段后结束, 否则延时当前段延时参数值运行指定的下一段。	0~8	
F7	LPCM 段 7 控制字	LPCM 段 7 控制字。	0~65535	
<b>LPCM 段 8 参数</b>				
F8	LPCM 段 8 启动电机速度	LPCM 段 8 启动电机速度。	1~500	Rpm

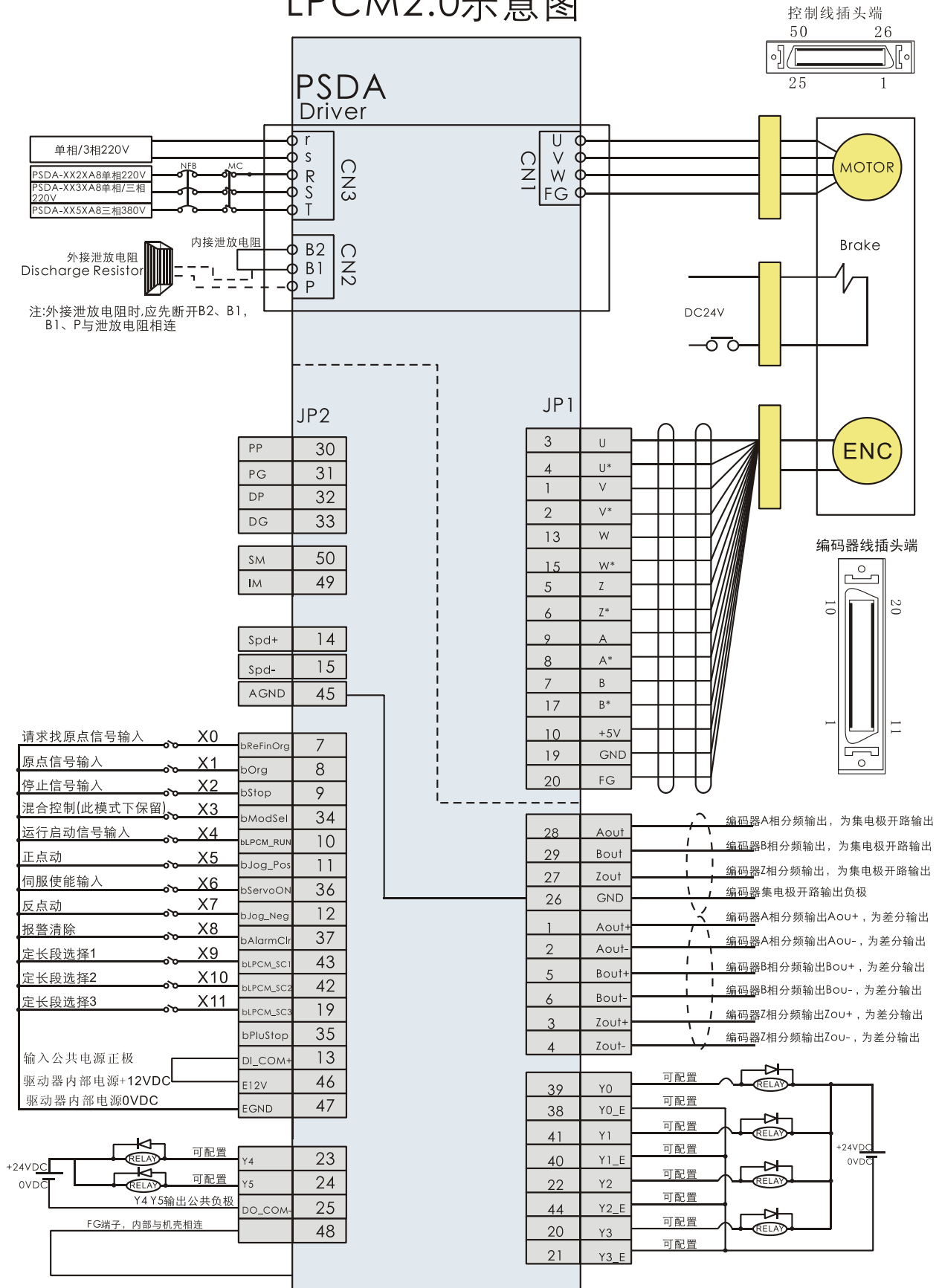

FF	LPCM 段 1 控制字	LPCM 段 8 控制字。	0~65535	
段运行次数计数值参数				
1F0	LPCM 段 1 运行次数	段 1 每运行 1 次，此参数值加 1。	0~65535	次
1F1	LPCM 段 2 运行次数	段 2 每运行 1 次，此参数值加 1。	0~65535	次
1F2	LPCM 段 3 运行次数	段 3 每运行 1 次，此参数值加 1。	0~65535	次
1F3	LPCM 段 4 运行次数	段 4 每运行 1 次，此参数值加 1。	0~65535	次
1F4	LPCM 段 5 运行次数	段 5 每运行 1 次，此参数值加 1。	0~65535	次
1F5	LPCM 段 6 运行次数	段 6 每运行 1 次，此参数值加 1。	0~65535	次
1F6	LPCM 段 7 运行次数	段 7 每运行 1 次，此参数值加 1。	0~65535	次
1F7	LPCM 段 8 运行次数	段 8 每运行 1 次，此参数值加 1。	0~65535	次

(1) 行程及脉冲当量(以段 1 为例, 其它段参数意义与段 1 相同)

PrB0: 脉冲系数。行程系数对应的脉冲数。

PrB2: 行程系数, 脉冲系数设置值对应的实际位置, 例当前有电机运行 20000 脉冲对应 5 mm 则 PrB0 设置为 20000, 此参数设置为 5。

PrC3: 段运行行程。单位由脉冲当量决定。

例: 当前有电机运行 20000 脉冲对应 5 mm 则参数 PrB0=20000, PrB2=5, PrC3 设置 50, 含义如下: 电机运行 20000 脉冲对应 5mm, 本段走 50mm,

$$\text{运行总脉冲} = \frac{\text{行程}(\text{PrC3}) \times \text{脉冲系数}(\text{PrB0})}{\text{行程系数}(\text{PrB2})}$$

行程定义为有符号数, 如 PrC3=-500 即表本段电机反方向运行 500mm, PrC3=500 即表本段电机正方向运行 500mm。

(2) 段控制字定义(如第一段为例, 其余段功能相同)

位	定义	说明
0, 1	触发方式	此控制位决定启动前作用在 X4 (bLpcm_Run) 上的电平方式 0: 电平; 1: 上升沿; 2: 自动运行(当运行至当前段时, 不理睬 X4 上的电平状态, 自动运行); 3: 连续运行。
2~7	保留	
8, 9	Y4 输出方式	0: 不输出; 1: 本段开始输出; 2: 本段结束输出。 (必须设置 Pr8A=7 才能定义 Y4 作为 LPCM 功能输出)
10, 11	Y5 输出方式	0: 不输出; 1: 本段开始输出; 2: 本段结束输出。 (必须设置 Pr8B=7 才能定义 Y5 作为 LPCM 功能输出)
12	接收停止信号的减速方式	在运行中若 X2 (bStop) 有效则按如下值设置进行处理: 0: 减速; 1: 急停。
		0: 相对定位; 1: 绝对定位; 2: 恒速模式: 运行时间为 PrC4 设置参数, 如果此参数>60000, 电机一

13, 14, 15	定位模式	直旋转，直到 STOP 输入信号有效，本模式下运行次数无效； 3：扭矩模式，PrC3 为扭矩百分比 在扭矩控制模式下，电机一直在设定的速度下运行，直到扭矩升到 PrC3 的限制值。当到达了限制值后，驱动器延时 PrC4 设置参数后结束本段，如果此参数>60000，扭矩会一直保持，直到 STOP 输入信号有效。本模式下运行次数无效。电机的运行方向取决于速度极性； 4：自反转模式，此模式下若段运行次数大于 1 则第二次触发运行时电机方向与上次相反。
------------	------	--

7.6.2.4 增强型多段定长控制模式 LPCM2.0 功能说明

1、查找原点

(1) 寻原点模式 0

在停机状态下，在请求找原点信号输入端子 X0(bReFinOrg)输入一触发信号，则电机将按设定的速度(PrBA)和方向(PrBB)慢速运行，碰到有效的原点输入信号后即停止，如图 7.21、图 7.22 所示：



图 7.21 寻原点模式 0 曲线



图 7.22 寻原点模式 0 曲线示意图

(2) 寻原点模式 1

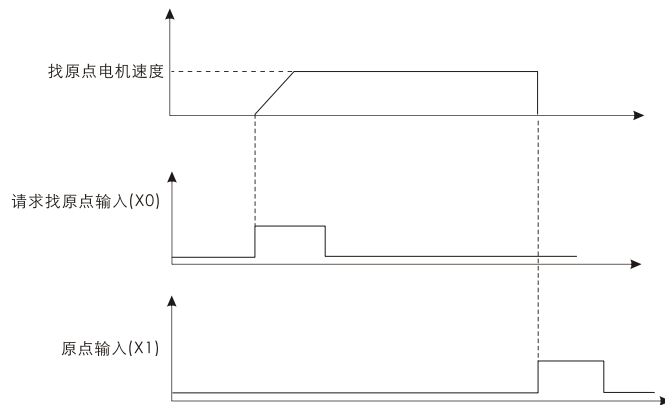
在停机状态下，在请求找原点信号输入端子 X0(bReFinOrg)输入一触发信号，则电机将按设定的速度(PrBA)和方向(PrBB)慢速运行，碰到有效的原点输入信号后即反转按(PrBE)慢速运行，当原点信号断开后，视PrB9进行行程补偿，停止，如图 7.23、图 7.24 所示：

PrBD=1(LPCM寻原点模式1)

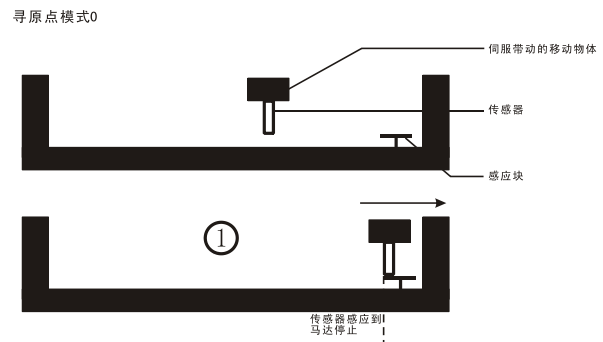

图 7.23 寻原点模式 1 曲线

寻原点模式1

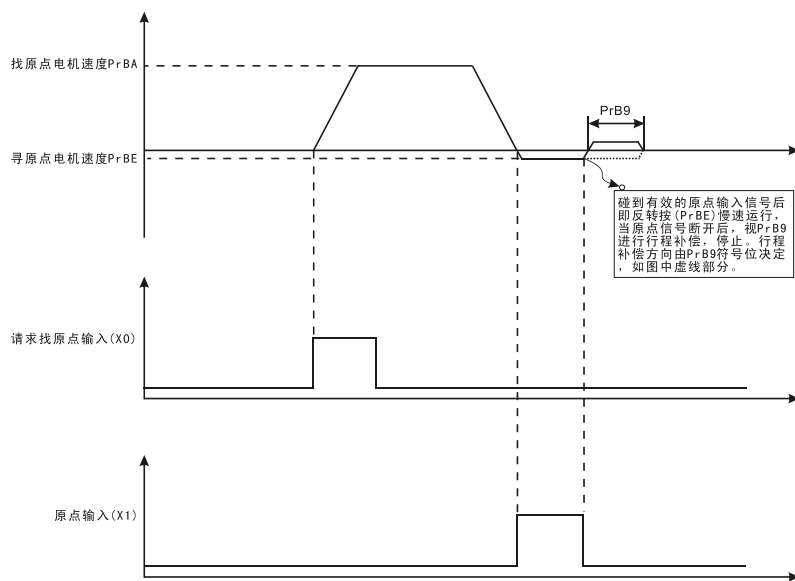

图 7.24 寻原点模式 1 示意图

(3) 寻原点模式 2

在停机状态下，在请求找原点信号输入端子 X0(bReFin0rg)输入一触发信号，则电机将按设定的速度(PrBA)和方向(PrBB)慢速运行，碰到有效的原点输入信号后即按(PrBE)慢速运行，同时检测并累加电机Z信号个数。当Z信号个数达到设定值(PrBF)后即停止。如图 7.25、图 7.26 所示：

PrBD=2(LPCM寻原点模式2)

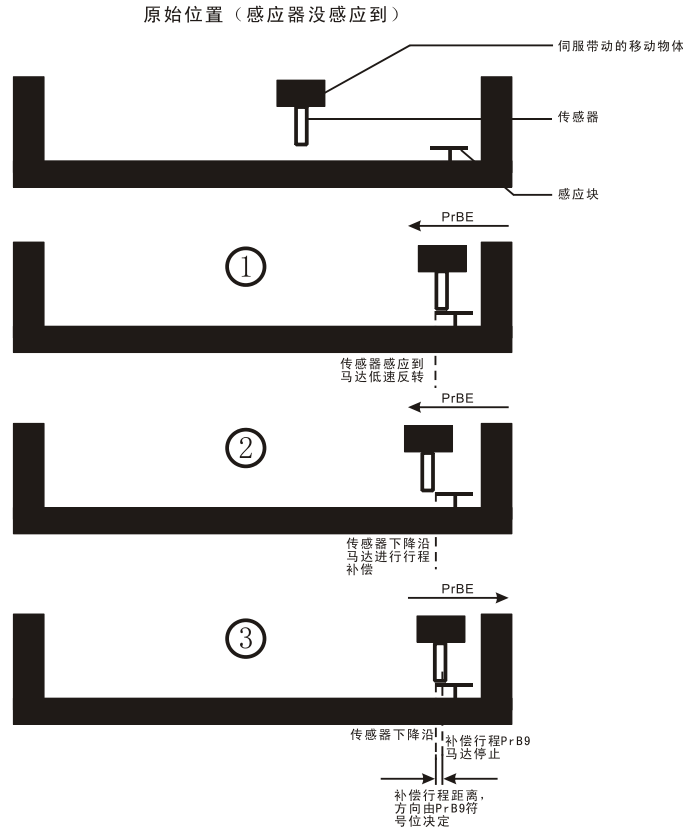

图 7.25 寻原点模式 2 曲线

寻原点模式2

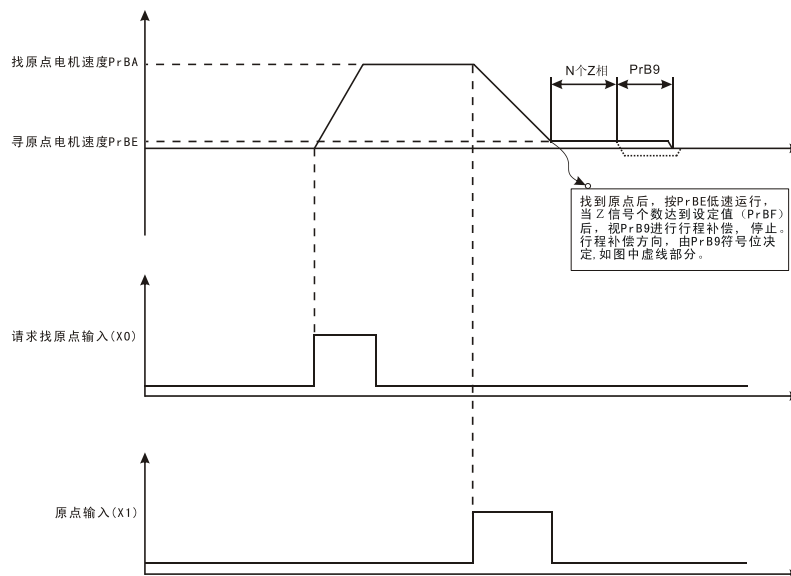

图 7.26 寻原点模式 2 示意图

(4) 寻原点模式 3

此寻原点模式下，分两种情况：

第一，若启动前未处于原点位置，此时寻原点方式与模式 2 相同。

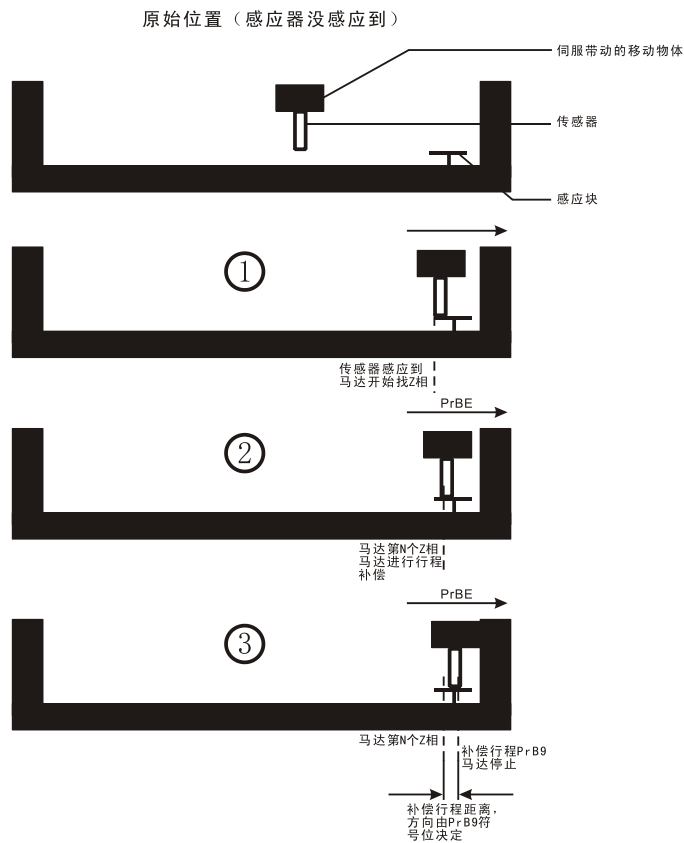
第二，若启动前处于原点位置，则反向脱离原点后再向前低速寻 Z 相；找到设定 Z 个数后，视 PrB9 进行行程补偿，补偿方向由 PrB9 符号位决定。如图 7.27 所示：

寻原点模式3

原始位置（感应器已感应到）



图 7.27 寻原点模式 3 示意图

2、点动

可通过设定 PrBC(点动电机速度) 决定正反点动电机速度，点动信号输入有效时则电机按设定的点动速度正转运行，当点动信号撤除后电机停止，在停机状态下执行点动流程如图 7.28 所示：

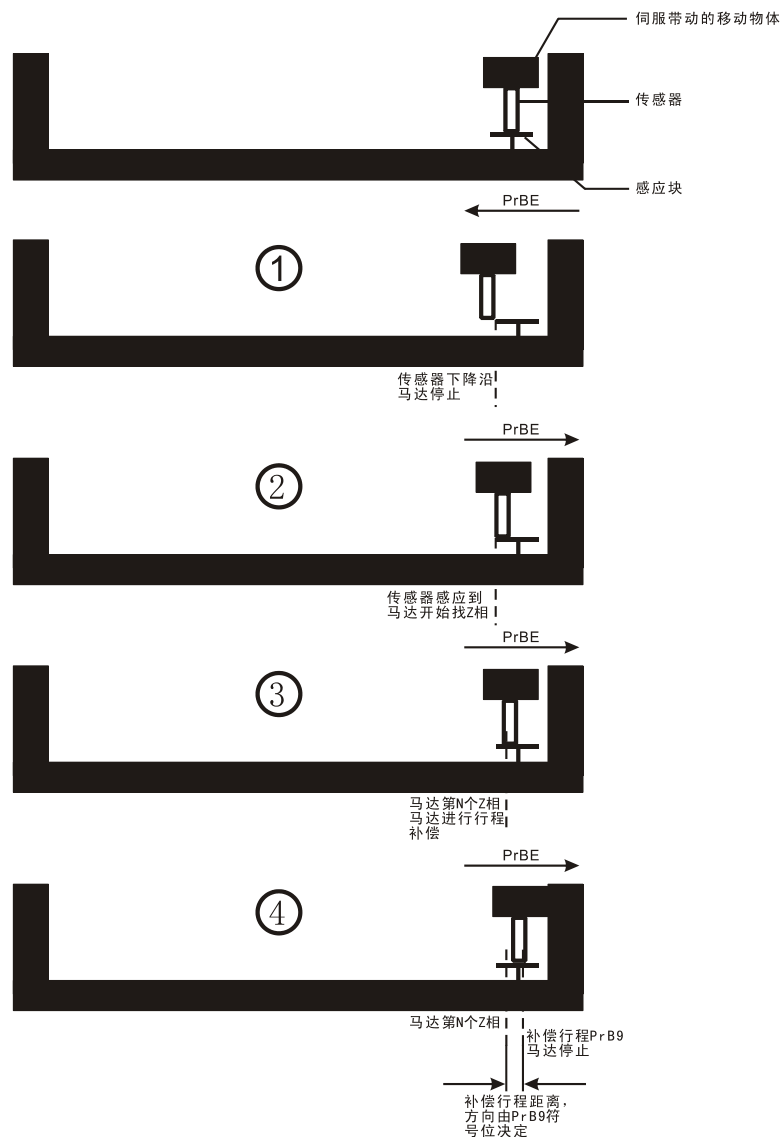

图 7.28 LPCM2.0 点动模式

### 3、触发方式

触发方式指在伺服使能后以何种方式启动行程，由相应段的控制字的最低 2 位决定，共有 4 种启动方式，如下表示：

Bit1	Bit0	触发方式
0	0	0：电平触发
0	1	1：脉冲触发
1	0	2：自动运行
1	1	3：连续运行

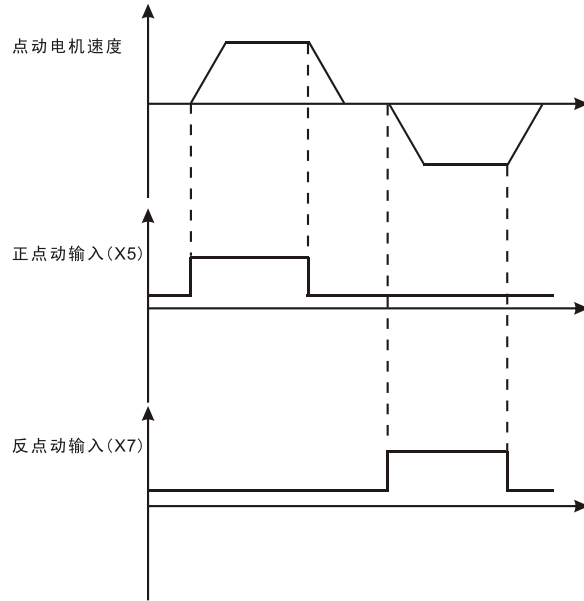
例：当前段 1 设定行程为 P，运行速度为 n，延时/运行时间为 T 则 4 种触发启动方式如下说明：

#### ◆ 电平触发:方式 0



图 7.29 电平触发

如图 7.29 所示，当 X4 输入端出现有效的电平信号时，启动第一次触发，延时 T 后电机开始运行。当运行完毕后，由于 X4 一直存在有效的电平信号由启动了第二次触发，延时 T 后电机开始第二次运行。

#### ◆ 脉冲触发:方式 1

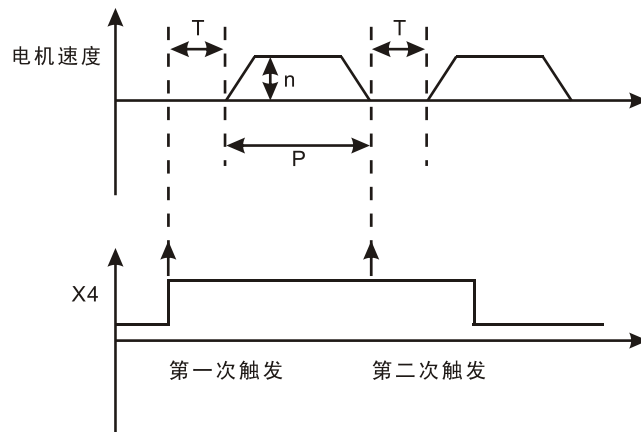

图 7.30 脉冲触发

如 7.30 图所示, 当 X4 输入端出现上升沿时, 启动第一次触发, 延时 T 后电机开始运行。当运行完毕后, 虽 X4 端子存在高电平, 但由于采用了脉冲触发方式, 故不启动。当 X4 由低变高时产生了上升沿, 所以启动了第二次触发, 延时 T 后电机开始第二次运行。

◆ 自动运行:方式 2

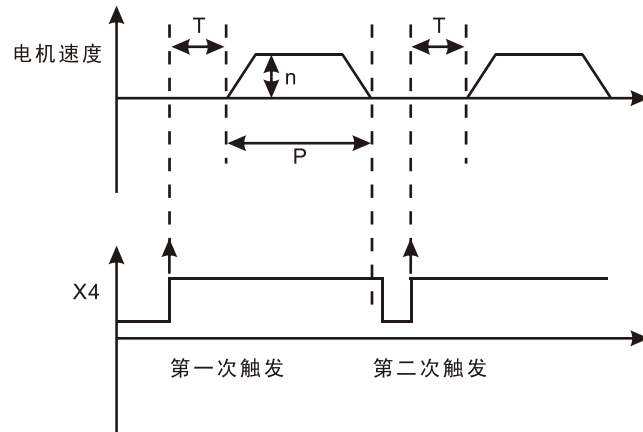

图 7.31 自动运行触发

如图 7.31 所示, 在此方式 2 下, 启动信号不受 X4 控制, 当运行至当前段时自动运行。用此方式可以方便实现: 段之间的自动衔接。

◆ 连续自行:方式 3

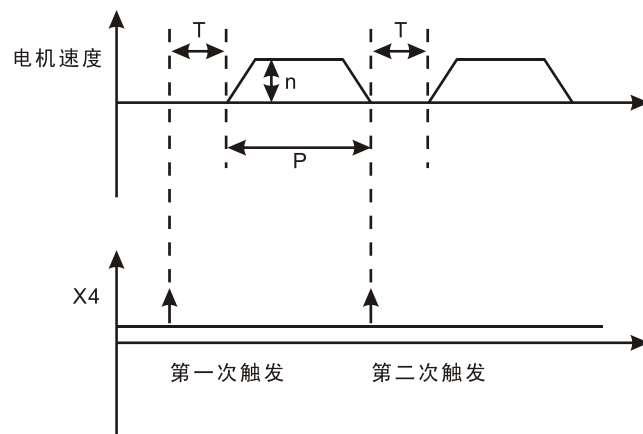

图 7.32 自动运行触发

如图 7.32 所示，当 X4 输入端子出现有效的上升沿时，启动第一次触发，延时 T 后电机开始运行。当运行完毕后，不再理会 X4 端子的状态，自动启动了第二次触发，延时 T 后电机开始第二次运行。用此方式可以很方便实现：单次触发，多次运行。

#### 4、运行方式（以段 1 为例，其余段意义相同）

运行方式由段控制字进行定义设置。

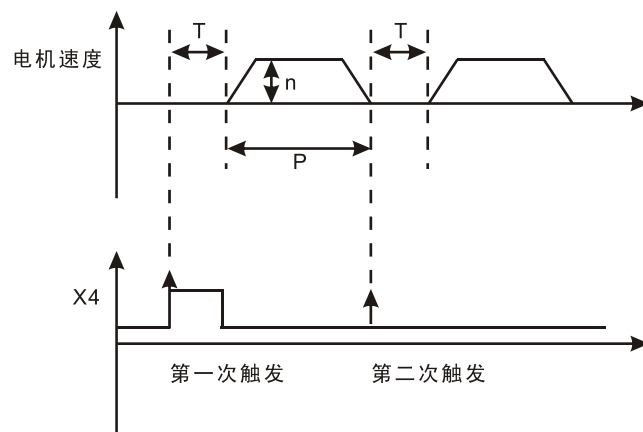
##### (1) 相对定位方式

相对定位方式即从当前位置开始据设定的运动方向运行设定行程，在此方式下，电机的运行方向由行程的符号决定。例设定行程为 100，则表从当前位置电机正向运行 100 行程距离，设定行程为 -100，则表从当前位置电机反向运行 100 行程距离。如图 7.33 例所示：P 为行程，若设定行程为 P 则表行程从 A 运行至 B 点，若设定行程为 -P，则行程从 B 点运行至 A 点。



图 7.33 相对定位模式

##### (2) 绝对定位方式

系统内部有一绝对值行程记录器来支持此绝对定位方式，当驱动器上电或执行找到原点后，绝对行程记录器将归零。如图 7.34 所示：例 Z 为原点，A 点相对于 Z 行程长度为 -100，B 点相对于 Z 行程长度为 120。设当前电机位置停留在 A 点，若行程参数设定为 120（即 B 点），则启动后电机将由 A 点运行至 B 点（相对行程长度为 220）。

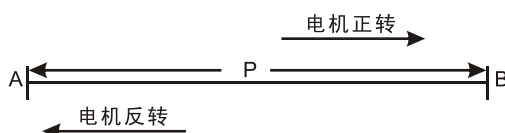

图 7.34 绝对定位方式

##### (3) 恒速模式

此模式下，若段运行/延时参数设置值小于 60000 则电机将运行段运行/延时参数值时间后停止。若段运行/延时参数设置值大于 60000 则电机一直旋转，直至碰到有效的停机信号。

**注：此模式下应将停机方式设置为急停（控制字 BIT12=1）**

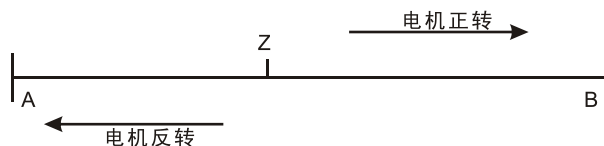
##### (4) 扭矩模式

此模式下段行程参数含义为电机额定扭矩百分比，在扭矩控制模式下，电机一直在设定的速度下运行，直到扭矩升到段行程参数值（PrC3）的限制值。当到达了限制值后，驱动器延时段运行/延时（PrC4）设置值后结束本段，如图 7.35 左所示。如果此参数 > 60000，扭矩会一直保持，直到停机输入信号有效，本模式下运行次数无效。电机的运行方向取决于段行程（PrC3）极性，如图 7.35 右所示。





图 7.35 扭矩模式

(5) 自反转模式

自反转模式下为相对定位方式，可实现多次往复运动。同时此模式下须将执行次数设置为大于或等于 2。动作流程如下：

- 1) 第一次接受到启动触发信号后，按设定的速度运行至指定行程 P，电机运行方向由行程符号决定，行程符号为负(例 -100)则电机反转。
- 2) 第二次接受到启动触发信号，电机则按相同的速度按上次相反的方向运行至上次的运行起点。

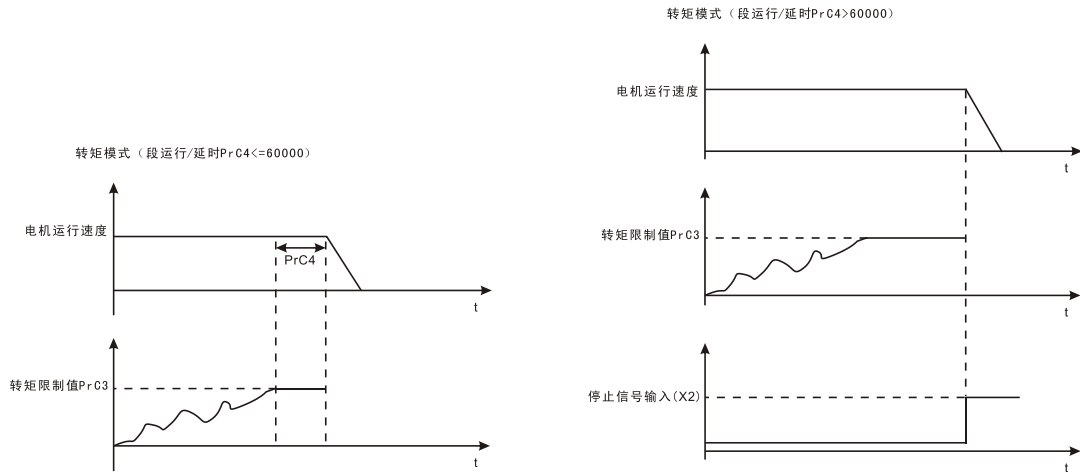

图 7.36 自反转模式

如图 7.36 所示：

- 1) 当接收到第一次触发信号时，电机按设定的速度参数正转运行 P 行程。
- 2) 当接收到第二次触发信号时，电机按设定的速度参数反转运行 P 行程(回到起点)。

四、相关通信资源地址

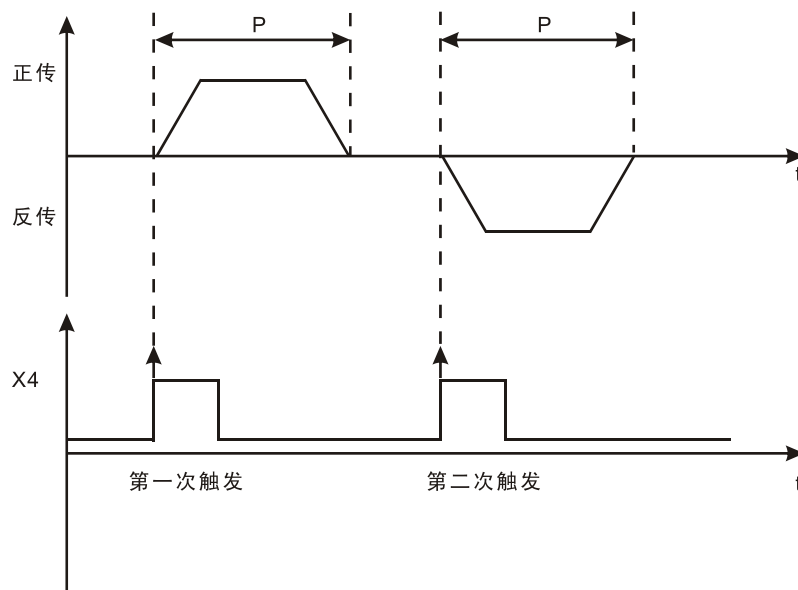
地址 (HEX)	字长	名称	说明
0x8212	2	行程段运行脉冲	启动前，此寄存器值为 0，每运行 1 脉冲行程此寄存器值加 1，为有符号 32 位数

0x8214	2	行程段剩余脉冲数	启动前, 此寄存器值为总脉冲数, 每运行 1 脉冲行程此寄存器值减 1, 段运行完毕后, 此寄存器值则递减为 0。
0x8216	2	行程段总脉冲数	存放当前行程的总脉冲数, 为有符号 32 位数。
0x8218	1	段运行次数	存放当前运行段的运行次数, 每运行一次, 此寄存器值加 1。
0x1E0	2	绝对值编码器	用于实时检测当前电机位置的绝对值位置值, 上电或执行寻原点时此值为 0, 可读写。
0x1F0~0x1F7	1	段运行次数计数器	相应段每运行一次, 对应的计数器值加 1。

## 7.7 CanBus 同步控制模式说明

在应该控制模式参数 (Pr51) 设置为 8。

### 7.7.1 功能描述

在 CanBus 同步控制模式下, 2 台驱动器用 CanBus 总线连接起来, 在控制字 (参数) 上定义好主从驱动器标识后便可实现同步调节控制。在同步调节过程中, 主机将会实时按主机和从机的运行角度进行相关调节, 以实现主从两机的线速度和运行角度一致。

#### 1) 同步特性实时图



图 7.37 同步特性波形图

如图 7.37 所示, 主从电机编码器运行角度实时图, 主电机启动后, 在没有进行同步调节之前存在较大的角度偏差, 在执行同步调节后, 主从编码器角度几乎重叠在一起, 实现同步运行。

#### 2) 同步偏差特性实时图

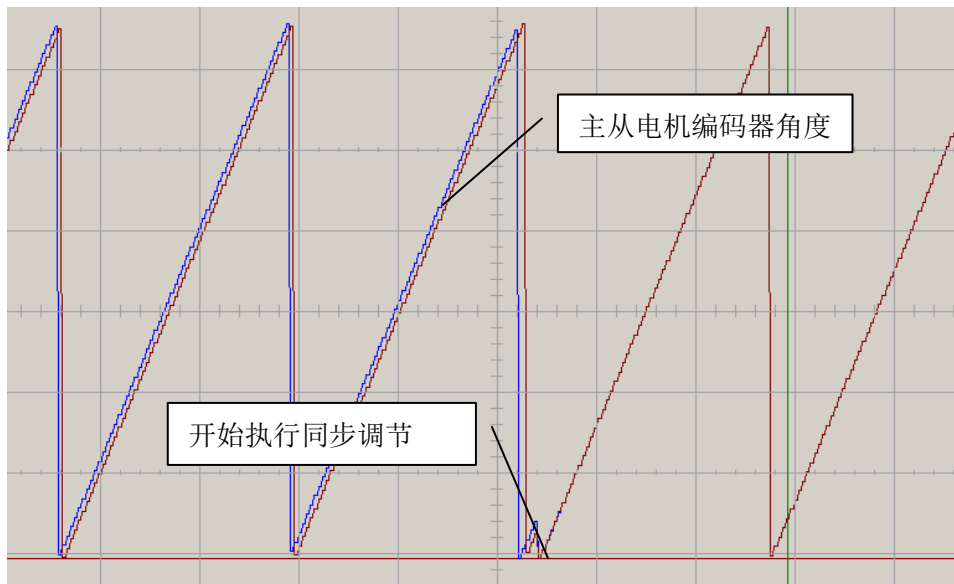
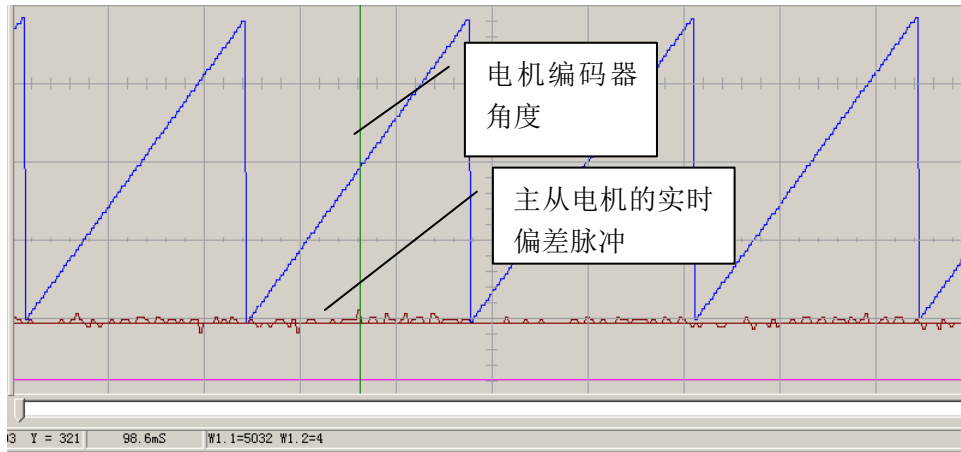

7.38 同步偏差特性波形图

如图 7.38 所示，主从电机运行在 924rpm/Min 中的同步偏差脉冲实时图，偏差在 ± 4 个脉冲左右。

### 7.7.2 通信相关接线

#### 1) 6 芯通信座定义 (JP4)

此 6PIN 通信座主要用于 RS485 方式联网及 CAN 方式联网用。

6 芯通信座 (驱动器端)

6 芯通讯座管脚号	定义
6	RS485-A
5	RS485-B
3	GND
2	CAN-H
1	CAN-L

#### 2) 驱动器 CanBus 通信端子接线示意图



图 7.39 Canbus 通信端子接线

### 7.7.3 相关参数

参数号	参数名	说明	参考设定	设定范围	单位
24	速度方式加速时间	速度模式下电机转速由 0 加速到额定转速所需的时间，如图所示，r1 为给定速度，r2 为实时速度。 	100	1~10000	Ms
25	速度方式减速时间	速度模式下电机转速由额定转速减速到 0 转速所需的时间。意义同 Pr24。	100	1~10000	Ms
40	第 1 内部速度	第 1 内部速度，由速度选择端子选定。	100	-10000~10000	Rpm

41	第 2 内部速度	第 2 内部速度，意义同 Pr40。	100	-10000~10000	Rpm																				
42	第 3 内部速度	第 3 内部速度，意义同 Pr40。	100	-10000~10000	Rpm																				
43	第 4 内部速度	第 4 内部速度，意义同 Pr40。	100	-10000~10000	Rpm																				
44	第 5 内部速度	第 5 内部速度，意义同 Pr40。	100	-10000~10000	Rpm																				
45	第 6 内部速度	第 6 内部速度，意义同 Pr40。	100	-10000~10000	Rpm																				
46	第 7 内部速度	第 7 内部速度，意义同 Pr40。	100	-10000~10000	Rpm																				
47	第 8 内部速度	第 8 内部速度，意义同 Pr40。	100	-10000~10000	Rpm																				
51	控制模式	8: CanBus 同步控制模式。	8	0~8	-																				
5B	电机方向取反控制	电机方向取反控制，用于控制电机运转方向。	0	0~1	-																				
62	CanBus 通信波特率	参数值对应的 CanBus 通信波特率如下： <table border="1" style="width: 100%; border-collapse: collapse;"> <tr> <td>0</td> <td>1</td> <td>2</td> <td>3</td> <td>4</td> </tr> <tr> <td>20KHz</td> <td>50KHz</td> <td>125KHz</td> <td>250KHz</td> <td>500KHz</td> </tr> <tr> <td>5</td> <td>6</td> <td>7</td> <td>8</td> <td></td> </tr> <tr> <td>1MHz</td> <td>1.25MHz</td> <td>1.786MHz</td> <td>2MHz</td> <td></td> </tr> </table> <b>注：参数值需重新上电才能生效</b>	0	1	2	3	4	20KHz	50KHz	125KHz	250KHz	500KHz	5	6	7	8		1MHz	1.25MHz	1.786MHz	2MHz		3	0~8	KHz
0	1	2	3	4																					
20KHz	50KHz	125KHz	250KHz	500KHz																					
5	6	7	8																						
1MHz	1.25MHz	1.786MHz	2MHz																						
65	CanBus 控制字	每个控制位均有特殊意义： <table border="1" style="width: 100%; border-collapse: collapse;"> <tr> <td>位</td> <td>15-2</td> <td>1</td> <td>0</td> </tr> <tr> <td>含义</td> <td>保留</td> <td>SlaSpSel</td> <td>MastID 同步控制主从控制位 0: 作为从机 1: 作为主机</td> </tr> </table> MastID: 0 作为从机; 1 作为主机; SlaSpSel: 0 从机初始速度由主机决定; 1 从机初始速度由内部速度确定; <b>注：参数值需重新上电才能生效。</b>	位	15-2	1	0	含义	保留	SlaSpSel	MastID 同步控制主从控制位 0: 作为从机 1: 作为主机	0	0~65535	-												
位	15-2	1	0																						
含义	保留	SlaSpSel	MastID 同步控制主从控制位 0: 作为从机 1: 作为主机																						
9A	同步模式 CanBus 通信超时最大值.	在同步模式下，若 CanBus 通信错误持续时间超过此参数值则报警 CanBus 通信错误: Err-28。	2000	0~65535	Ms																				
9B	同步模式主机调节延迟时间	在同步模式下，主从电机启动后持续此参数值时间后才进行同步调节。	1000	0~65535	Ms																				
9C	同步模式允许最大偏差脉冲	在同步模式下，若主从电机的位置偏差脉冲超过此参数值则产生同步偏差过大报警: Err-29。	1000	0~65535	-																				
9D	同步模式积分分离偏差脉冲.	同步模式下的积分分离判别值，仅在从机下起作用。	100	0~65535	-																				
9E	同步模式从机调节积分常数	同步模式下的速度积分参数，仅在从机下起作用。	5	0~200	-																				
9F	同步模式从机调节增益	同步模式下的速度增益参数，仅在从机下起作用。	20	1~100	-																				

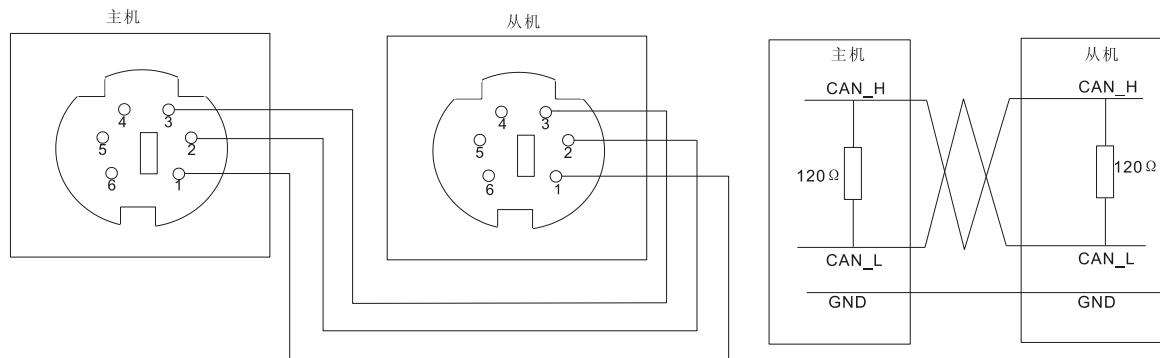
#### 7.7.4 初次应用步骤

- 1) 安装好电机及驱动器和连接 CanBus 通信电缆及用于控制伺服使能的控制电缆;
- 2) 设定主从两机的 Pr24, Pr25, Pr40 (运行速度)、Pr62 参数为相同值并将 Pr51=8。即将主从两机的运行调节参数设置为相同值;
- 3) 区分主从机。将作为主机的驱动器 Pr65 设置为 1 (Bit0=1)，从机驱动器的 Pr65 设置为 0 (Bit0=0)。保存以上设置参数并重新上电;
- 4) 同时对主从驱动器给出伺服使能控制信号 (伺服 ON);
- 5) 电机启动后主电机驱动器将会自动实时调节，以实现同步运行。

#### 7.7.5 主从驱动器的异常检测处理

- 1) 若在运行过程中，主从任一驱动器发生报警则另一驱动器将会自动停止;

- 2) 若在运行过程中，产生 CanBus 通信报警则主从驱动器将会自动停止；
- 3) 任一驱动器产生报警后，必须清除报警后主从电机才能运行。否则主从电机都不会自动单独运行。

注：

- ◆ CanBus 同步控制模式将占用 CanBus 功能的 PDO 通道协议，一旦使用此模式则不能再使用 CanBus 的 PDO 通道进行相关操作。CanBus 的 SDO 通道则不受此影响；
- ◆ 若要使用 CanBus 的 SDO 通道对驱动器进行操作，应注意不要执行配置 PDO 操作；
- ◆ 在运行过程中，请不要任意更改电机运转方向，否则易出现同步偏差过大报警；
- ◆ 启动前，主从驱动器的伺服使能信号尽可能同时为 ON，否则易出现同步偏差过大报警；
- ◆ 主从驱动器的上电时间尽可能一致，若主从驱动器上电间隙时间太长则易出现 CanBus 通信错误报警；
- ◆ CanBus 通信电缆尽可能使用带屏蔽层的双绞线电缆，以加强通信抗干扰能力；
- ◆ CanBus 同步控制模式下，主从两机无需另设通信机号及标识，系统会自动另行分配。同时不会影响 Pr61（机器编号）参数值及其功能。

## 7.8 转矩模式

### 7.8.1 转矩模式接线示意图

Pr51(控制模式)应设置为 9，此为转矩控制方式。

# 转矩模式接线示意图



图 7.40 转矩接线示意图

### 7.8.2 转矩模式使用步骤

第一步：将控制模式 Pr51 设置为 9。

第二步：进行模拟速度指令及模拟转矩指令零点校正，第 7.8.6 节中有详细说明。

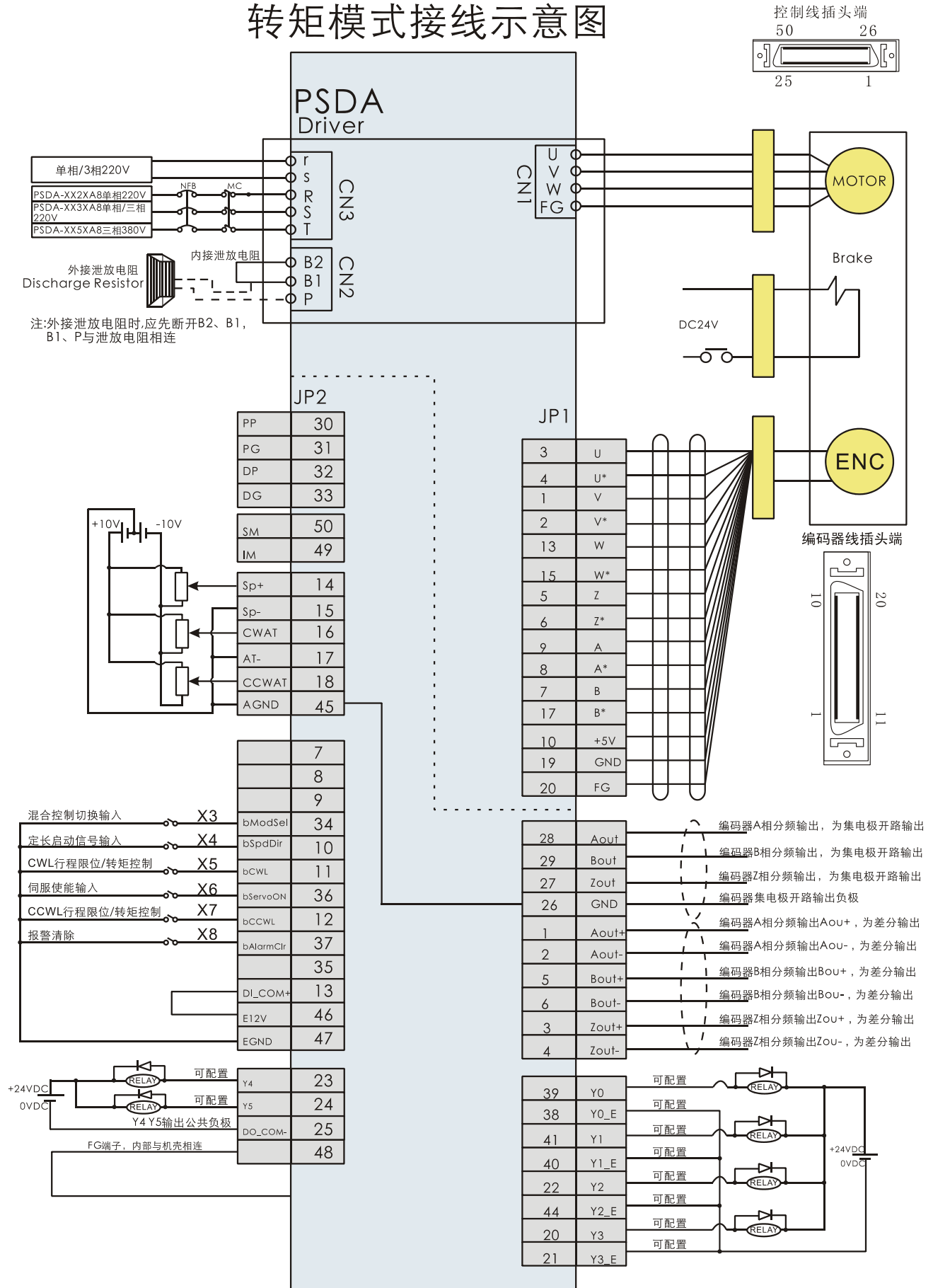
第三步：确定速度限制方式，设置 Pr7C，0：内部速度 (Pr40)，2：外部模拟速度。

第四步：根据速度限制方式设置相关参数。

转矩模式控制示意，如图 7.41 所示。



图 7.41 转矩模式示意图

### 7.8.3 当 Pr7C 设置为 0，内部速度 (Pr57) 作为速度限制值

参数号	参数说明
Pr51	控制模式参数，此参数设置为 9，转矩控制模式。
Pr5B	转矩指令取反控制，当此参数设置为 1 时，转矩指令方向取反。
Pr76	模拟转矩增益，1V 对应转矩百分数。
Pr78	模拟转矩输入零漂校正参数。

如图 7.42 所示，此种方式，内部速度 Pr40 作为速度限制值，Pr5B 进行速度方向取反，建议使用之前进行模拟转矩 AD 零点校正，具体请参阅 7.8.6 节。

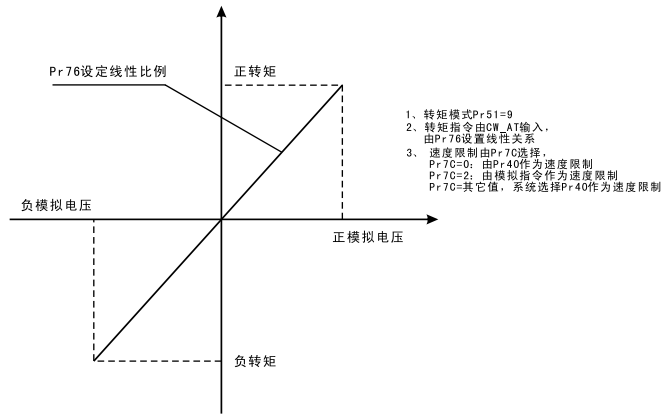
### Pr7C=0 (转矩指令选择)



图 7.42 转矩模式下，内部速度值 (Pr40) 进行速度限制

### 7.8.4 当 Pr7C 设置为 2，外部模拟速度作为速度限制值

参数号	参数说明
-----	------

Pr51	控制模式参数，此参数设置为9为转矩控制模式。
模拟转矩指令相关参数	
Pr76	模拟转矩增益，1V 对应转矩百分数。
Pr78	模拟转矩输入零漂校正参数。
Pr7A	对输入模拟量转矩进行低通滤波，单位：0.1mS，参数值越大，效果越明显。
模拟速度指令相关参数	
Pr48	模拟速度指令增益，每 0.1V 对应电机转速。
Pr49	用于调整模拟速度指令输入零点。
Pr4B	当模拟指令输入转速小于此参数值时作为零转速处理。
Pr4E	对模拟指令进行低通滤波，单位：0.1ms，以消除模拟信号高频谐波。

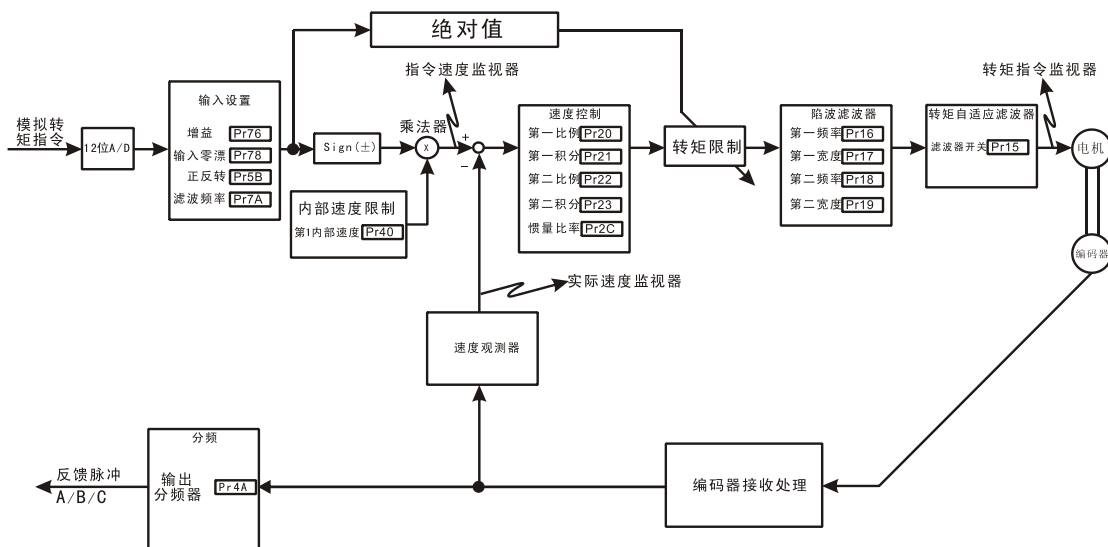
如图 7.43 所示，此种方式，外部输入模拟量作为速度限制值，建议使用之前进行模拟速度指令、模拟转矩零点校正，具体请参阅 7.8.6 节。

### Pr7C=2 (转矩指令选择)



图 7.43 转矩模式下，外部模拟量输入进行速度限制

## 7.8.5 模拟量输入接线说明

### 7.8.5.1 模拟转矩指令输入

模拟指令转矩 CCWAT/CWAT 控制输入接口，如图 7.44 所示：

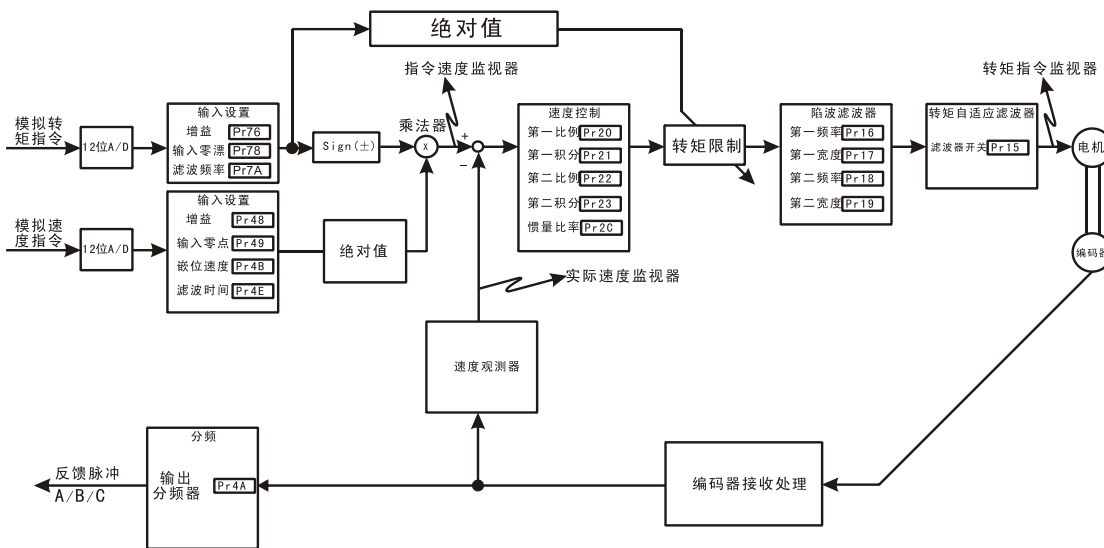

图 7.44 普通模拟指令转矩 CWAT 控制输入接口示意

注：

- ◆ 若采用差分方式的模拟转矩指令，无需将 AT-与 AGND 连接在一起。
- ◆ 转矩指令输入电压范围：±10V，不允许输入超出此范围电压值，否则有损坏驱动器的可能！

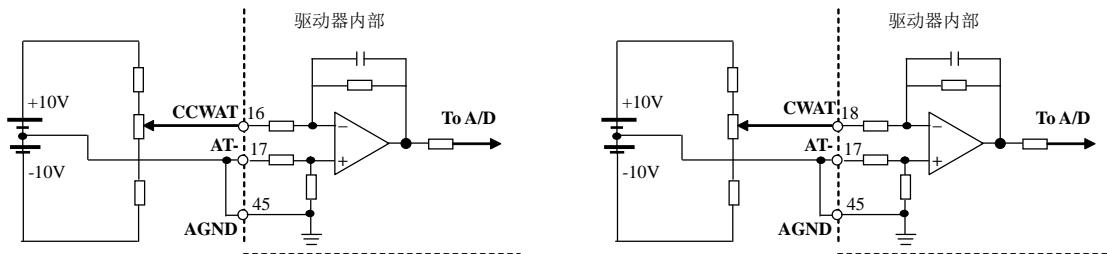

### 7.8.6 模拟速度及模拟转矩指令信号零漂校正

模拟速度指令信号与模拟转矩指令信号零漂校正方法相同，这里以模拟转矩指令信号零漂校正为例：

(1) 当模拟转矩指令信号存在零点漂移时，可通过以下 2 种方法进行自动校正

通过驱动器辅助功能进行模拟指令信号零点漂移校正

第一步：确保控制器输出信号电压为 0V

第二步：进入辅助功能 06 (FN-06)，在显示 FN-06 → 按 SET 键

第三步：按 SET 键，显示——表系统正在执行自动调零动作

第四步：几秒钟后，若校正成功则闪烁显示：Finish。否则显示：Fail, 表自动校正失败。

(2) 通过计算机监控软件进行模拟转矩指令信号零点漂移校正

第一步：确保控制器输出信号电压为 0V

第二步：将驱动器连接至计算机，打开监控软件连接至驱动器。

第三步：在通信正常的状态下，执行如图 7.45 所示：



图 7.45 模拟转矩指令信号零点漂移校正

自动校正失败处理

若自动校正失败，则表明至少存在以下 2 种原因中的一个：1、零点值过大；2、零点波动幅值过大

对此，应重点检查：

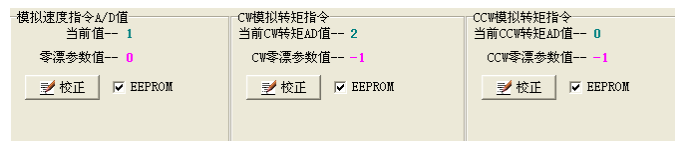
- 1、控制器输出信号是否为 0V；
- 2、控制电缆的屏蔽线是否正确连接；
- 3、控制电缆在布线中是否存在大电流的强干扰（如电焊机）；
- 4、插入模拟转矩指令滤波器，并增加滤波时间。

注意：

- ◆ 用监控软件监控输入模拟指令 A/D 值，若模拟指令 A/D 值波动很大则表明输入模拟电压收到强干扰，应尽量减小外部环境对模拟指令的干扰，如采用带屏蔽线的电缆。
- ◆ 外围的干扰也会被模拟速度输入增益 (Pr48) 放大。应尽量加大输入模拟指令电压的幅值和降低模拟速度输入增益。如输入小于 1V 指令电压而希望电机达到 3000rpm 的做法是不正确的。这意味着 1mV 的电压波动就会导致电机速度 3rpm 的变化。
- ◆ 加大模拟指令滤波时间 (Pr7A) 可有效抑制转矩指令干扰，但同时会降低指令速度响应。
- ◆ 控制电缆的屏蔽线 (FG) 应接至控制器模拟地上。
- ◆ 由于非线性误差等因素，模拟指令并不能完全精确通过模拟转矩输入增益 (Pr76) 对应至电机转矩，可适当微调 Pr76 参数值来实现转矩需要。

## 7.9 IO 转矩限制

运控伺服系统除了转矩控制模式（控制模式=9）之外，还有 CWL/CCWL 数字量输入转矩限制功能，简称 IO 转矩限制。

IO 转矩限制的优先级高于转矩控制模式，即在转矩控制模式下，如果使用 IO 转矩限制，这时伺服系统是以 IO 转矩限制对电机进行转矩控制的。

### 7.9.1 IO 转矩限制相关参数

参数号	说明
Pr74	正转时，CWL 有效条件下设定的正转转矩限制。
Pr75	反转时，CCWL 有效条件下设定的反转转矩限制。
Pr76	CWAT 模拟转矩增益，1V 对应转矩百分数。
Pr77	CCWAT 模拟转矩增益，1V 对应转矩百分数。
Pr78	CWAT 模拟转矩指令输入零漂。
Pr79	CCWAT 模拟转矩指令输入零漂。
Pr7A	模拟转矩输入滤波频率，对 CWAT、CCWAT 输入模拟量进行低通滤波。
Pr7D	CWL/CCWL 功能定义参数，参数值对 CWL/CCWL 进行多功能配置，其中参数值的个位数决定 CWL 功能，十位数决定 CCWL 功能。

		十位数值	个位数值
		CCWL 功能定义	CWL 功能定义
		数值	CWL/CCWL 功能定义
		0	正转/反转限位报警。当电机正转/反转时若 CWL/CCWL 有效则产生正转/反转限位报警。
		1	正转/反转脉冲禁止输入。位置控制模式下，电机正转/反转时，若 CWL/CCWL 有效则禁止正转/反转脉冲输入。
		2	正转/反转驱动禁止(不产生力矩)，电机正转/反转时，若 CWL/CCWL 有效则电机不产生转矩。
		3	转矩限制，电机正转/反转时，若 CWL/CCWL 有效则电机转矩由 Pr74/Pr75 决定。
		4-9	保留，CWL/CCWL 输入功能禁止。

### 7.9.2 IO 转矩限制配置详细说明

X5 及 X7 可按需要配置成如下功能之一：

- ◆ 作为 CW/CCW 超限报警功能输入
- ◆ 作为 CW/CCW 脉冲禁止输入
- ◆ CW/CCW 超限进行转矩控制输入
- ◆ CW/CCW 超限不产生力矩

第一步：配置 CWL/CCWL 控制端子为进行转矩控制输入之用，即 Pr7D=33，如下表所示：

I/O	定义	定义说明												
X5	CWL 控制端子 (bCWL)	此端子可结合 Pr7D 参数值进行多功能配置, 其中 Pr7D 参数的个位数值值决定 CWL 功能												
		<table border="1" style="margin-left: 40px;"> <tr> <td>十位</td> <td>个位</td> </tr> <tr> <td>CCWL 功能定义</td> <td>CWL 功能定义</td> </tr> </table>	十位	个位	CCWL 功能定义	CWL 功能定义								
		十位	个位											
		CCWL 功能定义	CWL 功能定义											
		<table border="1" style="margin-left: 40px;"> <tr> <td>个位数值</td> <td>CWL 功能定义</td> </tr> <tr> <td>0</td> <td>正转限位报警。当电机正转时若 CWL 有效则产生正转限位报警。</td> </tr> <tr> <td>1</td> <td>正转脉冲禁止输入。位置控制模式下，电机正转时，若 CWL 有效则禁止正转脉冲输入。</td> </tr> <tr> <td>2</td> <td>正转驱动禁止(不产生力矩)，电机正转时，若 CWL 有效则电机不产生转矩。</td> </tr> <tr> <td>3</td> <td>转矩限制，电机正转时，若 CWL 有效则电机转矩由 Pr74 决定。</td> </tr> <tr> <td>4-9</td> <td>保留，CWL 输入功能禁止。</td> </tr> </table>	个位数值	CWL 功能定义	0	正转限位报警。当电机正转时若 CWL 有效则产生正转限位报警。	1	正转脉冲禁止输入。位置控制模式下，电机正转时，若 CWL 有效则禁止正转脉冲输入。	2	正转驱动禁止(不产生力矩)，电机正转时，若 CWL 有效则电机不产生转矩。	3	转矩限制，电机正转时，若 CWL 有效则电机转矩由 Pr74 决定。	4-9	保留，CWL 输入功能禁止。
		个位数值	CWL 功能定义											
		0	正转限位报警。当电机正转时若 CWL 有效则产生正转限位报警。											
1	正转脉冲禁止输入。位置控制模式下，电机正转时，若 CWL 有效则禁止正转脉冲输入。													
2	正转驱动禁止(不产生力矩)，电机正转时，若 CWL 有效则电机不产生转矩。													
3	转矩限制，电机正转时，若 CWL 有效则电机转矩由 Pr74 决定。													
4-9	保留，CWL 输入功能禁止。													
<b>注：无论在何种条件下电机的最大转矩均受 Pr70 设置的转矩限制。</b>														

X7	CCWL 控制端子 (bCCWL)	此端子可结合 Pr7D 参数值进行多功能配置, 其中 Pr7D 参数的十位数值值决定 CWL 功能	
		十位	个位
		CCWL 功能定义	CWL 功能定义
		十位数值	CCWL 功能定义
		0	反转限位报警。当电机反转时若 CCWL 有效则产生反转限位报警。
		1	反转脉冲禁止输入。位置控制模式下, 电机反转时, 若 CCWL 有效则禁止反转脉冲输入。
		2	反转驱动禁止 (不产生力矩), 电机反转时, 若 CCWL 有效则电机不产生转矩。
		3	转矩限制, 电机反转时, 若 CCWL 有效则电机转矩由 Pr75 决定。
4-9	保留, CCWL 输入功能禁止。		
		<b>注: 无论在何种条件下电机的最大转矩均受 Pr70 设置的转矩限制。</b>	

第二步: 设置当 CWL/CCWL 有效时的转矩限制值

参数值	说明
Pr74	电机正转时若 CWL 信号输入有效则进行转矩限制。最大转矩由 Pr74 决定。参数值为电机额定转矩的百分比, 如 Pr74=200, 即电机运转时最大的转矩将被限制在电机额定转矩的 200%。
Pr75	电机反转时若 CCWL 信号输入有效则进行转矩限制。最大转矩由 Pr75 决定。参数值为电机额定转矩的百分比, 如 Pr75=200, 即电机运转时最大的转矩将被限制在电机额定转矩的 200%。

第三步: 应用

当电机在正转时, 若 CWL 端子输入有效, 则电机转矩将被限制在由 Pr74 设定的数值上。

当电机在反转时, 若 CCWL 端子输入有效, 则电机转矩将被限制在由 Pr75 设定的数值上。

**注: 无论在何种条件下电机的最大转矩均受 Pr70 设置的转矩限制。**

## 8. 性能调整功能说明

### 8.1 增益自动切换功能

驱动器配备增益自动切换功能，可据负载运行的状态不同而使用不同的增益，以配合适应负载的变化要求，

相关参数：

参数号	参数名称	值范围	单位	参数说明
20	第一速度积分增益	1~1000	250us	第一速度积分，参数设置原则视负载而定，值越小响应越快，值越大则刚性越好，但太大会引起响应变慢及引起振荡。
21	第一速度增益	100~3500	Rad/s	提高速度响应，值越大响应越快，视电机惯量而定。
22	第二速度积分增益	1~1000	250us	第二速度积分，参数设置原则视负载而定，值越小响应越快，值越大则刚性越好，但太大会引起响应变慢及引起振荡。
23	第二速度增益	10~3500	Rad/s	第二速度环增益，单位：rad/s，参数设置原则视电机惯量而定，惯量越大，值也越大。
31	第一位置增益	10~1000	Hz	第一位置增益。
32	第二位置增益	10~1000	Hz	第二位置增益。
1A	增益切换方式	0~10	-	增益切换方式，参数值意义： 0：总是使用第一增益； 1：总是使用第二增益； 2：输入脉冲频率大于切换水平时切换第二增益； 3：速度指令大于切换水平时切换第二增益； 4：有位置指令时切换第二增益； 5：位置偏差大于切换水平时切换第二增益； 6：定位没有完成时采用第二增益； 7：速度偏差较大时采用第二增益。
1B	增益切换水平	0~30000	-	切换条件，与增益切换方式有关。当切换条件达到此水平时切换至第二增益。
1C	增益切换迟滞时间	0~30000	125us	此参数是为了稳定切换条件。即当切换水平达到切换要求并持续此参数值时间则开始进行增益切换。
1D	位置环高低增益切换时间	0~30000	125us	参数值越小则切换越快，若位置环第一增益和第二增益参数值差别较大时，太快可能会引起瞬间负载跳变，在允许的范围内应尽量设置较大值。
1E	速度环高低增益切换时间	0~30000	125us	速度环高低增益切换时间，参数值越小则切换越快，若速度环第一增益和第二增益参数值差别较大时，太快切换可能会引起瞬间负载跳变，在允许的范围内应尽量设置较大值。

#### 举例说明

在位置控制模式下，为了提高响应和刚度，一般在运行中需要较高的增益。而在定位或停止状态下，为了减小过冲、振荡或噪音而采用较小的增益。位置偏差进行切换如图 8.1 所示。



图 8.1 增益自动切换示例

当位置偏差达到 Pr1A 参数值并在时间上持续 Pr1B 参数值则切换到第二增益。

当位置偏差小于 Pr1A 参数值并在时间上持续 Pr1B 参数值则切换到第一增益。

## 8.2 采用速度观测器消除电机运行噪音

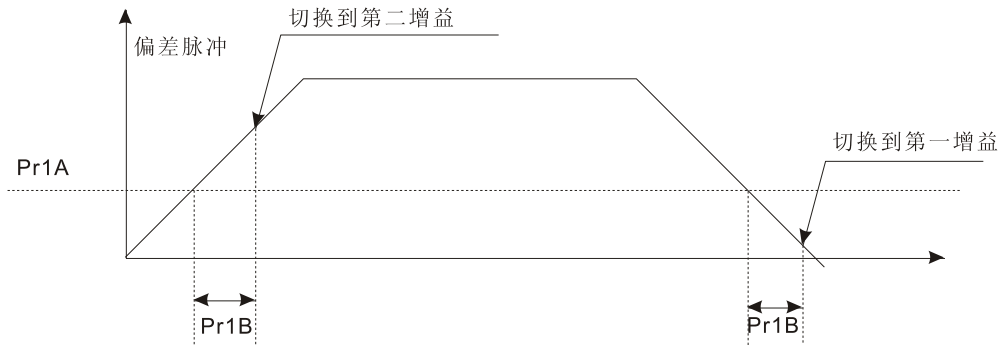
速度观测器具有对反馈速度进行预测及滤波等作用。在响应要求较高的场合，需设置较高的速度和位置增益，为了消除高增益带来的高频振荡和电机运行噪音，需加入速度观测器，以提高测速精度和抑制测速波动噪声，增加运行平稳性。据电机类型和负载可能通过设置速度观测器频带宽度来进行相应的匹配，速度观测器频带宽度越小则消除高频振荡和运行噪音的效果就越明显，但太小会引起相应的相位延迟而引起低频振荡，故设置原则是：电机功率和惯量越大，速度观测器频带宽度可设置越小。调整时应先将观测器频宽（Pr12）设置成较大值（如 1000），据现场情况再以步长 50 进行向较小值调整。

相关参数：

参数号	名称	出厂值	参数说明	单位
10	速度观察器开关	1	建议设定为 1。	-
12	速度观察器频带宽度	500	对电机噪声进行抑制和增加电机速度平稳性，值越小滤波效果越好，但值太小会引起响应特性变差。视负载惯量而定。	Hz

常规测速，如图 8.2 所示。



图 8.2 常规测速



图 8.3 速度观察器测速

采用速度观测器测速，如图 8.3 所示。

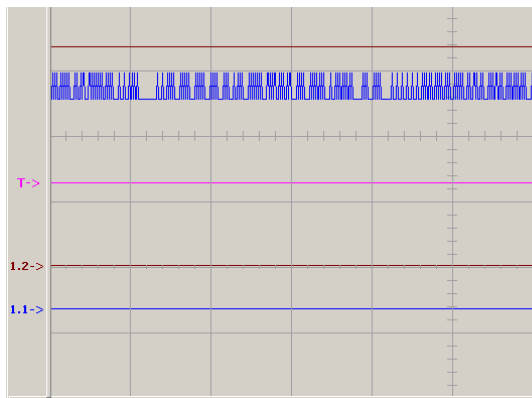
## 8.3 插入陷波器抑制周期性负载波动

驱动器内置三段带阻陷波器，可能抑制或削弱负载在一定频率范围的扰动，用于消除和抑制负载振荡，定位振动和噪音。正确使用陷波器抑制周期性负载波动，需使用监控软件测得负载大概扰动频率及范围。

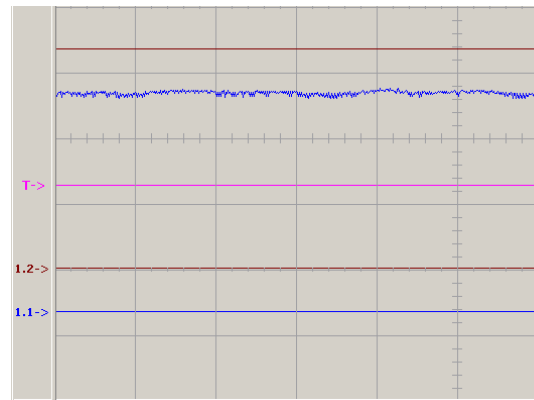
相关参数

参数号	名称	说明	范围
16	第一陷波器中心频率	速度环第一陷波器中心频率。当参数值设置 2000 时，第一陷波器功能无效。	100~2000
17	第一陷波器陷波宽度	速度环第一陷波器陷波宽度。	5~1000
18	第二陷波器中心频率	速度环第二陷波器中心频率，当参数值设置 2000 时，第二陷波器功能无效。	100~2000
19	第二陷波器陷波宽度	速度环第二陷波器陷波宽度。	5~1000
3E	位置指令陷波器中心频率	位置环陷波器中心频率，用于抑制位置前置的机械振荡，如抑制本身带有扰动的位置指令。当参数值设置 2000 时，位置环陷波器功能无效。	100~2000
3F	位置指令陷波器陷波宽度	位置环陷波器宽度，修改参数值需在下一次伺服使能后生效。	5~1000

**注：以上参数在修改参数值后需在下一次伺服使能后生效。**

对于低频的周期性负载波动，可以插入陷波器进行加入抑制和消除，如图 8.4 所示，为在皮带齿轮负载下低速运行时由

于齿轮的咬合作用而产生了振荡，采用监控软件监视电机电流测得负载振荡频率为 280Hz 左右。



图 8.4



图 8.5

图 8.5 为启用了第一陷波器，设置第一陷波中心频率为 300Hz，陷波宽度设置为 80Hz，可以看出振荡被消除。

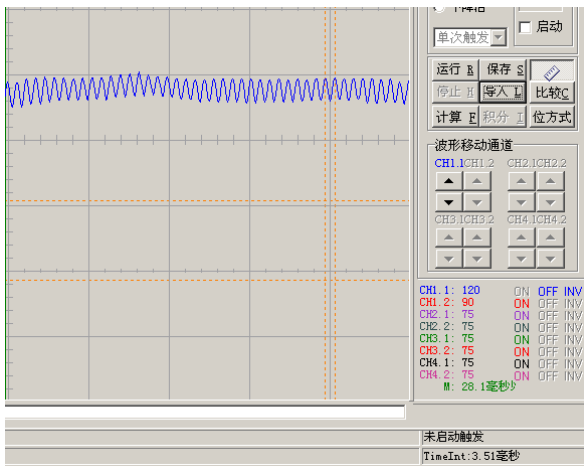
注：

◆ 由于响应特征变差而引起的低频扰动（如速度观测器频宽设置太小、速度环增益太小或积分太大）应通过调整增益参数来消除，陷波器不能削弱或消除由于此原因引起的波动。

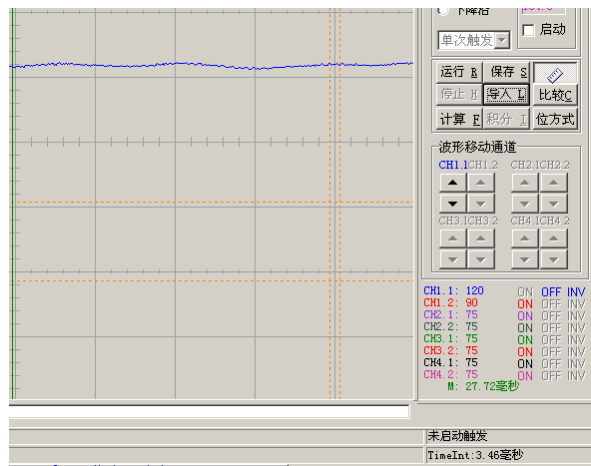
## 9. 伺服驱动器工作时序图

### 9.1 伺服驱动器上电时序图



图 9.1 伺服驱动器上电时序图

- 伺服驱动器上电后，进行内部初始化和故障检测，大约需要 1.5 秒；
- 初始化完成后，闭合主电源；
- 主电源闭合后 200mS 并延时用户设定值（Pr66 上电伺服 ON 延时时间）后，伺服准备好（Ser\_Ready）输出，标志伺服驱动器已经准备好，可以接收外部信号；
- 在伺服准备好（Ser\_Ready）输出后，如果驱动器输入有效的伺服 ON 信号，延时 50mS 后电机激励有效。

### 9.2 故障报警时序图

图 9.2

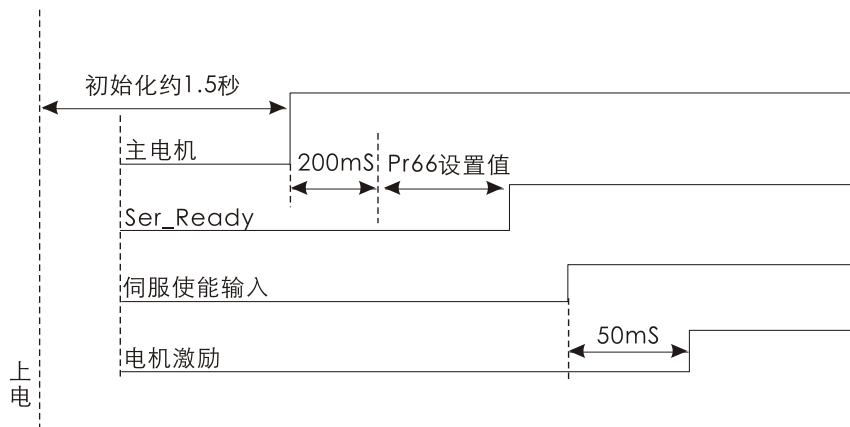

图 9.2 故障报警时序图

- 将会在小于 1mS 时间（时间视报警等级而定）内撤出电机激励信号；
- 将会在小于 2mS 时间内撤除伺服准备好（Ser\_Ready）信号撤出；
- 将会在小于 2mS 时间内输出有效的报警信号。

### 9.3 报警清除时序图

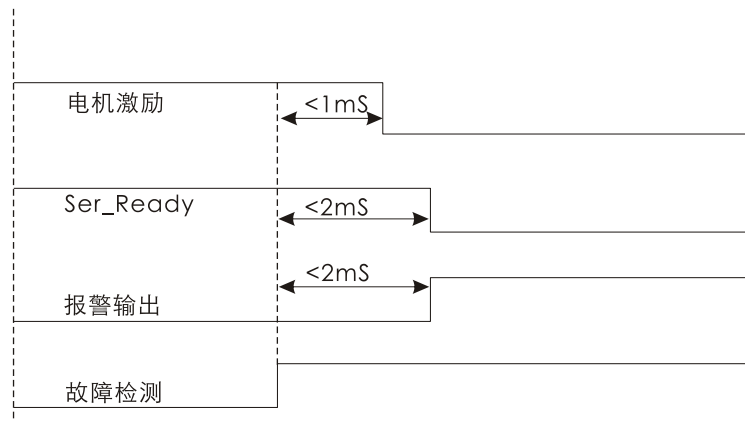

图 9.3 报警清除时序图

- a) 当伺服驱动器接收到有效的报警清除信号，在 2ms 内再无故障发生则撤除报警输出信号；
- b) 在延时 200ms 和用户设定值 (Pr66 伺服 ON 延时时间) 后，若在此时间内无检测到故障发生则伺服准备好 (Ser\_Ready) 输出有效信号，表明伺服驱动器已准备好，允许接受伺服 ON 信号。

## 9.4 制动器时序

### 9.4.1 保持制动器的相关参数

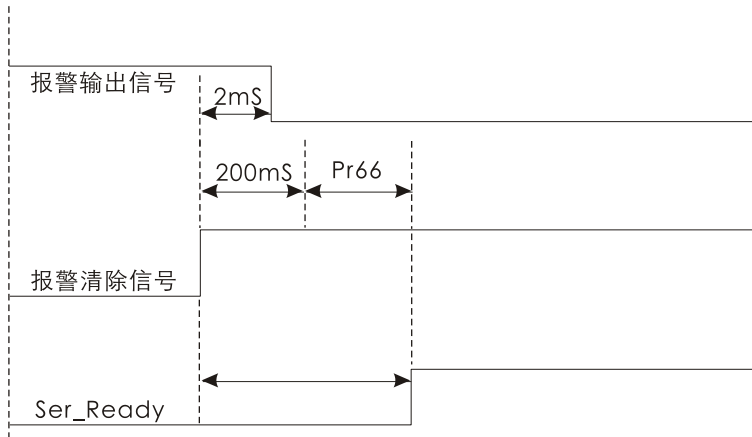
参数号	名称	范围	功能	出厂值	单位
66	上电伺服 ON 延时时间	100~10000	上电后在无故障状态下延时此参数值开允许伺服使用。	500	mS
54	伺服 OFF 延时时间	0~10000	无故障状态下，断开伺服使用信号后延时此参数值后电机激励信号撤除。	0	mS
4C	静止伺服 OFF 保持制动器动作延时时间	0~500	电机在静止状态下，收到伺服 OFF 信号后电机保持制动器动作到电机不通电锁轴的时间。	50	mS
4D	运动伺服 OFF 保持制动器动作延时时间	0~500	电机运转状态下，收到伺服 OFF 信号后，电机不通电锁轴到保持制动器动作时间。	50	mS

### 9.4.2 制动时序图

- a) 伺服 ON 时，制动器信号输出时序图：

当伺服驱动器伺服 ON 端子出现有效信号后，延时（由参数 Pr18 号设定）制动器释放，由于制动器内部电路为感性负载，对信号有延迟故需延时 50ms 后电机方能激励通电。



图 9.4 制动时序图 a

- b) 当电机为 0 转速状态下伺服 OFF:



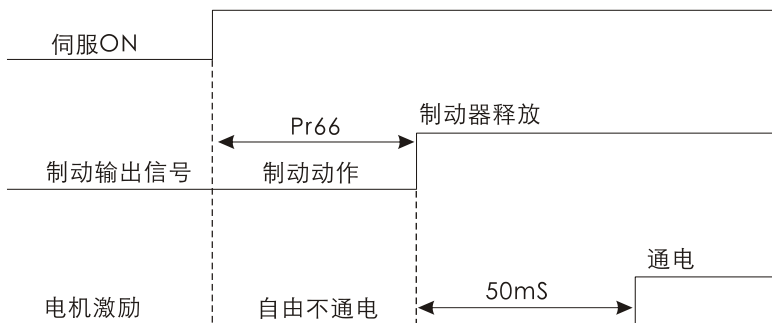

图 9.5 制动时序图 b

静止伺服 OFF 保持制动器动作延时时间（参数号=1A，范围：0~500，单位：mS）

说明：在电机为 0 转速状态下撤除伺服 ON 信号时制动控制输出信号立即撤除到断开电机激励信号所需时间（Pr1A）。

c) 当电机运转时或故障时产生伺服 OFF 信号

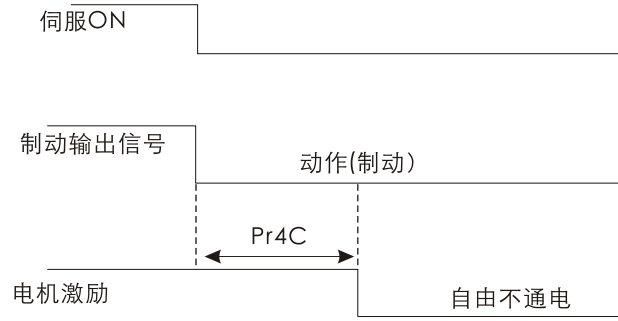

图 9.6 当电机运转时或故障时产生伺服 OFF 信号示意图

运动伺服 OFF 保持制动器动作延时时间（参数号=4D，范围：0~500，单位：mS）

时间：电机在运转状态下撤除伺服 ON 信号，电机激励信号立即断开到撤除制动控制输出信号所需的时间（Pr4D），此时序与驱动器报警时制动控制信号时序一致。在电机速度减速到约 30Rpm 所需时间 Pr4D 之间较小值。

## 9.5 驱动器过负载特性

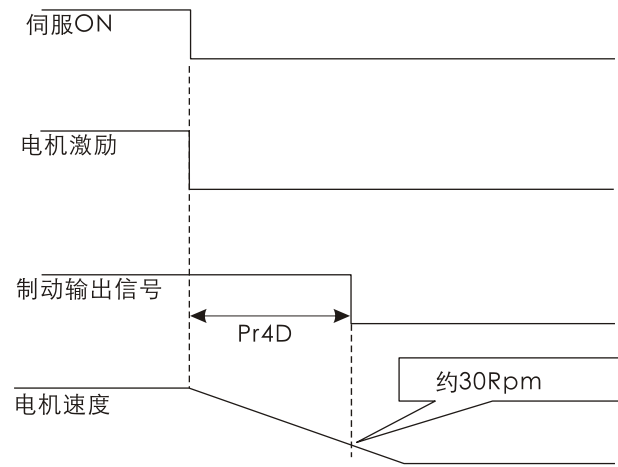





图 9.7 驱动器过负荷特性

## 10. 监视项

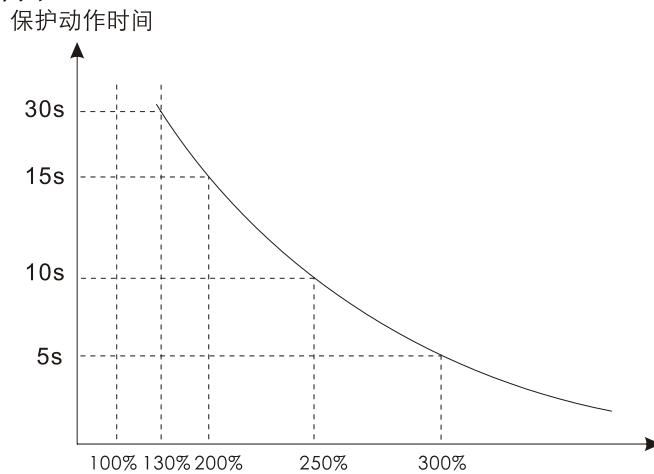
### 10.1 监视项模式操作概述

驱动器面板具有四种显示模式，其中一项即为监视模式，用户按 MODE 键选择操作模式，直到面板上显示 SEE-XX，操作面板上   ，选择需要监视的第 n 个监视项，按 SET 键进入即可，在驱动器操作一节有详细的说明，详细用户可参阅第 5.2.1 节。

### 10.2 监视项内容说明

监视项	监视内容	显示格式	说明
00	电机速度	r ±XXXX	Null: 表示电机正转 —: 表示电机反转 XXXX 为实际电机转速, 显示精度 1 rpm。
01	参考速度	n ±XXXX	Null: 表示电机正转 —: 表示电机反转 XXXX 为参考电机转速。
02	瞬时电流 A	A ±XXXX	Null: 表示电机正转 —: 表示电机反转, xxxx 为主功率回路 A 相的实时电流 AD 值。
03	瞬时电流 B	b ±XXXX	Null: 表示电机正转 —: 表示电机反转, xxxx 为主功率回路 B 相的实时电流 AD 值。
04	电流	i ±XX.XX	XX.XX 为当前电机电流, 单位: A。
05	电机参考电流	F ±XX.XX	XX.XX 为当前电机参考电流, 单位: A。
06	位置偏差	EXXXXX	C: 表示误差, XXXXX 为偏差脉冲数。
07	力矩百分数	tXXXXX	T 表示力矩百分数, XXX 为力矩百分数值, 例当前值若显示为 100 则表当前已达到电机额定转矩。
08	编码器零点位置	oXXXXX	0 表示编码器零点位置, XXXXX 为数值, 主要用于光学编码器异常检测。对于通信方式编码器, 此监视项无意义。
09	转子位置	PXXXXX	P 表示转子位置, XXXXX 为当前转子位置值。
10	编码器 UVW 状态	H0000X	H 表示 UVW 状态, X 为 UVW 状态, 如 X=3, 则表 U 为低电平, V、W 为高电平 (U=0, V=1, W=1)。
11	散热器温度	CXXX	检测功率模块的运行温度, 如温度过高请外接散热设备。
12	电源电压	UXXX.X	检测输入电源电压, 观看此参数可知道输入电压是否正常。
13	输入脉冲数	dXXXXX	检测驱动器接收外部脉冲的个数, 观看此参数可知道上位控制器发出的脉冲有没有受到干扰。
14	输入脉冲频率	LXXXXX	XXXXX 为数值, 单位: KHz。
15	瞬时电流最大值	hX.XX	h 表示瞬时电流最大值, X.XX 为数值, 单位: A。

注: 用户也可以使用伺服监控软件进行伺服状态监控, 具体请参阅本手册 13 节。

## 11. 故障信息、故障原因及处理措施

### 11.1 故障信息表

当驱动器出现故障时，驱动器处于自身保护，避免扩大故障，将会停止电机运行。故障分为可清除故障和硬件故障，其中可清除故障，按 MODE 键或在故障清除输入端口给出一有效信号便可清除故障，而硬件故障，必须送修厂家。

**注意：绝不允许故障清除输入端口一直存在有效的故障清除信号。**

代 码	说 明	故障原因	处理措施
Err-01	过流	1) 负载惯量突变，如电机从高速状态下急停 2) 电机连线或电机内部故障 3) 电机对地短路	1) 检查负载控制回路是否故障。 2) 检查电机是否故障，如接线和接地是否无误。 3) 电机是否对地短路。
Err-02	过压	1) 主电路电压超出规定值 2) 制动电阻接触不良 3) 负载惯量突变，如电机从高速状态下急停	1) 检查主电路电压是否超出规定值。 2) 检查制动电阻是否接触良好。 3) 检查负载控制回路是否故障。 4) 增加电源稳压器。
Err-03	欠压	1) 主电路电压太低 2) 负载激励增大 3) 电机转速突变大，而加减速时间太短	1) 将主电路的电源电压调整至规定范围值。 2) 检查负载是否正常。 3) 延长电机的加减速时间。 4) 增加电源稳压器。
Err-04	过热	1) 驱动器冷却不良 2) 驱动器长时间工作在超负荷状态	1) 改善驱动器的冷却条件。 2) 查看运行电流以确认负载是否太重、若是则减轻负载。
Err-05	缺相报警	1) 检测到电机缺相不转 2) 电机运转异常	1) 检查电机接线是否可靠。 2) 检测电机 U V W 相序对应驱动器定义是否正确。 3) 重新连接编码器电缆和电机 UVW 接线。
Err-06	编码器故障	1) 编码器损坏 2) 编码器与驱动器之间接触不良	1) 检测编码器相关电缆是否接触良好。 2) 检查连线。 3) 检查编码器电缆与驱动器之间的连接是否可靠、或定位螺丝打得太松或太紧。
Err-07	EEPROM 故障	内部 EEPROM 损坏	若重新上电后仍出现此故障则送厂家维修
Err-08	初始化参数错误	检测到参数错误	1) 重新上电后系统执行自动修复。 2) 执行导入缺省参数 (FUN-04) 进行修复。 3) 若连续重新上电均出现此报警超过 3 次则应返回厂家维修。
Err-09	无检测到编码器	1) 编码器没有与驱动器连接 2) 编码器与驱动器之间接触不良 3) 编码器损坏。	1) 接上编码器。 2) 检查编码器与驱动器之间的连线是否可靠。 3) 检查编码器电缆与驱动器之间的连接是否可靠、或定位螺丝打得太松或太紧。 4) 若是通信方式编码器则重点检查编码器电缆布线是否受到强干扰。
Err-10	输入脉冲频率太高	1) 位置控制模式下输入脉冲频率太高 2) 脉冲输入受到干扰	1) 检查输入脉冲频率是否太高。 2) 检查输入脉冲是否受到干扰。 3) 电子齿轮比值太大。
Err-11	位置偏差过大	1) 位置模式下指令脉冲频率过高 2) 电机轴卡死，造成电机堵转 脉冲输入端子受到严重干扰 3) 位置偏差报警值太小	1) 降低指令脉冲频率。 2) 检测电机是否堵转。 3) 减小脉冲干扰，采用差分输入。 4) 增大 Pr63 位置偏差报警值。
Err-12	CWL 正转限位保护	在设置为正转限位报警状态下电机在正转时，驱动器检测到 CWL 有信号	1) 检查 CWL 输入逻辑电平。 2) 检查控制回路是否无误。
Err-13	CCWL 反转限位保护	在设置为反转限位报警状态，电机在反转时，驱动器检测到 CCWL 有信号	1) 检查 CCWL 的输入逻辑电平。 2) 检查控制回路是否无误。
Err-14	过载保护	1) 驱动器长时间工作在过载状态 2) 增益设置错误导致电机运行异常 3) 频繁进行加减速或起停。	1) 功率选型不正确，重新选型。 2) 负载太重，降低电机负载。 3) 检查负载是否正常，如机械卡住等。 4) 优化运行曲线，尽量减小速度冲击。
Err-15	模块故障	模块出现保护动作。	若重新上电仍无法清除该故障，请送厂家维

			修。
Err-16	能耗制动超时	驱动器长时间工作在能耗制动状态	1) 检测驱动器 RST 输入端电压是否太高。 2) 检查能耗制动电阻阻值是否正常和检测是否接触良好。 3) 检查 Pr6B 和 Pr6C 参数值是否设置太小。
Err-18	编码器信号异常,	1) 编码器信号收到干扰 2) 编码器接收到异常信息	1) 检查编码器接线是否良好可靠。 2) 检查编码器电缆布线是否合理(如与电机电源线或其它大电流电缆捆绑在一起)。 3) 电机编码器损坏。
Err-19	电流检测存在错误, 如电流传感器损坏	检测到电流零点异常	1) 确认电流零漂是否太大。 2) 按厂家指导执行零点自动校正。
Err-20	超速报警	1) 电机速度超过最高限制值 2) 电机运行速度异常	1) 检查超速限制值 Pr73 参数值是否太小。 2) 检查 Pr65 参数值是否太小。 3) 检测电机 U V W 相序对应驱动器定义是否正确。 4) 若在位置模式则检测输入脉冲是否收到干扰。 5) 若在速度模式则检查输入速度指令值是否太大。
Err-21	速度偏差过大	1) 电机速度运行异常 2) 电机被堵转 3) 电机 U V W 接线错误, 导致电机无法正常启动	1) 检查电机接线是否正确。 2) 检查负载是否正常。
Err-22	编码器通信数据错误, (此错误只有采用通信方式编码器时才生效)	编码器通信数据收到干扰导致通信校验码不正确	1) 检测驱动器与电机连接的 F G 端子是否接线正确。 2) 编码器电缆布线是否合理。 3) 编码器电缆长度是否太长。
Err-24	电机过热	电机过热保护器动作	1) 电机过热, 改善电机冷却散热条件。 2) 电机编码器电缆接触不良导致误报警。
Err-25	电机电流异常	长时间检测到电机运行在预警电流状态下。(常用于监测电机保持制动器异常。对于不带电机保持制动器的电机也可以用于监测负载运行是否正常。)	1) 电机保持制动器没有松开 2) 电机保持制动器控制电源异常。 3) 电机保持制动器损坏 4) 功率选型太小 5) 负载太重或异常 6) 电流异常检测参数值 (Pr6E、Pr6F) 参数值设置太小。
Err-28	CanBus 通信超时	在 CanBus 同步控制模式下, 若在设定时间内没有检测到有效的主/从机则报警	1) 检测通信电缆是否连接可靠 2) 检测 CanBus 同步模式相关参数是否设置正确, 重点检测主从两机如下参数: Pr51=8 Pr62 (相同值)? Pr65 是否正确? Pr9A 是否太小? 3) 通信电缆外围是否存在强干扰。
Err-29	同步偏差角度太大	在 CanBus 同步控制模式下, 若同步控制角度偏差脉冲超出设定值则报警	1) 检查最大允许偏差参数值 (Pr9C) 是否太小 2) 主从两机负载是否差别太大 3) 主从两机 Pr24, Pr25 是否为相同值。
Err-31	软件过流保护	1) 负载惯量突变, 如电机从高速状态下急停到 0 2) 电机连线或电机内部故障 3) 电机对地短路	1) 检查负载控制回路是否故障 2) 检查电机是否故障, 如接线和接地是否无误 3) 电机是否对地短路。
Err-65	编码器超速报警	没有连接外接电池或电池存在问题	通过绝对值编码器报警屏蔽参数 (Pr6D) 来禁止报警, Pr6D 的 B0=1, 则禁止 Err-65 报警。
Err-67	编码器计数错误	编码器计数错误	通过绝对值编码器报警屏蔽参数 (Pr6D) 来禁止报警, Pr6D 的 B2=1, 则禁止 Err-67 报警。
Err-68		1) 编码器计数溢出	通过绝对值编码器报警屏蔽参数 (Pr6D) 来禁

	编码器计数溢出	2) 没有连接外接电池或电池存在问题	止报警, Pr6D 的 B3=1, 则禁止 Err-68 报警。
Err-69	编码器过热	编码器过热	通过绝对值编码器报警屏蔽参数 (Pr6D) 来禁止报警, Pr6D 的 B4=1, 则禁止 Err-69 报警。
Err-70	编码器多圈信息错误	编码器多圈信息错误	通过绝对值编码器报警屏蔽参数 (Pr6D) 来禁止报警, Pr6D 的 B5=1, 则禁止 Err-70 报警。
Err-71	编码器电池报警	没有连接外接电池或电池存在问题	通过绝对值编码器报警屏蔽参数 (Pr6D) 来禁止报警, Pr6D 的 B6=1, 则禁止 Err-71 报警。
Err-72	编码器电池错误	没有连接外接电池或电池存在问题	通过绝对值编码器报警屏蔽参数 (Pr6D) 来禁止报警, Pr6D 的 B7=1, 则禁止 Err-72 报警。
Err-73	旋变编码器配置奇偶校验错误	旋变编码器配置奇偶校验错误	
Err-74	旋变编码器相位误差超过锁相范围	旋变编码器相位误差超过锁相范围	
Err-75	旋变编码器速度超过最大跟踪速率	旋变编码器速度超过最大跟踪速率	
Err-76	旋变编码器跟踪误差超过 LOT 阈值	旋变编码器跟踪误差超过 LOT 阈值	
Err-77	旋变编码器 Sin/Cos 超过 DOS 失配阈值	旋变编码器 Sin/Cos 超过 DOS 失配阈值	
Err-78	旋变编码器 Sin/Cos 超过 DOS 超量程阈值	旋变编码器 Sin/Cos 超过 DOS 超量程阈值	
Err-79	旋变编码器 Sin/Cos 输入低于 LOS 阈值	旋变编码器 Sin/Cos 输入低于 LOS 阈值	
Err-80	旋变编码器 Sin/Cos 输入削波	旋变编码器 Sin/Cos 输入削波	

注:

- ◆ 故障清除前应先撤除伺服使能信号, 否则故障清除后由于伺服使能信号有效而导致电机将会重新激励。
- ◆ 故障清除后重新伺服使能前必须确认负载能接受重新启动条件。
- ◆ 出现故障保护后, 必须查明故障原因并解决故障问题才能重新启动电机以免进一步扩大故障因素。
- ◆ 若故障原因是由负载机械引起的, 在解决故障过程中应先关闭驱动器电源以策安全。

## 11.2 绝对值编码器接线及故障处理

若没有连接外接电池或电池存在问题, 则编码器除产生电池报警外也会引发 Err-65 及 Err-68 报警。

报警状态自动锁存, 例若没有连接外部电池而产生了 Err-65 和 Err-68 报警则即使重新连接电池仍会出现 Err-65 和 Err-68 报警, 必须进入辅助功能 15 方能清除报警。

### 11.2.1 信息和报警清除

多圈信息清零和清除所有编码器报警操作步骤:

- (1) 进入辅助功能 FN-15;
- (2) 按 SET 键则显示: Encr A;

(3)一直按住↑键，出现进度条：Encr—；

(4)操作成功则显示：Finsh，失败则显示：Fail。

### 11.2.2 报警处理

编码器报警除 Err-09 报警外均可通过绝对值编码器报警屏蔽参数 (Pr6D) 来禁止相应报警 Pr6D(bit0-bit7) 相应位置 1 时则禁止 Err65-Err72 对应的报警，例：

Bit0=1，禁止 Err-65 报警。

Bit1=1，禁止 Err-66 报警。

Bit2=1，禁止 Err-67 报警。

Bit3=1，禁止 Err-68 报警。

Bit4=1，禁止 Err-69 报警。

Bit5=1，禁止 Err-70 报警。

Bit6=1，禁止 Err-71 报警。

Bit7=1，禁止 Err-72 报警。

## 12. 通信端子定义、接线及通信协议

### 12.1 通信端口 JP3 和 JP4 定义及接线方式

#### 1) 9 芯端口定义 (JP3)

9 芯通信座 (驱动器端)



图 12.1 JP3 示意图

#### 2) 驱动器通信端口 (9PIN) RS232 方式接线图 (与计算机 RS232 通信方式接线图)。

9 芯鼠标头管脚	名称	9 芯 DB 头 (母)
2	GND	与计算机 9PIN 的第 5 脚相连
4	TXD	并与计算机 9PIN 的第 2 脚相连
5	RXD	并与计算机 9PIN 的第 3 脚相连
8	SEL	端子 8、端子 9 短接以选择 232 方式, 此方式下 485 方式无效
9	S232	

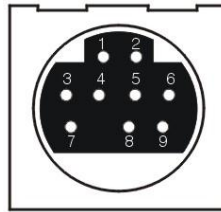

图 12.2 rs232 方式接线示意图

#### 3) 驱动器通信端口 (9PIN) RS485 方式接线图

管脚	名称	连线说明
2	GND	GND
3	B	RS485-B
7	A	RS485-A
8	SEL	此 2 端子短接以选择 485 方式, 此方式下 232 方式无效
6	S485	

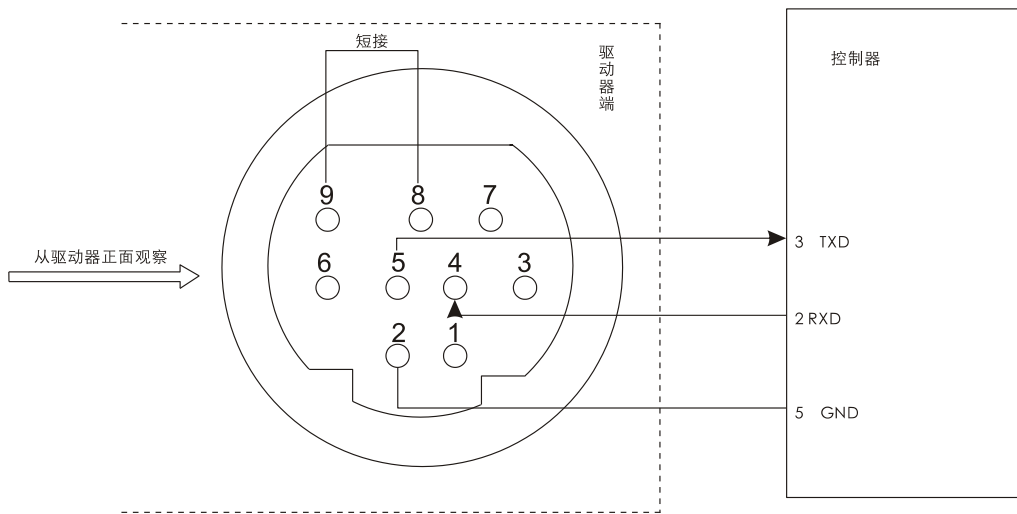

图 12.5 驱动器与控制器 485 接线示意图

4) 6 芯通信座定义 (JP4)

此 6PIN 通信座主要用于 RS485 方式联网及 CAN 方式联网用, 如图 12.6 所示。

6 芯通信座 (驱动器端)

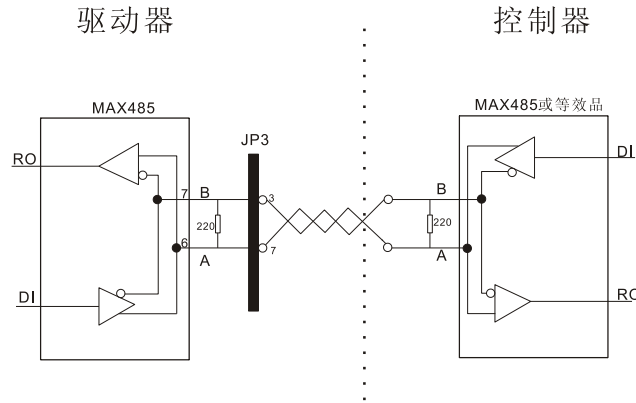

图 12.6 驱动器端 JP4 示意图

注: 在 485 方式下, JP3 与 JP4 的 RS485-A、RS485-B 分别并联, 须在 JP3 上选择 485 方式

5) 485 连网

控制器与驱动器 JP3 相连, 驱动器间用 JP4 连网, 最大 16 轴, 如图 12.7 所示。

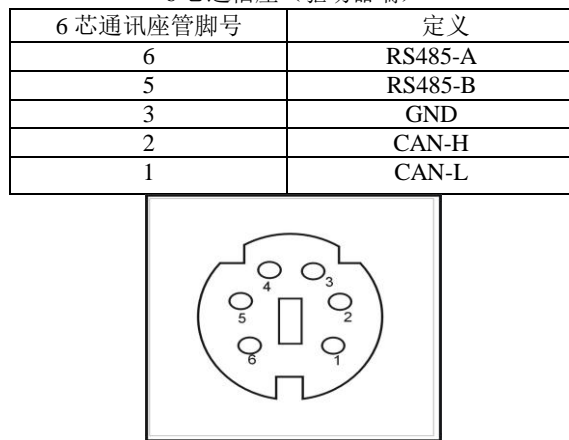

图 12.7 485 连网示意图

## 12.2 ModBus RTU 通信协议及功能说明

驱动器底层软件内嵌标准 ModBus 通信协议。具有常用的 01、02、03、05、06、0F、10 号通信协议功能。当伺服驱动器与 ModBus 控制器成功连接后, 控制器则可以很方便地利用通信协议对伺服驱动器进行参数设置和驱动器状态收取等。如何伺服驱动器运行 LPCM 控制模式时, ModBus 控制器可根据现场需要实时修改 LPCM 参数以改变电机运行速度曲线和行程。同时可采用 485 方式进行多机联机控制。

### 12.2.1 功能码

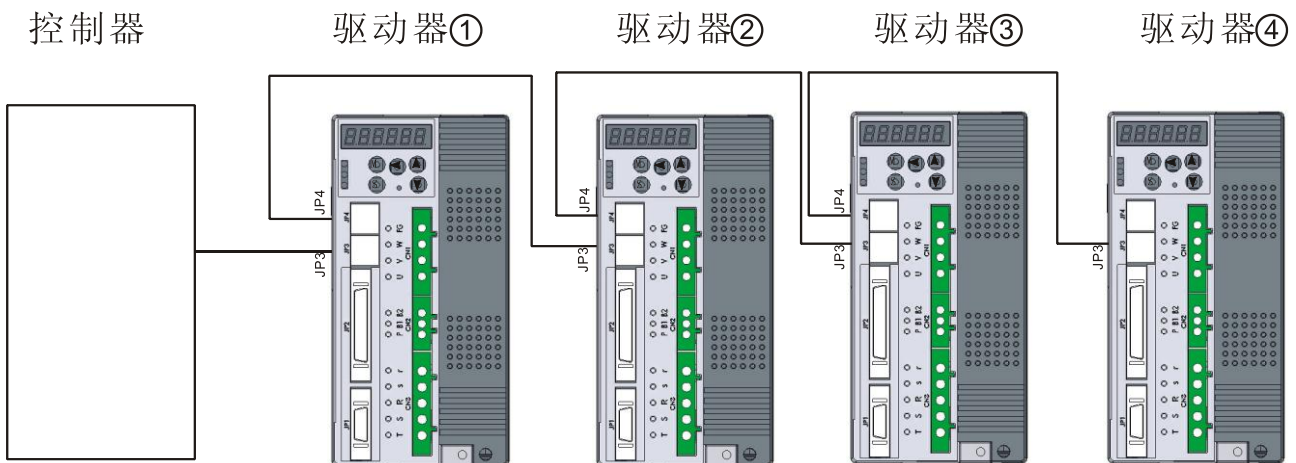

Modbus RTU 协议有 24 种总线命令。PSDA 系列伺服驱动器只支持其中的最常用 7 种命令，这 7 种些协议可以满足大多数控制器对伺服的全方位控制。具体功能码见下表：

功能代码	含义
01	读位存储器状态
02	读输入点状态
03	读字存储器状态
05	写一个位存储器
06	写多个位存储器
0F	写多个位存储器
10	写多个字存储器

### 12.2.2 报文结构

Modbus RTU 协议基本的报文结构如下：

Byte1	Byte2	Byte3 ——— Byte3+n	Byte4+n&5+n
站址	功能码	数据	CRC16

数据长短可根据功能码不同而变化，即便是同一功能码的报文长度也不一定是完全相同的，以下对 PSDA 系列伺服驱动器可以响应的主站命令一一举例。

(1) 读位存储器状态：

Byte1	Byte2	Byte3 Byte4	Byte5 Byte6	Byte7	Byte8
站址	01	位起始地址	位个数	CRC16	

(2) 读字存储器状态：

Byte1	Byte2	Byte3 Byte4	Byte5 Byte6	Byte7	Byte8
站址	03	字起始地址	字个数	CRC16	

(3) 写一个位存储器：

Byte1	Byte2	Byte3 Byte4	Byte5 Byte6	Byte7	Byte8
站址	05	位起始地址	位的值	CRC16	

(4) 写一个字存储器：

Byte1	Byte2	Byte3 Byte4	Byte5 Byte6	Byte7	Byte8
站址	06	字起始地址	字的值	CRC16	

(5) 写多个位存储器：

Byte1	Byte2	Byte3 Byte4	Byte5 Byte6	Byte7	Byte7+n	Byte8+n&9+n
站址	0F	位起始地址	位个数	字节数	位的值	CRC16

(6) 写多个字存储器：

Byte1	Byte2	Byte3 Byte4	Byte5 Byte6	Byte7	Byte7+n	Byte8+n&9+n
站址	10	字起始地址	字个数	字节数	字的值	CRC16

### 12.2.3 应用功能实现步骤举例

通过 ModBus RTU 通信协议主要可以在伺服系统上实现如下功能：

(1) 参数读取、修改及状态查询、控制

可以通过通信的方式进行所有参数读取和修改，也可以对所有输入、输出 I/O 进行查询及控制，例控制伺服使能、报警清除等所有已定义的 I/O。

(2) 利用通信方式进行速度控制

第一步：将控制模式设置为内部速度模式并设置好机号、波特率等通信设置。

第二步：利用通信方式初始化内部速度参数。

第三步：利用通信方式对伺服使能控制 I/O 进行伺服 ON 控制，使驱动器进入伺服 ON 状态，电机开始据内部初始速度进行运转。

第四步：据实际需要修改内部速度参数值即可进行调速控制，同时可据资料表地址收取实际速度、电流等电机运行状态数据。

(3) 利用通信方式进行转速、转矩控制

第一步：将控制模式设置为内部速度模式及相关如机号、波特率等通信设置。

第二步：利用通信方式初始化正、反转限制值、速度等参数。同时利用控制线或通信方式使 CWL、CCWL 控制 I/O 有效，这样我们就可以通过修改 CWL 及 CCWL 转矩限制值来控制电机正、反转矩限。

第三步：利用通信方式对伺服使能控制 I/O 进行伺服 ON 控制，使驱动器进入伺服 ON 状态，电机开始据内部初始速度进行运转。

第四步：据实际需要修改内部速度参数值即可进行调速控制，修改 CWL 及 CCWL 转矩限制值即可控制电机正、反转矩限制值。同时可据资料表地址收取实际速度、电流等电机运行状态数据。

(4) 利用通信方式进行定长控制

第一步：将控制模式设置为 LPCM 定长模式并设置好机号、波特率等通信设置。

第二步：利用通信方式初始化所要运行的段数、段长度、速度、方向等定长数据。

第三步：利用通信方式对伺服使能控制 I/O 进行伺服 ON 控制，使驱动器进入伺服 ON 状态。然后用通信方式修改 LPCM 启动端子状态使之产生一触发脉冲，系统即按设置好的定长数据运转。

第四步：据实际需要修改定长数据及给出 LPCM 运行触发信号，即实际了 LPCM 定长自由实时控制。同时可据资料表地址收取实际速度、电流等电机运行状态数据。

## 12.2.4 ModBus RTU 通信数据格式

### 1、通信数据格式定义

PSDA 系列驱动器通信数据格式为：半双工方式、8 位数据位、1 个停止位、无校验位。通信波特率为 9600Bps、38400Bps、57600Bps、115200Bps 可选。通信协议：ModBus RTU

### 2、字地址定义及资源分配

为方便 ModBus 控制器对伺服驱动器进行参数读取和修改，PSDA 系列驱动器将参数号定义为地址。如参数 Pr50 号参数，则此参数地址为 0x50、在与触摸屏相连时相当于 PLC 地址为 0x50 的寄存器。又 Pr51 号参数，则此参数地址为 0x51。即对伺服驱动器地址为 0x51 的数据进行操作结果即关联到 Pr51 号参数值上。

### 3、位地址定义及资源分配

PSDA 伺服驱动器在 ModBus 通信协议中的字地址与位地址采用分别定义。例位地址为 1 的数据并非在字地址为 0 的数据的第 1 位。如位地址为 6 的状态为伺服 ON 输入，此位并非为字地址为 0 的数据的第 6 位。

## 12.2.5 利用 ModBus RTU 通信协议进行参数读写实例

### 1) 读参数

**报文说明：**

**发送：**机号+功能码+地址高 8 位+地址低 8 位+字数高 8 位+字数低 8 位+CRC16

**回发：**机号+功能码+字节数+数据高 8 位+数据低 8 位+CRC16

ModBus RTU 03 号功能码为读取寄存器功能协议，在 PSDA 系列驱动器中为读取参数协议。例当前驱动器 Pr40 参数值为 1000、则执行读此参数值通信数据格式为：

发送：0x01 0x03 0x00 0x40 0x00 0x01 0x85 0xDE

回发：0x01 0x03 0x02 0x03 0xE8 0xB8 0xFA

### 2) 写参数

ModBus RTU 06 号功能码为写单个寄存器功能协议、10 号功能码为写多个寄存器功能协议，在 PSDA 系列驱动器中为写参数协议，多数控制器采用 10 号功能进行寄存器修改。例需将驱动器 Pr40 参数值改为 2000、则执行写此参数值通信数据格式为：

发送：0x01 0x10 0x00 0x40 0x00 0x01 0x02 0x07 0xD0 0xAB 0x3C

回发：0x01 0x10 0x00 0x40 0x00 0x01 0x00 0x1D

**注：**以上示例定义为驱动器机器编号为 01

## 12.2.6 利用 ModBus RTU 通信协议进行实时 I/O 控制及位控制实例

1) 读取位状态。多数控制器一般采用 01 号功能码对位信息进行读取。例当前要读取位地址为 6 的信息则执行读取此位的通信数据格式为：

发送：01 01 00 06 00 01 1D CB

返回：01 01 01 00 51 88 (若此位状态为 0)

返回：01 01 01 01 31 88 (若此位状态为 1)

2) 采用 05 号功能码修改 I/O 及其它位状态。驱动器内部处理程序可能通过 ModBus RTU 通信协议对驱动器 I/O 进行控制。例可以通过通信方式控制伺服驱动器的伺服使能端子的状态。伺服使能 (X6) 控制位地址为 0x06，现通过通信方式将 X6 置为 ON 状态。则执行此操作的通信数据格式为：

发送：01 05 00 06 FF 00 6C 3B

返回：01 05 00 06 FF 00 6C 3B

## 12.2.7 利用 ModBus RTU 通信协议查询驱动器实时相关状态

可以通过查阅我们的相关资料，找到相关驱动器状态寄存器的地址，采用 0 3 号功能码可以读取参数数据也可读出驱动器定义的信息。

### 12.2.8 将修改的参数值保存至 EEPROM

在修改参数后，从说明书所述可知，对于某些要求上电时才有效的参数，在执行修改操作后驱动器会自动存入 EEPROM 中，对于即时生效的参数修改，要存入 EEPROM 时，只需在键盘操作面板上执行‘EE-ALL’菜单项即可。对于使用通信协议进行修改的参数，若是要求上电时才有效的参数（如 61 号参数：机器编号）则驱动器将会自动存入 EEPROM 中，在再次上电时才生效。对于即时生效的参数，可以采用如下方法保存参数，使之在驱动器掉电时保存在 EEPROM 中。用通信方式将位地址为 32 的位状态置 1 然后再置为 0 即可执行参数保存指令。相关于一复位型开关：按下开关时不执行参数保存指令，在松开时执行参数保存。保存成功后在驱动器显示面板将会显示“Finish”。

## 12.3 CanBus 通信协议及功能说明（SDO）

伺服驱动器具有 CanBus 控制器，并具有类似 CanOpen 通信协议的 SDO 和 PDO 协议，利用此协议可轻松实现对驱动器的读写控制，如 I/O 控制，速度控制及转矩控制等。并可据提供的通信资源表实时获取驱动器的如电机速度、电流、位置、I/O 信息等。

### 12.3.1 SDO 参数及变量读写协议

#### （一）机号及标识定义

采用 11 位标准标识码（identifier），并与驱动器机器编码联系在一起：

- a) 发送标识码定义：Identifier=1536+机器编号

如驱动器机器编号为 1 则：Identifier=1536+1=1537=0x601

如驱动器机器编号为 2 则：Identifier=1536+2=1538=0x602

驱动器机器编号定义在参数 Pr61 中

- b) 驱动器回应标识码定义：Identifier=1408+机器编号

如驱动器机器编号为 1 则：Identifier=1408+1=1409=0x581

如驱动器机器编号为 2 则：Identifier=1408+2=1410=0x582

- c) 驱动器 CAN 通信波特率设置（Pr62）

Pr62 参数值	0	1	2	3	4	5	6	7	8
CAN 波特率	20K	50K	125K	250K	500K	1Mhz	1.25Mhz	1.786Mhz	2Mhz

#### （二）读写地址定义

读写地址=24575-实际地址（参数号）

例当前要读取第一内部速度参数（Pr40）则发送地址=24575-64（0x40）=0x5FBF

#### （三）读写协议

格式：Identifier+[ 字节 1 +字节 2+字节 3+字节 4+字节 5++字节 6+字节 7+字节 8 ]

字节顺序	标识	说明	
1	Command Code	命令代码	
2	IndexLowByte	地址低 8 位	
3	IndexHighByte	地址高 8 位	
4	SubIndex	子命令码	
5	D1	1 6 位数据低 8 位/ 3 2 位数据低字的第 8 位	
6	D2	1 6 位数据高 8 位/ 3 2 位数据低字的第 16 位	
7	D3	1 6 位数据保留/ 3 2 位数据高字的第 8 位	
8	D4	1 6 位数据保留/ 3 2 位数据高字的第 16 位	

16 位数据和 32 位数据说明：

例：对于 16 位数据 0x1234 则 D1=0x34、D2=0x12、D3=0x00、D4=0x00

对于 32 位数据 0x12345678 则 D1=0x78、D2=0x56、D3=0x34、D4=0x12

子命令码说明：

在执行写参数协议时，若子命令码(SubIndex)=0xA5 则参数值将会被保存至 EEPROM。当子命令码(SubIndex)=0x00

时则执行正常的参数修改操作，参数值是否被写入 EEPROM 视参数的上电类型确定（详见参数表的说明）。

在执行读协议时，若子命令码(SubIndex)=0x00时则表读取的数据长度为16位的，例读参数值。若子命令码(SubIndex)=0x01时则表读取的数据长度为32位的，如读取LPCM行程脉冲参数。

## 2、命令代码表及举例

Command Code	命令	Hex	Dec
Write Request	写请求	0x23	35
Write Response	写回应	0x60	96
Read Request	读请求	0x40	64
Read Response	读回应	0x43	67
Err Response	错误回应	0x80	128

### (1) 读操作，地址范围：0x0000H—0xFFFFH，

SubIndex 定义：0 为 16 位数据，1 为读 32 位数据

例：当前第一内部速度参数(Pr40)值为 1000，读取此参数的通信协议数据格式如下：

发送：0x602 0x40 0xBF 0x5F 0x00 0x00 0x00 0x00 0x00

回发：0x582 0x43 0xBF 0x5F 0x00 0xE8 0x03 0x00 0x00

### (2) 写地址范围：00H—0FFH，地址即为参数号，

- 1) 写超出参数号范围的协议将会返回错误代码信息
- 2) 所有参数均有参数值范围定义（详见驱动器参数分配表），试图修改超出参数值范围的协议将会返回错误代码信息。
- 3) 对于要求上电有效的参数驱动器将自动存入EEPROM，必须上电后才能生效，如修改CanBus通信波特率参数(Pr62)。
- 4) 对于无须上电生效的参数，若要执行修改并要求断电后保存则在写参数协议上置 SubIndex=0x5A，例当前要将驱动器第一内部速度参数(Pr40)修改为 1000，并保存至EEPROM则发送协议（设机器编号=2）：

发送：0x602 0x23 0xBF 0x5F 0xA5 0xE8 0x03 0x00 0x00

回发：0x582 0x60 0xBF 0x5F 0xA5 0x00 0x00 0x00 0x00

### (3) 错误返回

对于不符合条件的操作数据，如试图修改超出参数范围的参数数据，则会返回错误信息协议，协议中的D 1 包含出错代码信息，其含义如下：

出错代码值	含义说明
1	写参数时参数值超出所允许的范围。
2	试图修改内部保留参数
3	密码不对，即用户将参数设置为保护状态
4	保留
5	保留

## 12.3.2 CanBus 通信协议(PDO)

在使用 PDO 通信协议之前，必须进行相应的读/写地址及数据长度的配置，即配置主机发送的数据长度是多少，主机发送的数据写入那个地址变量及驱动器应返回那个地址变量的数据，返回多少个数据？应请注意所有地址变量及数据均为 16 位长度。

### 12.3.2.1 通过 SDO 协议配置 PDO

发送标识码定义：

Identifier=1536+机器编号。例驱动器机器编号为 1 则：

Identifier=1536+1=1537=0x601

驱动器回应标识码定义：

Identifier=1408+机器编号。例驱动器机器编号为 1 则：

Identifier=1408+1=1409=0x581

配置通道通信数据长度为 8 字节，格式如下：

格式：Identifier+[ 字节 1 +字节 2+字节 3+字节 4+字节 5++字节 6+字节 7+字节 8 ]

### 1、配置 PDO 通信数据长度

主机发送：

11 位 ID	Byte1	Byte2	Byte3	Byte4	Byte5	Byte6	Byte7	Byte8
1536+机号	命令	保留	数据		数据		数据	

驱动器返回：

11 位 ID	Byte1	Byte2	Byte3	Byte4	Byte5	Byte6	Byte7	Byte8
1408+ 机号	命令	保留	数据		数据		数据	

控制器发送定义：

Byte1	Byte 2	Byte3	Byte4	Byte5	Byte6	Byte7-Byte8
0x03	保留	写入地址变量个数	保留	返回地址变量个数	保留	保留
命令 码	保留	WriRegNum 值范围：1 - 4	保留	RdRegNum 值范围：1 - 4	保留	保留

通过以上配置，则决定了 PDO 通信方式下主机的操作数的长度和地址，例当配置 4 个写入地址变量时则通信的数据长度为 8 个字节，即 4 个字长。若配置 2 个返回地址变量则驱动器返回的数据长度为 4 个字节，即 2 个字长。

### 2、配置写入寄存器地址变量

可以配置 4 个写入地址变量，在 PDO 操作方式下，主机的操作数值将写入如下配置地址：

配置命令 1：

Byte 1	Byte 2	Byte 3	Byte 4	Byte 5	Byte 6	Byte 7	Byte 8
初始化写入变量地址命令 1	保留	数据写入变量地址 1	数据写入变量地址 2	数据写入变量地址 3			
0x010	保留	WriRegAdr1	WriRegAdr 2	WriRegAdr 3			

配置命令 2：

Byte 1	Byte 2	Byte 3	Byte 4	Byte 5	Byte 6	Byte 7	Byte 8
初始化写入变量地址命令 2	保留	数据写入变量地址 4		保留		保留	
0x011	保留	WriRegAdr 4		保留		保留	

例：A、B、C、D 的地址分别定义为：0x1234、0x5678、0x9ABC、0xDEF0，通过以上配置协议使：

WriRegAdr1=0x1234

WriRegAdr2=0x5678

WriRegAdr3=0x9ABC

WriRegAdr4=0xDEF0

则主机发送的 PDO 数据将依次填入以上定义地址，例主机发送如下数据：

定义	ID	Byte1	Byte2	Byte3	Byte4	Byte5	Byte6	Byte7	Byte8
说明	0x300+机号	0x11	0x22	0x33	0x44	0x55	0x66	0x77	0x88

则结果是：

A =0x1122

B =0x3344

C =0x5566

D =0x7788

### 3、配置返回寄存器地址变量

可以配置 4 个返回数据的地址变量，在进行 PDO 操作时，将返回如下配置地址的数据值：

配置命令 1：

Byte 1	Byte 2	Byte 3	Byte 4	Byte 5	Byte 6	Byte 7	Byte 8
初始化返回变量地址 命令 1	保留	数据返回变量地址 1		数据返回变量地址 2		数据返回变量地址 3	
0x012	保留	RdRegAdr1		RdRegAdr2		RdRegAdr3	

配置命令 2：

Byte 1	Byte 2	Byte 3	Byte 4	Byte 5	Byte 6	Byte 7	Byte 8
初始化返回变量地址 命令 2	保留	数据返回变量地址 4		保留		保留	
0x013	保留	RdRegAdr 4		保留		保留	

例：A、B、C、D 的地址分别定义为：0x1234、0x5678、0x9ABC、0xDEF0，通过以上配置协议使：

RdRegAdr1=0x1234

RdRegAdr2=0x5678

RdRegAdr3=0x9ABC

RdRegAdr4=0xDEF0

例当前变量的值为：

A = 0x1122

B = 0x3344

C = 0x5566

D = 0x7788

则主机发送的 PDO 数据将依次填入以上定义地址，例主机发送填充地址变量的数值后，驱动器返回：

驱动器返回：

定义	ID	Byte1	Byte2	Byte3	Byte4	Byte5	Byte6	Byte7	Byte8
说明	0x280+机号	0x11	0x22	0x33	0x44	0x55	0x66	0x77	0x88

### 12.3.2.2 PDO 协议

格式：Identifier+[ 字节 1+字节 2+字节 3+字节 4+字节 5++字节 6+字节 7+字节 8 ]

1、主机发送：

定义	ID	Byte1	Byte2	Byte3	Byte4	Byte5	Byte6	Byte7	Byte8
说明	0x300+机号	写入 WriRegAdr1 的 16 位数据		写入 WriRegAdr2 的 16 位数据		写入 WriRegAdr3 的 16 位数据		写入 WriRegAdr4 的 16 位数据	

2、驱动器返回：

定义	ID	Byte1	Byte2	Byte3	Byte4	Byte5	Byte6	Byte7	Byte8
说明	0x280+机号	返回 RdRegAdr1 寄存器的 16 位数据		返回 RdRegAdr2 寄存器的 16 位数据		返回 RdRegAdr3 寄存器的 16 位数据		返回 RdRegAdr4 寄存器的 16 位数据	

### 12.3.2.3 实例说明

例当前驱动器机号为 1（Pr61=1），电机运行在速度模式下，电机以第一内部速度运行，CAN 控制器要不断调节第一内部速度以实时调节电机转速，同时要实时接收当前电机编码器位置信息。则可通过如下 CanBus 通信方式实现：（详细地址见资源分配表）

1)、发送标识码定义: Identifier=1536+机器编号

驱动器机器编号为 1 则: Identifier=1536+1=1537=0x601

2)、驱动器回应标识码定义: Identifier=1408+机器编号

驱动器机器编号为 1 则: Identifier=1408+1=1409=0x581

第一步: 配置 PDO 协议数据格式

(1) 配置驱动器接收数据长度为 1 个字长和发送数据长度为 1 个字长:

Byte1	Byte 2	Byte3	Byte4	Byte5	Byte6	Byte7-Byte8
0x03	保留	写入地址变量个数	保留	返回地址变量个数	保留	保留
0x03	保留	1	保留	1	保留	保留

(2) 配置驱动器接收地址为 0x40

控制器发送:

Byte 1	Byte 2	Byte 3	Byte 4	Byte 5	Byte 6	Byte 7	Byte 8
初始化写入变量地址命令 1	保留	数据写入变量地址 1	数据写入变量地址 2	数据写入变量地址 2	数据写入变量地址 3	数据写入变量地址 3	
0x010	保留	0x40	0x00	0	0	0	

驱动器返回: 略

(3) 配置驱动器发送地址为 0x8026 (见通信资源分配表)

控制器发送:

Byte 1	Byte 2	Byte 3	Byte 4	Byte 5	Byte 6	Byte 7	Byte 8
初始化返回变量地址命令 1	保留	数据写入变量地址 1	数据写入变量地址 2	数据写入变量地址 2	数据写入变量地址 3	数据写入变量地址 3	
0x012	保留	0x26	0x80	0	0	0	

驱动器返回: 略

通过以上配置则确定了 CAN 控制发送数据长度为 2 字节, 接收长度数据也为 2 字节

(4) 进行控制

发送标识码定义: Identifier=0x300+机器编号

驱动器机器编号为 1 则: Identifier=0x300+1=0x301

驱动器回应标识码定义: Identifier=0x280+机器编号

驱动器机器编号为 1 则: Identifier=0x280+1=0x281

例: 修改当前电机速度为 1000 (0x03E8) (即 Pr40=1000), 控制器发送:

定义	ID	Byte1	Byte2
说明	0x301	0x0E8	0x03

例: 当前电机编码器位置为 1200 (0x4B0) 则驱动器返回:

定义	ID	Byte1	Byte2
说明	0x281	0x0B0	0x04

## 12.4 通信资源分配表

### 12.4.1 参数资源

参数号即参数地址, 如第一内部速度 (参数号: 40 地址为 0x40), 对地址 0x40 进行的读写操作将直接关联到第一内部速度参数 (Pr40)

参数资源表

(详见第 6 节参数说明, Page38)

12.4.2 开关量控制

(1) 可读写的状态取反控制位：0~127

取反控制原理示意图如图 12.8 所示，当输入点开关连接至 P 点时，端子输入的状态直接进入 CPU。当输入端子状态为 OFF 时则系统检测出的状态也为 OFF，为同相关系。当相关取反控制位为 ON 时则输入点开关将被连接至 N 点，输入端子的状态将被一反相器进行逻辑取反后再进入 CPU。即当输入端子状态为 OFF 时则系统检测出的状态为 ON。



图 12.8 取反控制信号示意图

可读写状态取反控制位（0~127Bit）功能表

位地址	定义	读/写	说明
0	X0	RW	可通过修改此位控制 X0 的输入状态。例当前此位状态为 0 时 X0 端子输入电平状态为 OFF，当此位值修改为 1 时则 X0 输入状态变为 ON。
1	X1	RW	功能同 X0。
2	X2	RW	功能同 X0。
3	X3	RW	功能同 X0。
4	X4	RW	功能同 X0。
5	X5	RW	功能同 X0。
6	X6	RW	功能同 X0。
7	X7	RW	功能同 X0。
8	X8	RW	功能同 X0。
9~15	X9~X15	RW	保留。
16	Y0	RW	可通过修改此位控制 Y0 输出状态。例当前此位值为 0 时 Y0 端子输出状态为导通 (ON)，当此位值修改为 1 时则 Y0 的输出状态则变为关断 (OFF)。
17	Y1	RW	功能同 Y0。
18	Y2	RW	功能同 Y0。
19	Y3	RW	功能同 Y0。
20~31	保留	RW	保留。
32	bParSave	RW	ModBus 通信方式执行参数保存控制位，当此位值由 0 变为 1 再恢复为 0 时执行参数保存动作。即产生类似下图所示跳变沿时执行参数保存。 
33~127	保留	RW	
寄存器名	地址	字长	说明
输入端子取反控制字	0x81FC	1	16 个 BIT 位分别对应 X0-X15，例当前读出地址 0x81FC 的寄存器值为 0x123 (0000 0010 0100 0111) 则表对 X0、X1、X5、X8 的输入逻辑进行取反控制。
输出端子取反控制字	0x81FD	1	Y0~Y15，控制含义同上。

(2) 只读状态位(128-255)功能说明

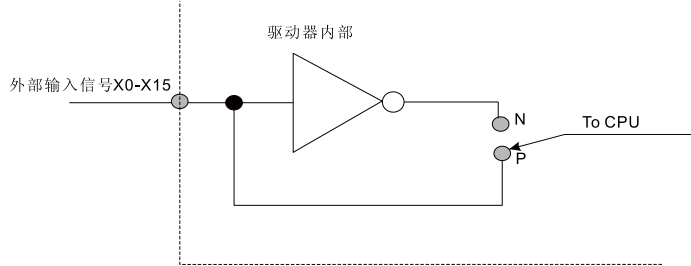
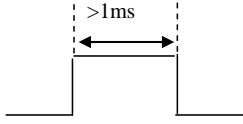
位地址	定义	读/写	说明
128	X0	R	系统最终检测出的 X0 输入状态，此状态受取反控制位影响。
129	X1	R	同 X0。
130	X2	R	同 X0。



131	X3	R	同 X0。
132	X4	R	同 X0。
133	X5	R	同 X0。
134	X6	R	同 X0。
135	X7	R	同 X0。
136	X8	R	同 X0。
136-143	保留	R	保留。
144	Y0	R	系统最终检测出的 Y0 输出状态，此状态受反控制位影响。
145	Y1	R	同 Y0。
146	Y2	R	同 Y0。
147	Y3	R	同 Y0。
148-223	保留	R	保留。
224-255	报警代码	R	报警代码状态位。依次为 32 个报警代码状态标志位，例当位地址 224 的值为 1 则表系统出现了 Err-01 报警代码。

注：PSDA 伺服驱动器在 ModBusRTU 通信协议中的字地址与位地址采用分别定义。例位地址为 1 的数据并非在字地址为 0 的数据的第 1 位。如位地址为 6 的状态为伺服 ON 输入，此位并非为字地址为 0 的数据的第 6 位。

### 12.4.3 寄存器项（只读）

寄存器名	地址	字长	说明
电机电流	0x8005	1	当前电机实时电流，单位：0.01A。
电机转速	0x8008	1	当前电机实时转速，单位：Rpm/Min。
输入脉冲频率	0x800A	1	当前输入脉冲指令频率，单位：Khz。仅位置控制模式有效。
主电源电压	0x800C	1	当前主电源电压，单位：0.1V。
功率模块温度	0x800D	1	功率模块温度，单位：°C。
偏差脉冲	0x8018	1	实时偏差脉冲，仅位置控制模式有效。
模拟速度 AD 值	0x801D	1	模拟速度指令 AD 值，精度(10 位)±4096。
模拟指令转速	0x801E	1	模拟指令速度，由输入模拟速度 AD 和模拟速度增益参数计算得出。
编码器位置	0x8026	1	编码器相对位置，例当采用 2500PPR 编码器时，范围：0~9999。
电机功率	0x802B	1	指明当前电机大概有功功率，单位：W。
瞬时最大电流	0x802C	1	当前伺服使能后，出现过的最大调节电流，单位：0.01A，主要用于对负载异常进行判断。
CWAT 模拟转矩 A D	0x8031	1	CWAT 转矩指令输入 AD，范围：0~4096。
CCWAT 模拟转矩 A D	0x8032	1	CCWAT 转矩指令输入 AD，范围：0~4096。
用户输入脉冲累加值	0x8034	2	位置控制下，当前伺服使能后，累加用户脉冲指令值，为 32 位字长，可由驱动器控制面板进行清除，主要用于判断在运行中是否存在脉冲干扰或丢失问题。
输入 I/O 状态	0x8204	1	输入 I/O 状态字，Bit0~Bit15 对应 X0~X15 例当 Bit0=1 则表 X0=1。
输出 I/O 状态	0x8205	1	输出 I/O 状态字，Bit0~Bit15 对应 Y0~Y15 例当 Bit0=1 则表 Y0=1。
报警代码寄存器	0x820A	2	见报警代码位定义。

### 12.4.4 报警代码位定义

报警寄存器 1 地址:0x820A，该地址为 32 位寄存器，每一个 bit 对应一个报警代码，详细如下表。

位地址	说明	备注
0	Err-01	
1	Err-02	
2	Err-03	
3	Err-04	
4	Err-05	
5	Err-06	

6	Err-07	当标志位为 1 时表示出错， 为 0 时为正常。如位 0 状态为 1 时表驱动器当前处于过流保护状 态。此位为 0 时表驱动器没有出 现过流保护。  具体报警信息及处理方法详见报 警列表定义。
7	Err-08	
8	Err-09	
9	Err-10	
10	Err-11	
11	Err-12	
12	Err-13	
13	Err-14	
14	Err-15	
15	Err-16	
16	Err-17	
17	Err-18	
18	Err-19	
19	Err-20	
20	Err-21	
21	Err-22	
22	Err-23	
23	Err-24	
24	Err-25	
25	Err-26	
26	Err-27	
27	Err-28	
28	Err-29	
29	Err-30	
30	Err-31	
31	Err-32	

报警寄存器 2 地址:0x820C, 该地址为 32 位寄存器, 每一个 bit 对应一个报警代码, 详细如下表。

位地址	说 明	备 注
0	Err-33	当标志位为 1 时表示出错， 为 0 时为正常。如位 0 状态为 1 时表驱动器当前处于过流保护状 态。此位为 0 时表驱动器没有出 现过流保护。  具体报警信息及处理方法详见报 警列表定义。
1	Err-34	
2	Err-35	
3	Err-36	
4	Err-37	
5	Err-38	
6	Err-39	
7	Err-40	
8	Err-41	
9	Err-42	
10	Err-43	
11	Err-44	
12	Err-45	
13	Err-46	
14	Err-47	
15	Err-48	
16	Err-49	
17	Err-50	
18	Err-51	
19	Err-52	
20	Err-53	
21	Err-54	
22	Err-55	
23	Err-56	
24	Err-57	
25	Err-58	
26	Err-59	
27	Err-60	

28	Err-61	
29	Err-62	
30	Err-63	
31	Err-64	

报警寄存器 3 地址:0x820E, 该地址为 32 位寄存器, 每一个 bit 对应一个报警代码, 详细如下表。

位地址	说 明	备 注
0	Err-65	当标志位为 1 时表示出错, 为 0 时为正常。如位 0 状态为 1 时表驱动器当前处于过流保护状态。此位为 0 时表驱动器没有出现过流保护。  具体报警信息及处理方法详见报警列表定义。
1	Err-66	
2	Err-67	
3	Err-68	
4	Err-69	
5	Err-70	
6	Err-71	
7	Err-72	
8	Err-73	
9	Err-74	
10	Err-75	
11	Err-76	
12	Err-77	
13	Err-78	
14	Err-79	
15	Err-80	
16	Err-81	
17	Err-82	
18	Err-83	
19	Err-84	
20	Err-85	
21	Err-86	
22	Err-87	
23	Err-88	
24	Err-89	
25	Err-90	
26	Err-91	
27	Err-92	
28	Err-93	
29	Err-94	
30	Err-95	
31	Err-96	

## 13. 伺服监控软件

- ◆ 标准的 WINDOWS 界面，界面友好，操作方便。
- ◆ 快速的查看驱动器信息，底层软件版本号、产品系列号，最后升级时间等产品相关的信息，方便在发生故障时，有效的向厂家反馈信息。
- ◆ 可以直观、快捷的设置参数。
- ◆ 可备份驱动器全部参数到计算机，也可把备份在计算机中的参数导入驱动器。
- ◆ 2 路实时数据采集曲线，可进行比较、计算、测量、位方式等多种操作，可有效的分析，电机的运行状态。
- ◆ 可进行波形保存，导入，方便需要的时候查看，保存波形的同时保存当前驱动器的参数，多层次的记录驱动器信息。
- ◆ 可设置触发条件，方便调试。
- ◆ 可进行 IO 取反操作，控制电机的运行。
- ◆ 具有零漂类参数校正功能。
- ◆ 实时的显示驱动器状态，可进行实时的系统监视，电机电流，速度，UVW，编码器位置，输入脉冲频率，瞬时电流最大值等驱动器关键数据。
- ◆ 方便的定长模式控制，可直观的设置 8 段定长模式参数，定长控制字等。



图 13.1 监控软件驱动器参数页面

### 13.1 伺服监控软件使用准备

连接通信电缆，计算机 RS232 端口连接至驱动器 JP3，有关 JP3 接线说明，用户可以参看第 12 节（通信端子定义、接线及通信协议）。

### 13.2 伺服监控软件使用说明

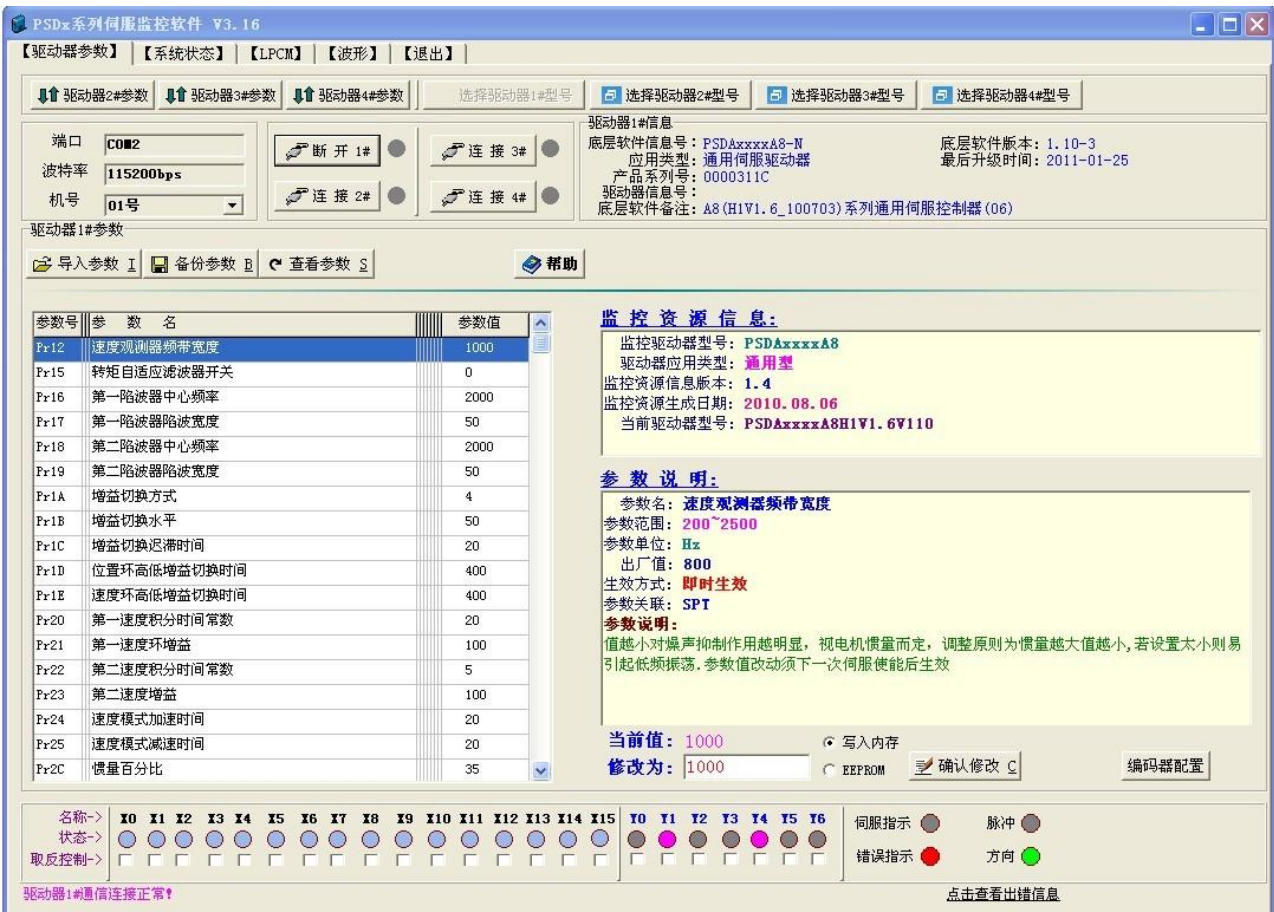
### 13.2.1 连接驱动器

双击软件图标，进入软件的主界面，如图 13.1 所示。

主界面的中间部分可以看到“连接 x#”按钮，以此来实现对驱动器的通讯连接，如图 13.2 所示：



图 13.2 通信连接



图 13.3 通信连接

在选择好驱动器类型后，单击“连接 1#”；软件会自动检测连接至计算机驱动器，如果设置正常，如下图所示，并且

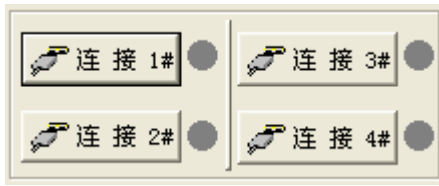
在窗体的左下角，有通信连接正常提示，**驱动器1#通信连接正常!**，如图 13.3 所示。

注：下面任何一种情形将可能导致通信连接不上。

- ◆ 通信电缆未接好；
- ◆ 驱动器类型选择不正确；
- ◆ 计算机相关端口被其他串口软件占用。
- ◆ Usb 转串口使用不当，驱动未安装。

### 13.2.2 驱动器信息

连接成功后，在软件的左上角显示的是驱动器的基本信息，方便用户了解产品相关信息，当驱动器出现故障时，可准确的向厂家反馈产品的型号、软件升级时间等相关信息，如图 13.4 所示。



图 13.4 驱动器信息

### 13.2.3 修改、备份、导入参数

#### 1) 修改参数

修改的参数，可以写入 RAM，也可以写入 EEPROM，只需点击相应的单选框即可。

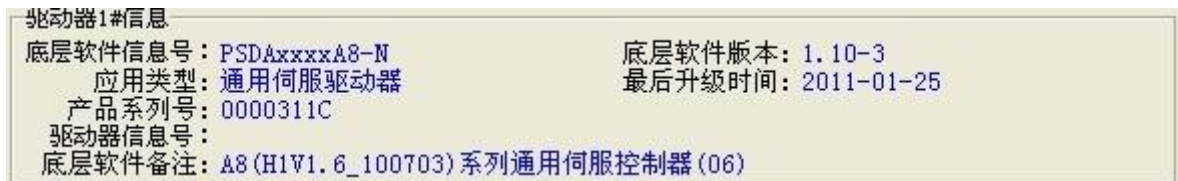
如图 13.5 所示：



图 13.5 修改参数

#### 2) 备份参数、导入参数

在驱动器参数框的左上角有参数导入、备份按钮，点击相应的按钮，弹出对话框，如图 13.6、图 13.7 所示：



图 13.6 参数备份



图 13.7 导入参数

### 13.2.4 I/O 状态取反操作

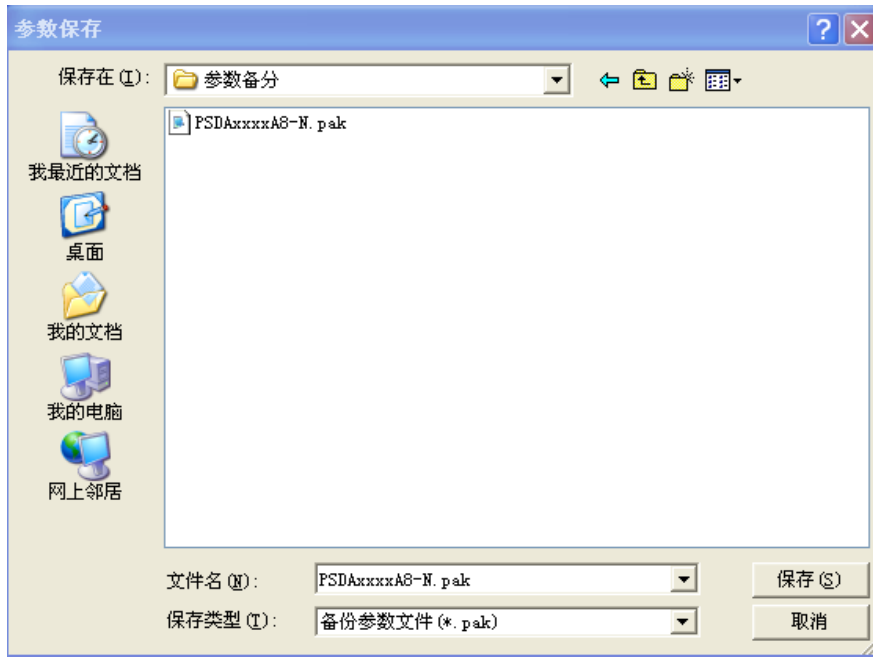
X0~X4、X5~X9、X10~X14、Y0~Y4、Y5~Y9 对应的参数号为 80、81、82、83、84；点击相应的位复选框，即可实现对相应的 IO 位进行取反操作，例：X6 为伺服使能位，点击 X6 下方对应的复选框，如下图所示，可以看到软件右下角的伺服指示灯变亮，此时也可以看到驱动器上的伺服使能指示灯亮，电机锁轴或者运行，如图 13.8 所示。

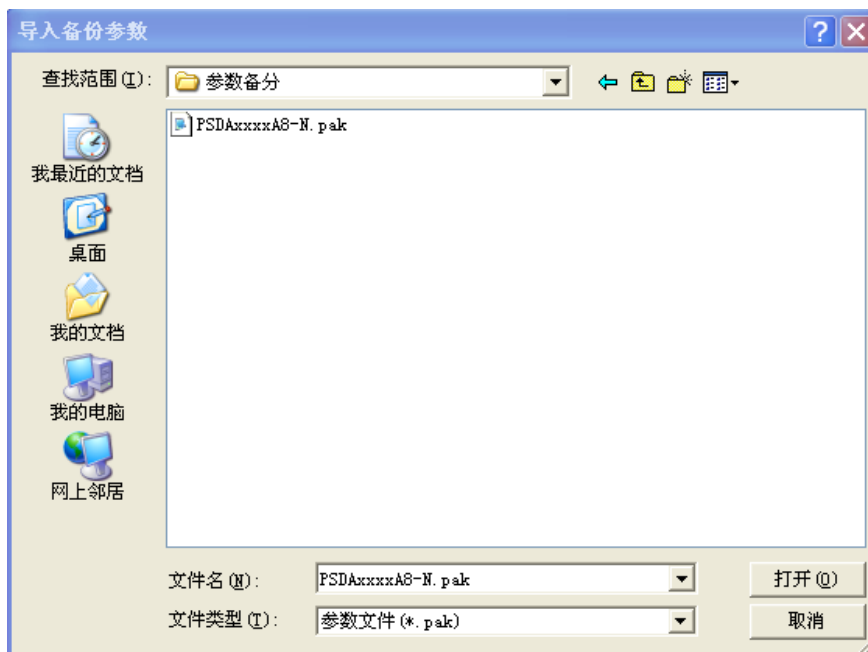

图 13.8 IO 状态取反

注：I/O 状态控制说明，具体请参看第 4 节（输入/输出端子功能说明），软件上的 X0, X1...X15, Y0...Y6 与之一一对应。

### 13.3 系统状态查看

#### 13.3.1 电机运行状态主要参数查看

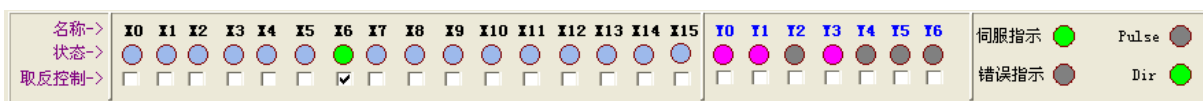
驱动器的系统状态页面，可以实现主要参数的实时查看，如电机电流、电机转速等，如图 13.9 所示。

名称	实时值	单位
A相电流	-590	-
B相电流	680	-
电机电流	-4.43	A
电机参考电流	-5.10	A
电机参考速度	996	rpm/min
电机速度	983	rpm/min
UVW	0	-
输入脉冲频率	0	KHz
主电源电压值	398.50	V
模块温度	39	度
偏差脉冲	0	-
编码器零位	0	-
模拟速度指令A/D值	0	-
模拟速度指令转速	0	rpm/min
编码器位置	87965	-
电机功率	-22497	-
瞬时电流最大值	10.78	A
CW模拟转矩AD值	2083	-
CCW模拟转矩AD值	2095	-
输入原始脉冲累加值	0	-

图 13.9 系统状态查看

#### 13.3.2 LPCM 模式参数修改

A8 系列驱动器定长控制模式共有八段定长控制，如图 13.10 所示：



图 13.10 定长模式修改参数

定长控制模式具体使用方法在第 7 节中已经详细说明过, 用户如有疑问可以参阅 7.3 节。在上图中左下, 可以看“Lpcm 控制字按钮”, 点击将会弹出一个新的窗口, 如 13.11 图所示。



图 13.11 定长模式控制字

上图中可以看当前定长段为“第 1 段”, 段 1 控制字参数值为 8192, 即是指控制字的 Bit13 置位, 在下方可以看到 Bit0~Bit15, 一共有 16 个复选框, 用户可以根据自己的需要, 选择相应控制字位的置位/复位操作, 选择完成后, 点击“确认修改”按钮, 参数将写入驱动器, 用户也可以通过选择把控制参数写入 EEPROM, 这样, 重新上电后, 修改的参数将继续有效。

### 13.3.3 零点校正

软件自动校正零点, 只需点击相应的按钮即可, 普通校正是写入 RAM 的, 也可以通过选择相应的复选框, 把参数写入

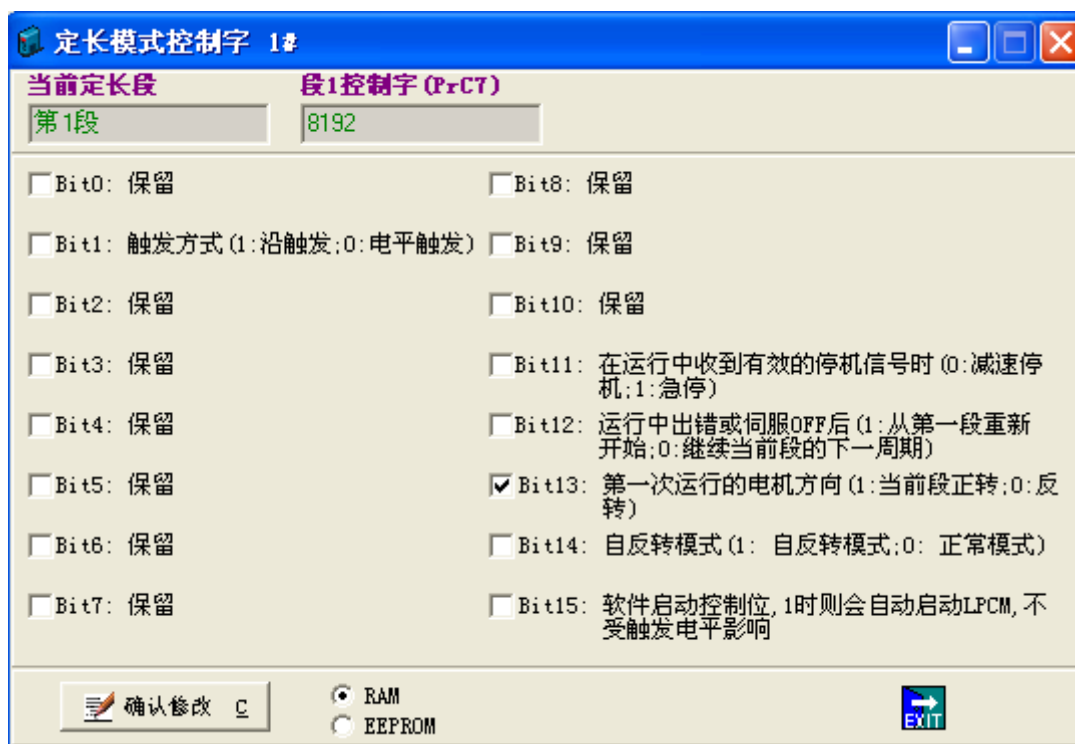

EEPROM，如图 13.12 所示。



图 13.12 零点校正

## 13.4 波形

在调试伺服系统的时候，有时候希望把驱动器/电机的一些主要的参数，以实时的波形显示出来。选择波形源栏，选择需要监视的驱动器监视项，设置好量程以及采样频率，点击“运行”按钮。如图 13.13 所示。

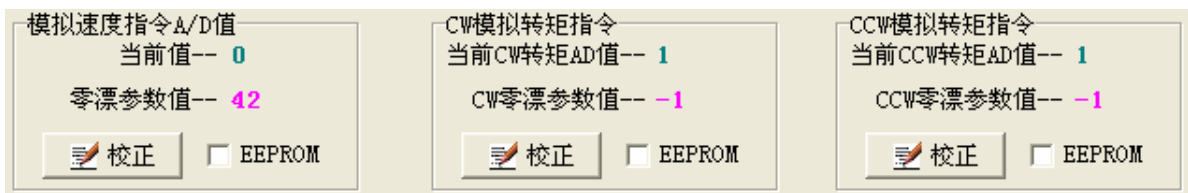

图 13.13 波形示例 速度-电流曲线

方便记录，可以点击“保存”按钮，可以把当前波形备份，点击“导入”按钮，把之前备份的波形数据导入进来。分别如图 13.14、图 13.15。



图 13.14 保存波形

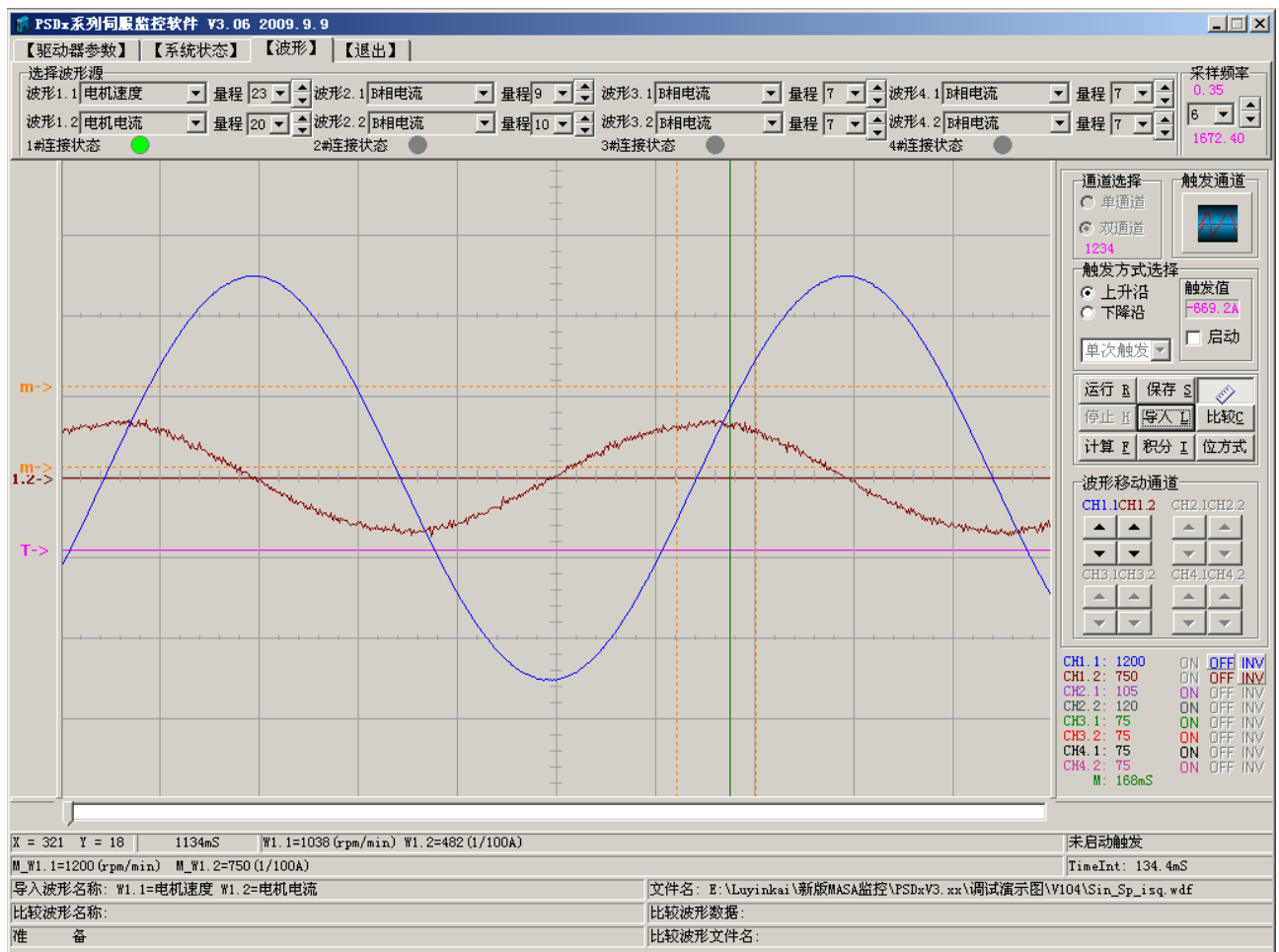

图 13.15 导入波形

## 附录 1: A8 系列驱动器外形及安装尺寸图

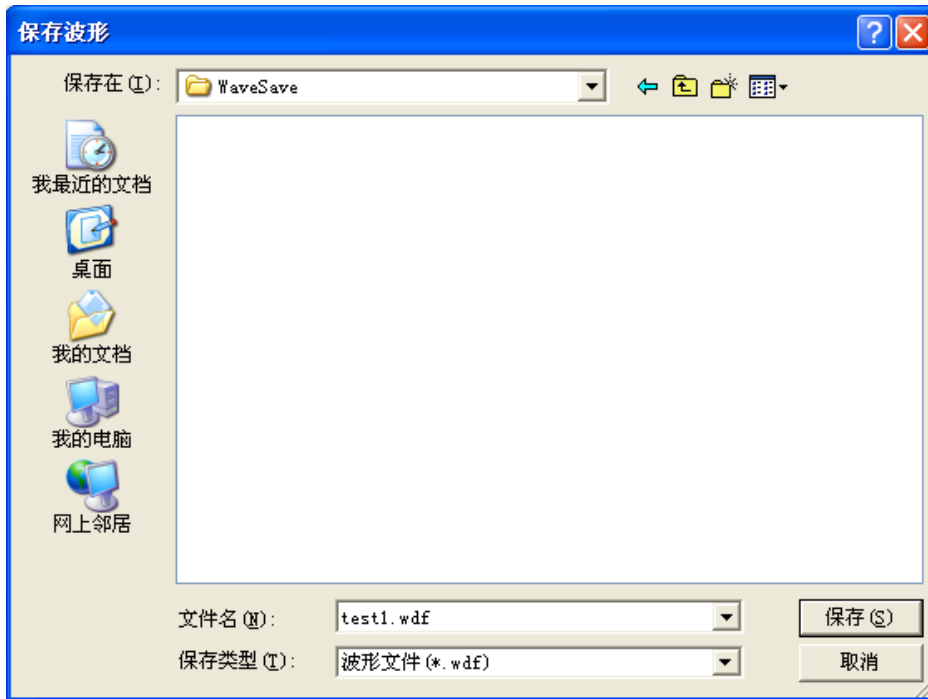
以下是 A6/A8 主要驱动器的安装尺寸图，其中 A6、A8 的同型号在安装尺寸上是相同的，故在图标注中不再赘述。

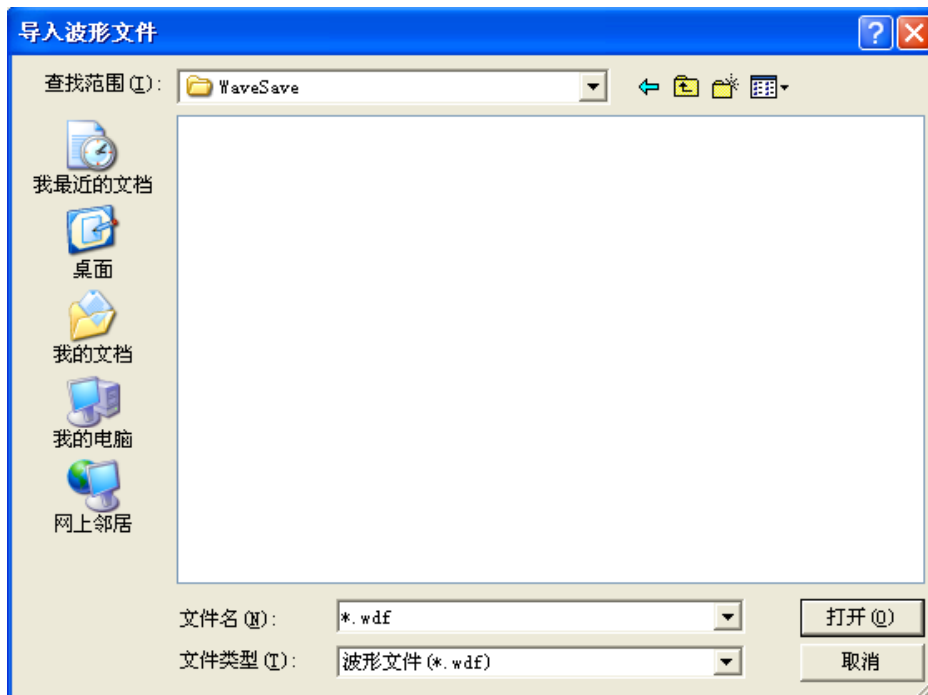
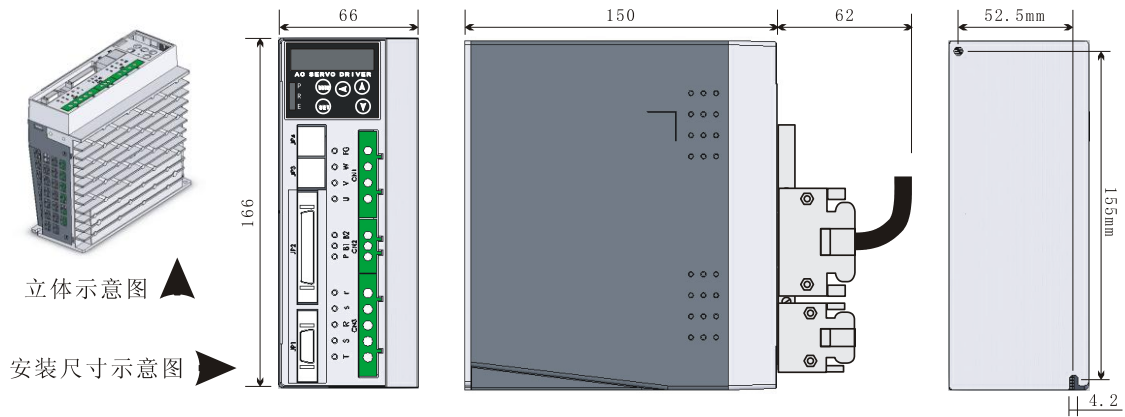

PSDA-0133A8 PSDA-0233A8 PSDA-0433A8 PSDA-0633A8

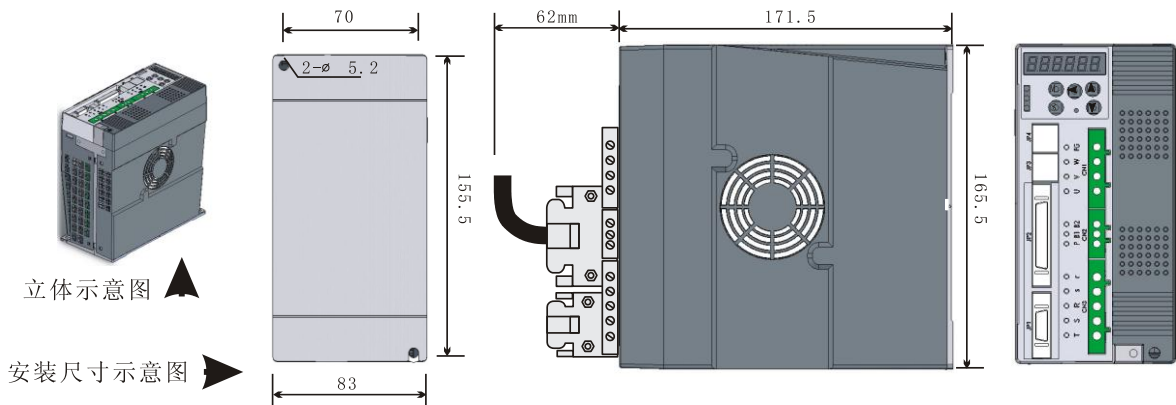

PSDA-0833A8 PSDA-1033A8 PSDA-1533A8 PSDA-2033A8

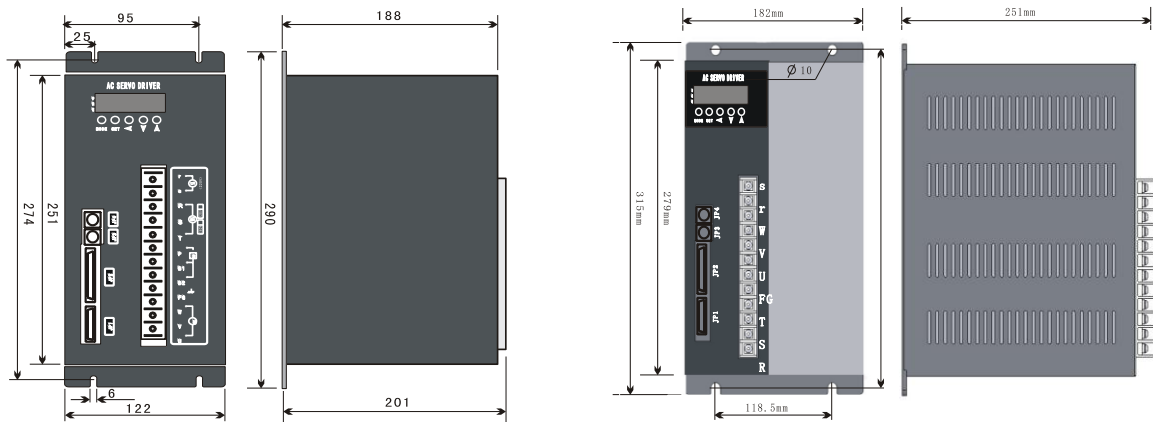

PSDA-3033A8 PSDA-4033A8 PSDA-5533A8

PSDA-7553A8 PSDA-15053A8

附录 2: 电机外形及安装尺寸图

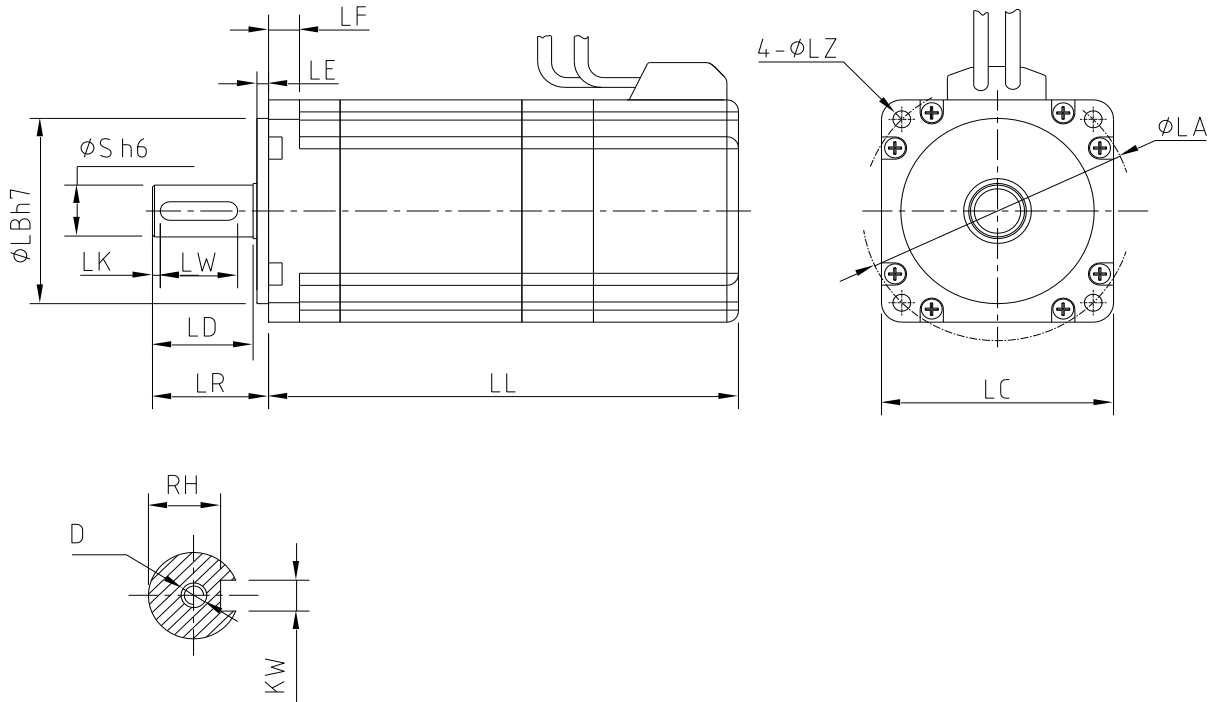

40 机座电机外形及安装尺寸

符号	名称	40BL(3)A03-30H	40BL(3)B05-30H	40BL(3)C10-30H
LL	机身長	82	90	110
LR	轴長		24	
S	轴徑		8	
LA	安裝孔分布的圓直徑		46	
LB	止口直徑		30	
LC	法蘭尺寸		40	
LE	止口高度		2	
LF	法蘭厚度		/	
LZ	安裝孔的直徑		M3	
鍵	LW	鍵長度	光軸	
	LK	鍵與軸端距離		
	KW	鍵寬度		
	KH	鍵高度		
	RH	鍵槽高度		

## 60 机座电机外形及安装尺寸

符号	名称	60BL(3)A20-30H	60BL(3)B40-30H	60BL(3)C60-30H
LL	机身长	100	125	150
LR	轴长	30		
S	轴径	14		
LA	安装孔分布的圆直径	70		
LB	止口直径	50		
LC	法兰尺寸	60		
LE	止口高度	3		
LF	法兰厚度	8		
LZ	安装孔的直径	4.5		
D	轴端螺丝孔	M4×12		
键	LW	键长度	20	
	LK	键与轴端距离	2	
	KW	键宽度	5	
	KH	键高度	5	
	RH	键槽高度	11	

## 76 机座电机外形及安装尺寸

符号	名称	76BL(3)A50-30H	76BL(3)B75-30H	76BL(3)C100-30H
LL	机身长	116	134	152
LR	轴长	35		
S	轴径	19		
LA	安装孔分布的圆直径	90		
LB	止口直径	70		
LC	法兰尺寸	80		
LE	止口高度	3		
LF	法兰厚度	13		
LZ	安装孔的直径	5.5		
键	LW	键长度	27	
	LK	键与轴端距离	0 (开口键)	
	KW	键宽度	6	
	KH	键高度	6	
	RH	键槽高度	15.5	

## 80 机座电机外形及安装尺寸

符号	名称	80BL(3)A50-30H	80BL(3)B75-30H	80BL(3)C100-30H
LL	机身长	114	132	150
LR	轴长	35		
S	轴径	19		
LA	安装孔分布的圆直径	90		
LB	止口直径	70		
LC	法兰尺寸	80		
LE	止口高度	3		
LF	法兰厚度	13		
LZ	安装孔的直径	5.5		
D	轴端螺丝孔	M5×12		
键	LW	键长度	27	
	LK	键与轴端距离	0 (开口键)	
	KW	键宽度	6	
	KH	键高度	6	
	RH	键槽高度	15.5	

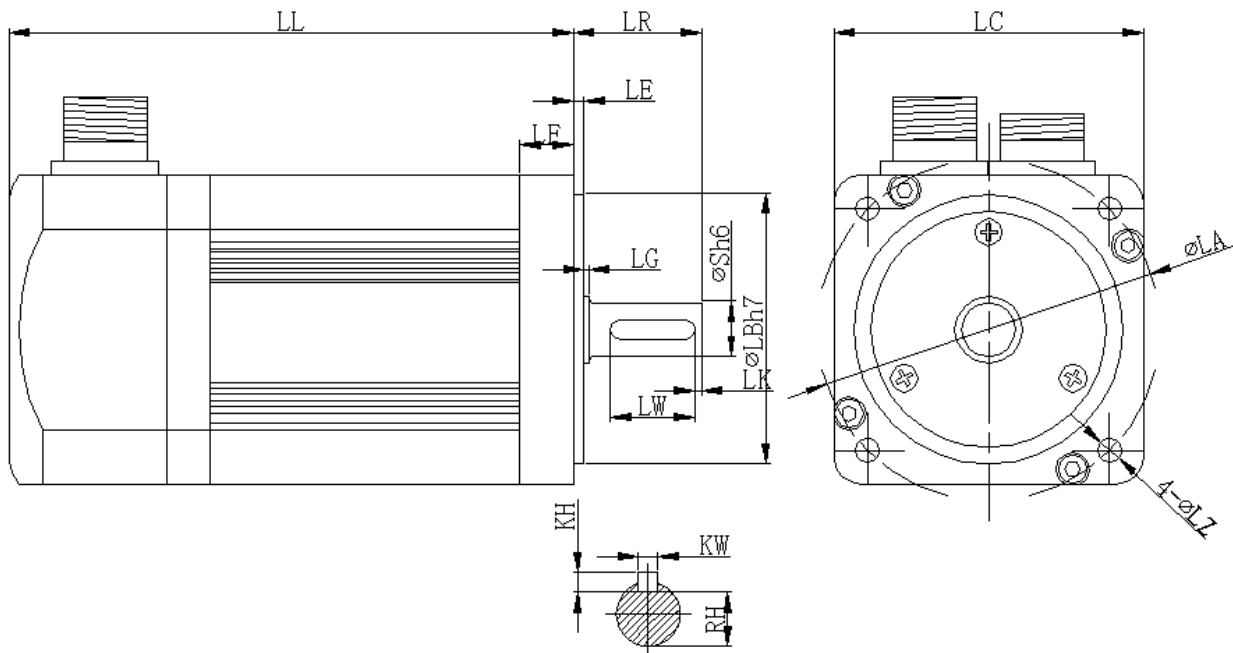

92 型电机外形及安装尺寸

符号	名称	92BL(3)A50-30H	92BL(3)B75-30H	92BL(3)C100-30H	92BL(3)D120-30H
LL	机身長	112	128	144	152
LR	軸長			33	
S	軸徑			16	
LA	安裝孔分布的圓直徑			102	
LB	止口直徑			80	
LC	法蘭尺寸			92	
LE	止口厚度			3	
LF	法蘭厚度			16	
LG	軸上平台			3	
LZ	安裝孔直徑			7	
鍵	LW	鍵長度		25	
	LK	鍵與軸端距離		2	
	KW	鍵寬度		6	
	KH	鍵高度		6	
	RH	鍵槽高度		12.5	

## 123 型电机外形及安装尺寸

符号	名称	123BL(3)A 40-10H	123BL(3)B 55-10H	123BL(3)C 75-10H	123BL(3)D 100-10H	123BL(3)E 150-10H
		123BL(3)A 75-20H	123BL(3)B 100-20H	123BL(3)C 150-20H	123BL(3)D 200-20H	123BL(3)E 300-20H
		123BL(3)A 110-30H	123BL(3)B 150-30H	123BL(3)C 220-30H	123BL(3)D 300-30H	123BL(3)E 400-30H
LL	机身長	132	144	172	192	240
LR	轴长	54				
S	轴径	22				
LA	安装孔分布 的圆直径	145				
LB	止口直径	110				
LC	法兰尺寸	123				
LE	止口厚度	3.5				
LF	法兰厚度	16				
LG	轴上平台	3.5				
LZ	安装孔直径	9				
键	LW	键长度	35			
	LK	键与轴端距 离	2			
	KW	键宽度	6			
	KH	键高度	6			
	RH	键槽高度	18			

## 192 型电机外形及安装尺寸 (一)

符号	名称	192BL(3)A190-10H	192BL(3)B300-10H	192BL(3)C370-10H
		192BL(3)A290-15H	192BL(3)B440-15H	192BL(3)C550-15H
		192BL(3)A380-20H	192BL(3)B600-20H	192BL(3)C750-20H
		192BL(3)A570-30H	192BL(3)B900-30H	192BL(3)C1110-30H
LL	机身長	207	233	259
LR	轴长	80		
S	轴径	38		
LA	安装孔分布 的圆直径	215		
LB	止口直径	180		
LC	法兰尺寸	192		
LE	止口厚度	4		
LF	法兰厚度	16		
LG	轴上平台	1		
LZ	安装孔直径	14.2		
键	LW	键长度	52	
	LK	键与轴端距 离	0	
	KW	键宽度	10	
	KH	键高度	10	
	RH	键槽高度	33	

## 192 型电机外形及安装尺寸 (二)

符号	名称	192BL(3)D450-10H	192BL(3)E550-10H	192BL(3)F750-10H
		192BL(3)D700-15H	192BL(3)E850-15H	192BL(3)F1100-15H
		192BL(3)D930-20H	192BL(3)E1100-20H	192BL(3)F1500-20H
		192BL(3)D1350-30H	192BL(3)E1650-30H	192BL(3)F2250-30H
LL	机身長	285	311	350
LR	軸長	80		
S	軸徑	38		
LA	安裝孔分布的圓直徑	215		
LB	止口直徑	180		
LC	法蘭尺寸	192		
LE	止口厚度	4		
LF	法蘭厚度	16		
LG	軸上平台	1		
LZ	安裝孔直徑	14.2		
鍵	LW	鍵長度	52	
	LK	鍵與軸端距離	0	
	KW	鍵寬度	10	
	KH	鍵高度	10	
	RH	鍵槽高度	33	